

YATO



PL PRZENOŚNA STACJA ZASILANIA
EN PORTABLE POWER STATION
DE TRAGBARES KRAFTWERK
RU ПОРТАТИВНАЯ ЭЛЕКТРОСТАНЦИЯ
UA ПОРТАТИВНЕ ДЖЕРЕЛО ЖИВЛЕННЯ
LT NEŠIOJAMA ELEKTROS STOTELĖ
LV PĀRNĒSĀJAMA SPĒKSTACIJA
CZ PŘENOSNÁ NABÍJECÍ STANICE
SK PRENOSNÁ NABÍJACIA STANICA
HU HORDOZHATÓ TÖLTŐÁLLOMÁS
RO GENERATOR PORTABIL
ES FUENTE DE ALIMENTACIÓN PORTÁTIL
FR CENTRALE ÉLECTRIQUE PORTABLE
IT STAZIONE DI ALIMENTAZIONE PORTATILE
NL DRAAGBAAR LAADSTATION
GR ΦΟΡΗΤΟΣ ΣΤΑΘΜΟΣ ΕΝΕΡΓΕΙΑΣ
BG ПРЕНОСИМА ЕЛЕКТРОЦЕНТРАЛА
PT CENTRAL ELÉTRICA PORTÁTIL
HR PRIJENOSNA ELEKTRANA
AR محطة كهرباء محمولة

YT-83095



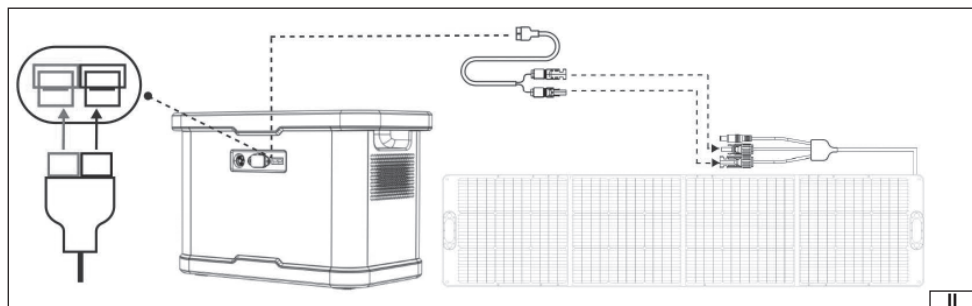
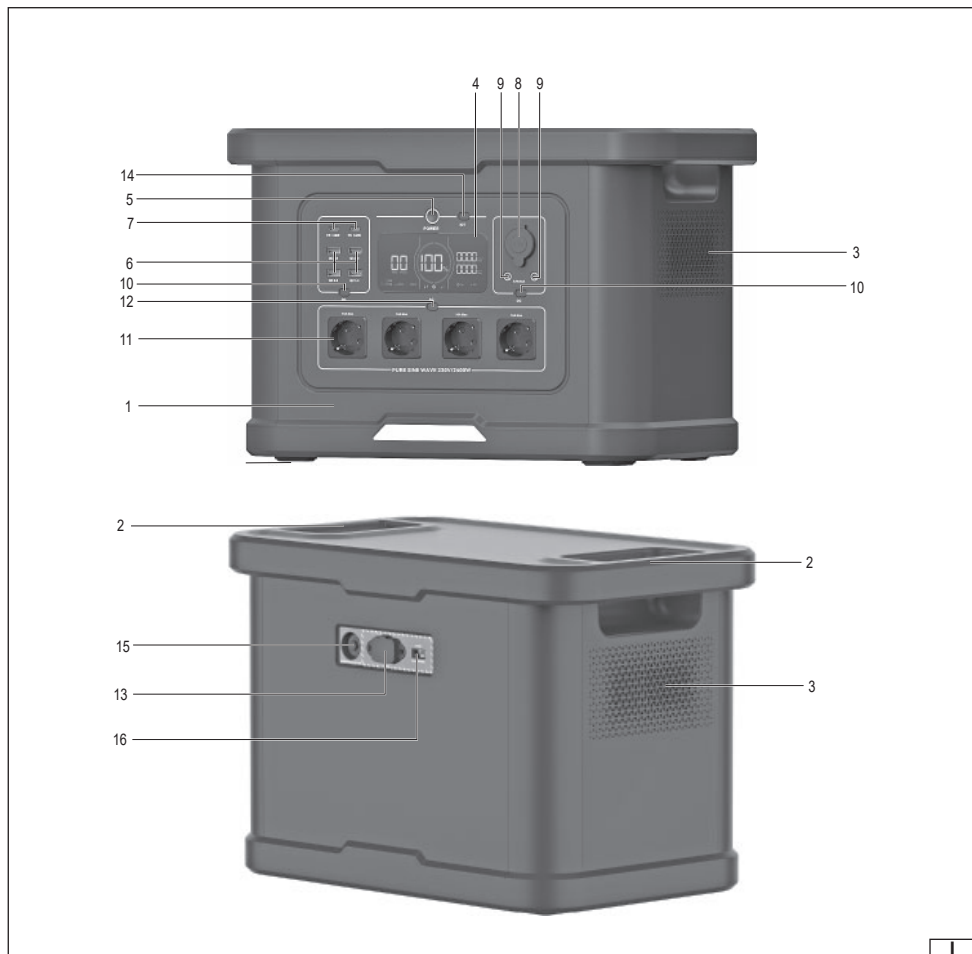

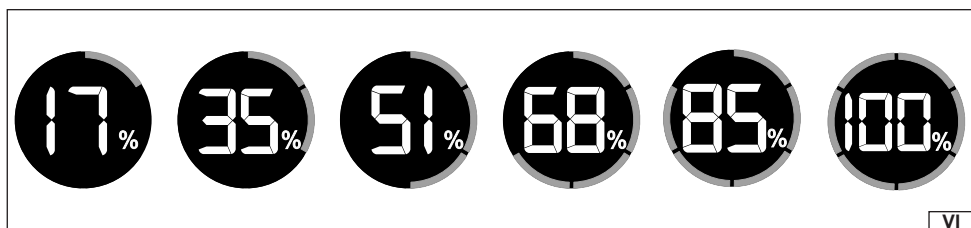
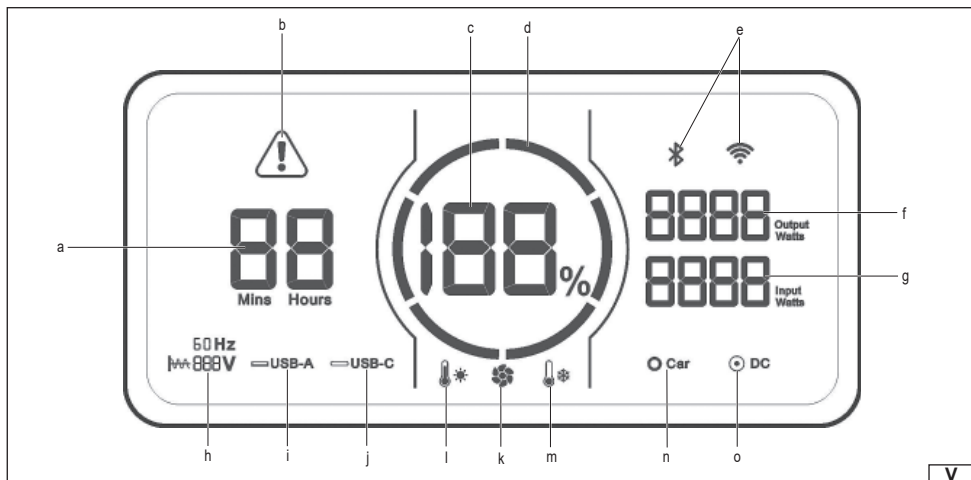
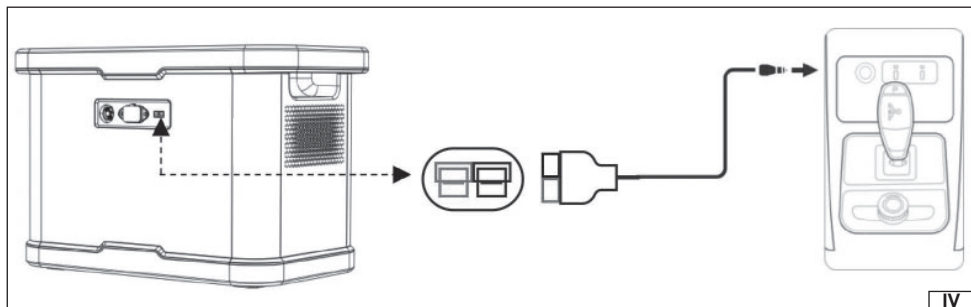
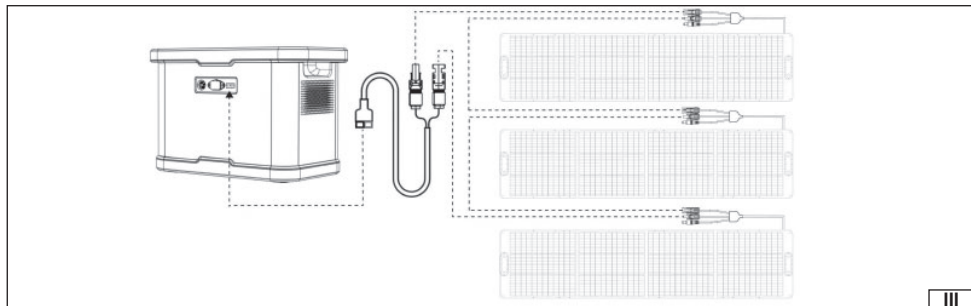

PL

1. obudowa
2. uchwył
3. otwory wentylacyjne
4. wyświetlacz LCD
5. włącznik
6. port wyjściowy USB-A (QC3.0)
7. port wyjściowy USB-C (PD 140W)
8. wyjście samochodowe DC
9. port wyjściowy DC
10. włącznik gniazd DC
11. gniazdo wyjściowe AC
12. włącznik gniazd AC
13. gniazdo zasilania
14. przycisk IOT
15. zabezpieczenie przeciążenia
16. wejście ładowania samochodowego/solarnego

RU

1. жилье
2. ручка
3. вентиляционные отверстия
4. ЖК-дисплей
5. переключатель
6. выходной порт USB-A (QC3.0)
7. выходной порт USB-C (PD 140Вт)
8. выход постоянного тока автомобиля
9. выходной порт постоянного тока
10. выключатель розетки постоянного тока
11. выходная розетка переменного тока
12. выключатель розетки переменного тока
13. розетка
14. кнопка Интернета вещей
15. защита от перегрузки
16. вход для зарядки автомобиля/солнечной батареи

LV

1. mājoklis
2. rokturis
3. ventilācijas atveres
4. LCD displejs
5. slēdzis
6. USB-A iezes ports (QC3.0)
7. USB-C iezes ports (PD 140W)
8. automašīnas līdzstrāvas izeja
9. līdzstrāvas iezes ports
10. līdzstrāvas kontaktligzdas slēdzis
11. maiņstrāvas iezes ligzda
12. maiņstrāvas kontaktligzdas slēdzis
13. strāvas kontaktligzda
14. lietu interneta poga
15. pārslodzes aizsardzība
16. automašīnas/saules enerģijas uzlādes ieeja

FR

1. logement
2. poignée
3. trous de ventilation
4. écran LCD
5. interrupteur
6. port de sortie USB-A (QC3.0)
7. port de sortie USB-C (PD 140W)
8. sortie de voiture DC
9. port de sortie DC
10. interrupteur de prise DC
11. prise de sortie AC
12. interrupteur de prise secteur AC
13. prise de courant
14. bouton IOT
15. protection contre les surcharges
16. entrée de charge voiture/solaire

EN

1. housing
2. handle
3. ventilation holes
4. LCD display
5. power switch
6. USB-A output port (QC3.0)
7. USB-C output port (PD 140W)
8. DC car output
9. DC output port
10. DC socket switch
11. AC output socket
12. AC socket switch
13. power socket
14. IOT button
15. overload protection
16. car/solar charging input

UA

1. житло
2. ручка
3. вентиляційні отвори
4. ЖК-дисплей
5. перемикач
6. вихідний порт USB-A (QC3.0)
7. вихідний порт USB-C (PD 140Вт)
8. вихід постійного струму автомобіля
9. вихідний порт постійного струму
10. розетковий вимикач постійного струму
11. вихідний роз'єм змінного струму
12. вимикач розетки змінного струму
13. розетка живлення
14. кнопка Інтернету речей
15. захист від перевантаження
16. вхід для зарядки автомобіля/сонячної батареї

CZ

1. bydlení
2. rukojeť
3. větrací otvory
4. LCD displej
5. přepínač
6. výstupní port USB-A (QC3.0)
7. výstupní port USB-C (PD 140W)
8. vstup stejnosměrného proudu
9. výstupní port stejnosměrného proudu
10. vypínač zásuvky stejnosměrného proudu
11. výstupní zásuvka střídavého proudu
12. vypínač zásuvky
13. zásuvka
14. tlačítko internetu věcí
15. ochrana proti přetížení
16. vstup pro nabíjení do auta/solární energie

RO

1. locuințe
2. mâner
3. orificii de ventilație
4. afișaj LCD
5. comutator
6. port de ieșire USB-A (QC3.0)
7. port de ieșire USB-C (PD 140W)
8. ieșire auto DC
9. port de ieșire DC
10. Întrerupător de priză DC
11. muľă de ieșire AC
12. Întrerupător priză AC
13. priză de curent
14. buton IOT
15. protecție la supraîncărcare
16. intrare încărcare auto/solară

DE

1. Gehäuse
2. Griff
3. Belüftungslöcher
4. LCD-Anzeige
5. Schalter
6. USB-A-Ausgangsanschluss (QC3.0)
7. USB-C-Ausgangsanschluss (PD 140W)
8. DC-Autoausgang
9. DC-Ausgangsanschluss
10. DC-Steckdosenschalter
11. AC-Ausgangsbuchse
12. AC-Steckdosenschalter
13. Steckdose
14. IOT-Taste
15. Überlastschutz
16. Auto-/Solarladeeingang

LT

1. būstas
2. rankena
3. ventilacijos angos
4. LCD ekranas
5. jungiklis
6. USB-A išvesties prievadas (QC3.0)
7. USB-C išvesties prievadas (PD 140W)
8. nuolatinės automobilio išvestis
9. nuolatinės srovės išvesties prievadas
10. nuolatinės srovės lizdo jungiklis
11. kintamosios srovės išvesties lizdas
12. kintamosios srovės lizdo jungiklis
13. maitinimo lizdas
14. daiktų interneto mygtukas
15. apsauga nuo perkrovos
16. automobilio/saulės energijos įkrovimo įvestis

SK

1. bývanie
2. rukoväť
3. vetracie otvory
4. LCD displej
5. prepínač
6. výstupný port USB-A (QC3.0)
7. výstupný port USB-C (PD 140W)
8. vstup jednosmerného prúdu z auta
9. výstupný port jednosmerného prúdu
10. prepínač jednosmernej zásuvky
11. výstupná zásuvka striedavého prúdu
12. prepínač sieťovej zásuvky
13. elektrická zásuvka
14. tlačidlo internetu vecí
15. ochrana proti preťaženiu
16. vstup pre nabíjanie do auta/solárnej batérie

ES

1. vivienda
2. manéjar
3. orificios de ventilación
4. pantalla LCD
5. interruptor
6. puerto de salida USB-A (QC3.0)
7. puerto de salida USB-C (PD 140W)
8. salida de DC del automóvil
9. puerto de salida de DC
10. interruptor de toma de DC
11. toma de salida de AC
12. interruptor de toma de AC
13. toma de corriente
14. botón IOT
15. protección contra sobrecarga
16. entrada de carga solar/de coche

HU

1. lakhatás
2. fogantyú
3. szellőzőnyílások
4. LCD kijelző
5. kapcsoló
6. USB-A kimeneti port (QC3.0)
7. USB-C kimeneti port (PD 140W)
8. egyenáramú autókimenet
9. egyenáramú kimeneti port
10. DC aljzat kapcsoló
11. váltakozó áramú kimeneti aljzat
12. AC aljzat kapcsolója
13. konnektor
14. IOT gomb
15. tűlterhelés elleni védelem
16. autós/napelemes töltés bemenet

GR

1. στέγαση
2. λαβή
3. σπές εξαερισμού
4. οθόνη LCD
5. διακόπτης
6. θύρα εξόδου USB-A (QC3.0)
7. θύρα εξόδου USB-C (PD 140W)
8. έξοδος αυτοκινήτου DC
9. θύρα εξόδου DC
10. διακόπτης πρίζας DC
11. πρίζα εξόδου AC
12. διακόπτης πρίζας AC
13. πρίζα ρεύματος
14. κουμπί IOT
15. προστασία υπερφόρτωσης
16. είσοδος φόρτισης αυτοκινήτου/ηλιακής ενέργειας

HR

1. stanovanje
2. ručka
3. ventilacijski otvori
4. LCD zaslon
5. prekidač
6. USB-A izlazni priključak (QC3.0)
7. USB-C izlazni priključak (PD 140W)
8. izlaz istosmjernje struje iz automobila DC
9. izlazni priključak istosmjernje struje DC
10. prekidač za istosmjernu utičnicu DC
11. izlazna utičnica za izmjeničnu struju AC
12. prekidač za AC utičnicu
13. utičnica
14. IOT gumb
15. zaštita od preopterećenja
16. ulaz za punjenje automobila/solarnih panela

IT

1. alloggio
2. maniglia
3. fori di ventilazione
4. schermo LCD
5. interruttore
6. porta di uscita USB-A (QC3.0)
7. porta di uscita USB-C (PD 140W)
8. uscita auto DC
9. porta di uscita DC
10. interruttore presa DC
11. presa di uscita AC
12. interruttore della presa AC
13. presa di corrente
14. pulsante IOT
15. protezione da sovraccarico
16. ingresso per ricarica auto/solare

BG

1. жилище
2. дръжка
3. вентилационни отвори
4. LCD дисплей
5. превключвател
6. USB-A изходен порт (QC3.0)
7. USB-C изходен порт (PD 140W)
8. изход за постоянен ток на автомобил DC
9. изходен порт за постоянен ток DC
10. превключвател за DC контакт
11. изход за променливотоково захранване AC
12. превключвател за променливотоков контакт AC
13. захранващ контакт
14. бутон за интернет на нещата IOT
15. защита от претоварване
16. вход за зареждане на кола/слънчева батерия

AR

1. السكن
2. مقبض
3. فتحات التهوية
4. شاشة LCD
5. التبديل
6. منفذ إخراج A-BSU (QC3.0)
7. منفذ إخراج C-BSU (PD 140W)
8. مخرج تيار مستمر للسيارة
9. منفذ إخراج التيار المستمر
10. مفاتيح مقبس التيار المستمر
11. مقبس مخرج التيار المتردد
12. مفاتيح مقبس التيار المتردد
13. مقبس الطاقة
14. زر الإنترنت الأشياء
15. حماية من الحمل الزائد
16. مدخل شحن السيارة/الطاقة الشمسية

NL

1. huisvesting
2. handvat
3. ventilatiegaten
4. LCD-scherm
5. schakelaar
6. USB-A-uitgangspoot (QC3.0)
7. USB-C-uitgangspoot (PD 140W)
8. DC-auto-uitgang
9. DC-uitgangspoot
10. DC-stopcontactschakelaar
11. AC-uitgangs aansluiting
12. wisselstromschakelaar
13. stopcontact
14. IOT-knop
15. overbelastingsbeveiliging
16. auto-/zonnelaadgang

PT

1. alojamento
2. manusear
3. saídas de ar
4. ecrã LCD
5. botão liga/desliga
6. porta de saída USB-A (QC3.0)
7. porta de saída USB-C (PD 140W)
8. saída do carro DC
9. porta de saída DC
10. interruptor de soquete DC
11. tomada de saída AC
12. interruptor de tomada AC
13. tomada elétrica
14. botão IOT
15. proteção contra sobrecarga
16. entrada de carregamento do carro/solar



Przeczytać instrukcję
 Read the operating instruction
 Bedienungsanleitung durchgelesen
 Прочитать инструкцию
 Прочитати інструкцію
 Perskaityti instrukciją
 Jālasa instrukciju
 Přečtět návod k použití
 Prečítať návod k obsluhu
 Olvasni utasítást
 Citești instrucțiunile
 Lea la instrucción
 Lisez la notice d'utilisation
 Leggere il manuale d'uso
 Lees de instructies
 Διαβάστε τις οδηγίες χρήσης
 Прочетете ръководството
 Ler as presentes instruções
 Pročítajte príručník
 اقرأ الدليل



Do użytku wewnątrz
 Indoor use only
 Nur Innen benutzen
 Тільки для внутрішнього використання
 Тільки для використання в приміщенні
 Naudoti tik patalpoje
 Lietošanai tikai iekšējā telpā
 Pouze pro vnitřní použití
 Len na použití v interiéru
 Csak beltéri használatra
 Numai pentru utilizare în interior
 Solamente para uso en interiores
 Utilisation en intérieur uniquement
 Solo per uso interno
 Alleen binnenshuis te gebruiken
 Χρήση μόνο σε εσωτερικούς χώρους
 Само за вътрешна употреба
 Apenas para uso interno
 Samo za unutarnju upotrebu
 استخدام في الأماكن المغلقة فقط



Ten symbol informuje o zakazie umieszczania zużytego sprzętu elektrycznego i elektronicznego (w tym baterii i akumulatorów) łącznie z innymi odpadami. Zużyty sprzęt powinien być zbierany selektywnie i przekazany do punktu zbierania w celu zapewnienia jego recyklingu i odzysku, aby ograniczać ilość odpadów oraz zmniejszyć stopień wykorzystania zasobów naturalnych. Niekontrolowane uwalnianie składników niebezpiecznych zawartych w sprzęcie elektrycznym i elektronicznym może stanowić zagrożenie dla zdrowia ludzkiego oraz powodować negatywne zmiany w środowisku naturalnym. Gospodarstwo domowe pełni ważną rolę w przyczynieniu się do ponownego użycia i odzysku, w tym recyklingu zużytego sprzętu. Więcej informacji o właściwych metodach recyklingu można uzyskać u władz lokalnych lub sprzedawcy.

This symbol indicates that waste electrical and electronic equipment (including batteries and storage cells) cannot be disposed of with other types of waste. Waste equipment should be collected and handed over separately to a collection point for recycling and recovery, in order to reduce the amount of waste and the use of natural resources. Uncontrolled release of hazardous components contained in electrical and electronic equipment may pose a risk to human health and have adverse effects for the environment. The household plays an important role in contributing to reuse and recovery, including recycling of waste equipment. For more information about the appropriate recycling methods, contact your local authority or retailer.

Dieses Symbol weist darauf hin, dass Elektro- und Elektronik-Altgeräte (einschließlich Batterien und Akkumulatoren) nicht zusammen mit anderen Abfällen entsorgt werden dürfen. Altgeräte sollten getrennt gesammelt und bei einer Sammelstelle abgegeben werden, um deren Recycling und Verwertung zu gewährleisten und so die Abfallmenge und die Nutzung natürlicher Ressourcen zu reduzieren. Die unkontrollierte Freisetzung gefährlicher Stoffe, die in Elektro- und Elektronikgeräten enthalten sind, kann eine Gefahr für die menschliche Gesundheit darstellen und negative Auswirkungen auf die Umwelt haben. Der Haushalt spielt eine wichtige Rolle bei der Wiederverwendung und Verwertung, einschließlich des Recyclings von Altgeräten. Weitere Informationen zu den geeigneten Recyclingverfahren erhalten Sie bei den örtlichen Behörden oder Ihrem Händler.

Этот символ информирует о запрете помещать изношенное электрическое и электронное оборудование (в том числе батареи и аккумуляторы) вместе с другими отходами. Изношенное оборудование должно собираться селективно и передаваться в точку сбора, чтобы обеспечить его переработку и утилизацию, для того, чтобы ограничить количество отходов, и уменьшить использование природных ресурсов. Неконтролируемый выброс опасных веществ, содержащихся в электрическом и электронном оборудовании, может представлять угрозу для здоровья человека, и приводить к негативным изменениям в окружающей среде. Домашнее хозяйство играет важную роль при повторном использовании и утилизации, в том числе, утилизации изношенного оборудования. Подробную информацию о правильных методах утилизации можно получить у местных властей или у продавца.

Цей символ повідомляє про заборону розміщення відходів електричного та електронного обладнання (в тому числі акумуляторів), у тому числі з іншими відходами. Відпрацьоване обладнання повинно бути вибірково зібрано і передано в пункт збору для забезпечення його переробки і відновлення, щоб зменшити кількість відходів і зменшити спільну використання природних ресурсів. Неконтрольоване вивільнення небезпечних компонентів, що містяться в електричному та електронному обладнанні, може представляти небезпеку для здоров'я людини і викликати негативні зміни в навколишньому середовищі. Господарство відіграє важливу роль у розвитку повторного використання та відновлення, включаючи утилізацію використаного обладнання. Більш детальну інформацію про правильні методи утилізації можна отримати у місцевої влади або продавця.

Šis simbolis rodo, kad draudžiama išmesti panaudotą elektrinę ir elektroninę įrangą (įskaitant baterijas ir akumuliatorius) kartu su kitomis atliekomis. Naudota įranga turėtų būti renkama atskirai ir siunčiama į surinkimo punktą, kad būtų užtikrintas jos perdirkimas ir utilizavimas, siekiant sumažinti atliekas ir sumažinti gamtos išteklių naudojimą. Nekontriuojamas pavojingų komponentų, esančių elektros ir elektroninėje įrangoje, išsiskyrimas gali kelti pavojų žmonių sveikatai ir sukelti neigiamus natūralios aplinkos pokyčius. Namų ūkis vaidina svarbią vaidmenį prisidedant prie pakartotinio naudojimo ir utilizavimo, įskaitant perdirkimą. Norėdami gauti daugiau informacijos apie tinkamus perdirkimo būdus, susisiekite su savo vietos valdžios institucijomis ar pardavėju.

Šis simbolis informē par aizliegumu izmest elektrisko un elektronisko iekārtu atkritumus (tostarp baterijas un akumulatorus) kopā ar citiem atkritumiem. Nolietotas iekārtas ir jāsavāc atsevišķi un jānodod savākšanas punktā ar mērķi nodrošināt atkritumu otrreizējo pārstrādi un reģenerāciju, lai ierobežotu to apjomu un samazinātu dabas resursu izmantošanas līmeni. Elektriskajās un elektroniskajās iekārtās ietvertu bīstamo sastāvdaļu nekontrolēta izdalīšanās var radīt cilvēku veselības apdraudējumu un izraisīt negatīvas izmaiņas apkārtnē vidē. Mājsaimniecība pilda svarīgu lomu otrreizējās izmantošanas un reģenerācijas, tostarp nolietoto iekārtu pārstrādes veicināšanā. Vairāk informācijas par atbilstošām otrreizējās pārstrādes metodēm var saņemt pie vietējo varas iestāžu pārstāvjiem vai pārdevēja.

Tento symbol informuje, že je zakázáno likvidovat použité elektrické a elektronické zařízení (včetně baterií a akumulátorů) společně s jiným odpadem. Použité zařízení by mělo být shromažďováno selektivně a odesláno na sběrné místo, aby byla zajištěna jeho recyklace a využití, aby se snížilo množství odpadu a snížil stupeň využívání přírodních zdrojů. Nekontrolované uvolňování nebezpečných složek obsažených v elektrických a elektronických zařízeních může představovat hrozbu pro lidské zdraví a způsobit negativní změny v přírodním prostředí. Domácnost hraje důležitou roli při přispívání k opětvnému použití a využití, včetně recyklace použitého zařízení. Další informace o vhodných způsobech recyklace Vám poskytne místní úřad nebo prodejce.

Tento symbol informuje o zakaze vyhadzovania opotrebovaných elektrických a elektronických zariadení (vrátane batérií a akumulátorov) do komunálneho (netriedeného) odpadu. Opotrebované zariadenia musia byť separovane a odovzdané do príslušných zberných miest, aby mohli byť náležite recyklované, čím sa znižuje množstvo odpadov a zmeňuje využívanie prírodných zdrojov. Nekontrlované uvoľňovanie nebezpečných látok, ktoré sú v elektrických a elektronických zariadeniach, môže ohrozovať ľudské zdravie a mať negatívny dopad na životné prostredie. Každá domácnosť má dôležitú úlohu v procese opätovného použitia a opätovného získavania surovín, vrátane recyklácie, z opotrebovaných zariadení. Blížšie informácie o správnych metódach recyklácie vám poskytne miestna samospráva alebo predajca.

Ez a szimbólum arra hívja fel a figyelmet, hogy tilos az elhasznált elektromos és elektronikus készüléket (többek között elemeket és akkumulátorokat) egyéb hulladékkal együtt kidobni. Az elhasznált készüléket szelektíven gyűjtsé és a hulladék meniségének, valamint a természetes erőforrások felhasználásának csökkentése érdekében adja le a megfelelő gyűjtőpontra újrafeldolgozás és újrahasznosítás céljából. Az elektromos és elektronikus készülékek tartalmazhat veszélyes összetevőket ellenőrizetlen kibocsátása veszélyt jelenthet az emberi egészségre és negatív változásokat okozhat a természetes környezetben. A háztartások fontos szerepet töltenek be az elhasznált készülék újrafeldolgozásában és újrahasznosításában. Az újrahasznosítás megfelelő módjával kapcsolatos további információkat a helyi hatóságoktól vagy a termék értékesítőjétől szerezhet.

Acest simbol indică faptul că deșeurile de echipamente electrice și electronice (inclusiv baterii și acumulatori) nu pot fi eliminate împreună cu alte tipuri de deșeuri. Deșeurile de echipamente trebuie colectate și predate separat la un punct de colectare în vederea reciclării și recuperării, pentru a reduce cantitatea de deșeuri și consumul de resurse naturale. Eliberarea necontrolată a componentelor periculoase conținute în echipamentele electrice și electronice poate prezenta un risc pentru sănătatea oamenilor și are efect adverse asupra mediului. Gospodăria joacă un rol important prin contribuția lor la utilizare și recuperare, inclusiv reciclarea deșeurilor de echipamente. Pentru mai multe informații în legătură cu metodele de reciclare adecvate, contactați autoritățile locale sau distribuitorul dumneavoastră.



Este símbolo indica que los residuos de aparatos eléctricos y electrónicos (incluidas las pilas y acumuladores) no pueden eliminarse junto con otros residuos. Los aparatos usados deben recogerse por separado y entregarse a un punto de recogida para garantizar su reciclado y recuperación a fin de reducir la cantidad de residuos y el uso de los recursos naturales. La liberación incontrolada de componentes peligrosos contenidos en los aparatos eléctricos y electrónicos puede suponer un riesgo para la salud humana y causar efectos adversos en el medio ambiente. El hogar desempeña un papel importante en la contribución a la reutilización y recuperación, incluido el reciclado de los residuos de aparatos. Para obtener más información sobre los métodos de reciclaje adecuados, póngase en contacto con su autoridad local o distribuidor.

Ce symbole indique que les déchets d'équipements électriques et électroniques (y compris les piles et accumulateurs) ne peuvent être éliminés avec d'autres déchets. Les équipements usagés devraient être collectés séparément et remis à un point de collecte afin d'assurer leur recyclage et leur valorisation et de réduire ainsi la quantité de déchets et l'utilisation des ressources naturelles. La dissémination incontrôlée de composants dangereux contenus dans des équipements électriques et électroniques peut présenter un risque pour la santé humaine et avoir des effets néfastes sur l'environnement. Le ménage joue un rôle important en contribuant à la réutilisation et à la valorisation, y compris le recyclage des équipements usagés. Pour plus d'informations sur les méthodes de recyclage appropriées, contactez votre autorité locale ou votre revendeur.

Questo simbolo indica che l'apparecchiatura elettrica e elettronica usurata (compresa le batterie e gli accumulatori) non può essere smaltita insieme con altri rifiuti. Le apparecchiature usurate devono essere raccolte separatamente e consegnate al punto di raccolta specializzato per garantire il riciclaggio e il recupero, al fine di ridurre la quantità di rifiuti e diminuire l'uso delle risorse naturali. Il rilascio incontrollato dei componenti pericolosi contenuti nelle apparecchiature elettriche e elettroniche può costituire il rischio per la salute umana e causare gli effetti negativi sull'ambiente naturale. Il nucleo familiare svolge il ruolo importante nel contribuire al riutilizzo e al recupero, compreso il riciclaggio dell'apparecchiatura usurata. Per ottenere le ulteriori informazioni sui metodi di riciclaggio appropriate, contattare l'autorità locale o il rivenditore.

Dit symbool geeft aan dat afgedankte elektrische en elektronische apparatuur (inclusief batterijen en accu's) niet samen met ander afval mag worden weggegooid. Afgedankte apparatuur moet gescheiden worden ingezameld en bij een inzamelpunt worden ingeleverd om te zorgen voor recycling en terugwinning, zodat de hoeveelheid afval en het gebruik van natuurlijke hulpbronnen kan worden beperkt. Het ongecontroleerd vrijkomen van gevaarlijke componenten in elektrische en elektronische apparatuur kan een risico vormen voor de menselijke gezondheid en schadelijke gevolgen hebben voor het milieu. Het huishouden speelt een belangrijke rol bij het bijdragen aan hergebruik en terugwinning, inclusief recycling van afgedankte apparatuur. Voor meer informatie over de juiste recyclingmethoden kunt u contact opnemen met uw gemeente of detailhandelaar.

Αυτό το σύμβολο δείχνει ότι απαγορεύεται η απόρριψη χρησιμοποιούμενου ηλεκτρικού και ηλεκτρονικού εξοπλισμού (συμπεριλαμβανομένων των μπαταριών και συσσωρευτών) με άλλα απόβλητα. Ο χρησιμοποιούμενος εξοπλισμός θα πρέπει να συλλέγεται επιλεκτικά και να αποστέλλεται σε σημείο συλλογής για να εξασφαλιστεί η ανακύκλωσή του και η ανάκτησή του για τη μείωση των αποβλήτων και τη μείωση του βαθμού χρήσης των φυσικών πόρων. Η ανεξέλεγκτη απελευθέρωση επικίνδυνων συστατικών που περιέχονται στον ηλεκτρικό και ηλεκτρονικό εξοπλισμό μπορεί να αποτελέσει απειλή για την ανθρώπινη υγεία και να προκαλέσει αρνητικές αλλαγές στο φυσικό περιβάλλον. Το νοικοκυριό διαδραματίζει σημαντικό ρόλο στην συμβολή στην επαναχρησιμοποίηση και ανάκτηση, συμπεριλαμβανομένης της ανακύκλωσης, χρησιμοποιούμενου εξοπλισμού. Για περισσότερες πληροφορίες σχετικά με τις κατάλληλες μεθόδους ανακύκλωσης, επικοινωνήστε με τις τοπικές αρχές ή τον πωλητή.

Този символ информира, че изхвърлянето на изхабеното електрическо и електронно оборудване (включително батерии и акумулатори) заедно с битовите отпадъци е забранено. Изхабеното оборудване трябва да се събира отделно и да се предаде в пункта за събиране на таква отпадъци, за да се осигури неговото рециклиране и оползотворяване, да се намали количеството на отпадъците и да се намали разхода на природни ресурси. Неконтролираното изпускане на опасни съставки, съдържащи се в електронското и електронното оборудване, може да представлява заплаха за човешкото здраве и да причини отрицателни промени в околната среда. Домкинството играе важна роля в приноса за повторната употреба и оползотворяването, включително рециклирането на изхабеното оборудване. За повече информация относно правилните методи за рециклиране, моля, свържете се с местните власти или с продавача.

Este símbolo indica que os resíduos de equipamentos elétricos e eletrônicos (incluindo pilhas e baterias) não podem ser colocados juntamente com outros resíduos. Os resíduos de equipamentos devem ser recolhidos separadamente e entregues a um ponto de recolha para garantir a sua reciclagem e recuperação, a fim de reduzir a quantidade de resíduos e a utilização de recursos naturais. A libertação não controlada de componentes perigosos contidos em equipamentos elétricos e eletrônicos pode representar um risco para a saúde humana e causar efeitos ambientais adversos. O lar desempenha um papel importante ao contribuir para a reutilização e recuperação, incluindo a reciclagem de resíduos de equipamentos. Para mais informações sobre os métodos de reciclagem apropriados, contacte a sua autoridade local ou revendedor.

Ovaj simbol označava da se otpadna električna i elektronička oprema (uključujući baterije i akumulatori) ne smije odlagati s ostalim otpadom. Rabljenu opremu treba skupljati selektivno i predati na sabirno mjesto kako bi se osiguralo njezino recikliranje i oporaba, kako bi se smanjila količina otpada i smanjio stupanj korištenja prirodnih resursa. Nekontrolirano ispuštanje opasnih komponenti sadržanih u električnoj i elektroničkoj opremi može predstavljati prijetnju ljudskom zdravlju i uzrokovati negativne promjene u prirodnom okolišu. Kućanstvo ima važnu ulogu u doprinosu ponovnoj uporabi i oporabi, uključujući recikliranje otpadne opreme. Za više informacija o ispravnim metodama recikliranja obratite se lokalnim vlastima ili prodavaču.

يشير هذا الرمز إلى أنه يجب عدم التخلص من نفايات المعدات الكهربائية والإلكترونية (بما في ذلك البطاريات والمراكم) مع النفايات الأخرى. يجب جمع المعدات المستخدمة بشكل انتقائي وتسليمها إلى نقطة التجميع لضمان إعادة تدويرها واستعادتها، لتقليل كمية النفايات وتقليل مستوى استخدام الموارد الطبيعية. يمكن أن يشكل الإطلاق غير المنضبط للمكونات الخطرة الموجودة في المعدات الكهربائية والإلكترونية تهديداً لصحة الإنسان ويسبب تغيرات سلبية في البيئة الطبيعية. تلعب الأسر دوراً مهماً في المساهمة في إعادة الاستخدام والاسترداد، بما في ذلك إعادة تدوير معدات النفايات. لمزيد من المعلومات حول طرق إعادة التدوير الصحيحة، يرجى الاتصال بالسلطة المحلية أو بائع التجزئة.

CHARAKTERYSTYKA PRODUKTU

Przenośna stacja zasilania służy do zasilania urządzeń elektrycznych w miejscach, gdzie nie ma dostępu do sieci elektroenergetycznej. Produkt umożliwia zasilanie urządzeń sieciowych 230 V~ oraz pracę jako powerbank do zasilania urządzeń przenośnych.

Przed rozpoczęciem użytkowania produktu należy przeczytać całą instrukcję i zachować ją. W przypadku przekazywania produktu innym osobom należy przekazać go wraz z instrukcją.

Za wszelkie szkody i obrażenia powstałe w wyniku używania produktu niezgodnie z przeznaczeniem, nie przestrzegania przepisów bezpieczeństwa i zaleceń niniejszej instrukcji, dostawca nie ponosi odpowiedzialności. Czynnności obsługowe nieopisane w instrukcji obsługi, zmiany w budowie elektrycznej oraz inne modyfikacje powodują utratę praw użytkownika do gwarancji, a także z tytułu rękojmi.

WYPOSAŻENIE

Produkt jest dostarczony w stanie kompletnym i nie wymaga montażu. Wraz z produktem są dostarczone akcesoria: kabel do ładowania produktu z gniazda zapalniczki samochodowej, kabel do ładowania produktu z sieci elektrycznej AC, kabel do ładowania produktu z zewnętrznego panelu solarnego z wyjściem MC4 (panel nie jest dołączony do produktu).

DANE TECHNICZNE

Parametr	Jednostka miary	Wartość
Nr katalogowy		YT-83095
Masa	[kg]	20,69
Wymiary	[mm]	457 x 270 x 310
Temperatura ładowania	[°C]	0 ~ +40
Temperatura rozładowywania	[°C]	-15 ~ +40
Temperatura przechowywania	[°C]	-20 ~ +60
Stopień ochrony		IP21
Moc znamionowa stacji	[W]	2400
Moc maksymalna stacji	[W]	4500
Klasa izolacji		I
Akumulator		
Typ akumulatora		LiFePO ₄
Energia akumulatora	[Wh]	2232
Pojemność akumulatora	[Ah]	46,5
Napięcie znamionowe akumulatora	[V DC]	48
Ładowanie		
- Przemienoprądowe		
Napięcie wejściowe	[V~]	220-240
Częstotliwość znamionowa	[Hz]	50/60
Maksymalny prąd znamionowy	[A]	6,5
Moc maksymalna	[W]	1400
- Stałoprądowe solarne		
Napięcie wejściowe	[V DC]	12-78
Prąd wejściowy	[A]	13
Maksymalna moc znamionowa	[W]	800
- Stałoprądowe samochodowe		
Napięcie wejściowe	[V DC]	12 -15,5
Prąd wejściowy	[A]	8,5
Wyjścia		
- Przemienoprądowe		
Napięcie znamionowe	[V~]	4x
Częstotliwość znamionowa	[Hz]	230
Częstotliwość znamionowa	[Hz]	50/60
Całkowita moc znamionowa*	[W]	2400
Całkowita moc maksymalna*	[W]	4500
- USB-A (QC 3.0)		
Napięcie / Maksymalny prąd	[V DC] / [A]	5 / 3; 9 / 2; 12 / 1,5
Moc znamionowa	[W]	18

Parametr	Jednostka miary	Wartość
- USB-C (PD 140W)		2x
Napięcie / Maksymalny prąd	[V DC] / [A]	5 / 3; 9 / 3; 12 / 3; 15 / 3; 20 / 5; 28 / 5
Moc znamionowa	[W]	140
- 12 V samochodowe / DC 5521		
Napięcie / Maksymalny prąd	[V DC] / [A]	12 / 10
Moc znamionowa	[W]	120
Funkcja EPS		
Czas przełączania	[ms]	20

* sumaryczna wydajność wszystkich gniazd.

OGÓLNE WARUNKI BEZPIECZEŃSTWA

Instrukcje bezpieczeństwa użytkowania

Przed każdorazowym rozpoczęciem użytkowania upewnij się, że produkt nie jest uszkodzony. Jakiegokolwiek uszkodzenia obudowy w postaci np. pęknięć, wgięć lub odłamanych elementów, dyskwalifikują produkt z dalszego użytkowania. Szczególną uwagę zwrócić na stan kabli i przewodów dołączonych do produktu. Jeżeli przewody i kable będą wykazywały uszkodzoną izolację, wtyczki będą nosiły ślady jakichkolwiek uszkodzeń, pęknięć, zagięć itp. nie należy ich używać. W przypadku znalezienia uszkodzeń należy skontaktować się z autoryzowanym serwisem producenta. Nie wystawiać produktu na działanie opadów atmosferycznych i wilgoci. Nie zanurzać produktu w wodzie lub jakimkolwiek innym płynie. Wilgoć w urządzeniu może spowodować zwarcie, pożar, a nawet eksplozję. Nie doprowadzać do zwarcia. Zabrania się umieszczania drutów, monet, gwoździ, szpilek, kluczy i innych metalowych elementów w obudowie, elementach sterujących oraz gniaздkach urządzenia. Zabrania się łączenia gniaзд stacji ładującej. Zwarcie może spowodować oparzenia, pożar lub eksplozję. Nie przykrywać urządzenia tkaninami, kocami, ręcznikami. Nie należy dopuszczać do przegrzania urządzenia. Nie wystawiać urządzenia na bezpośrednie działanie promieni słonecznych. Należy trzymać produkt z dala od źródeł ciepła. Wystawianie urządzenia na działanie ognia lub wysokiej temperatury, powyżej 60°C może spowodować pożar i/lub eksplozję. Używanie produktu w temperaturze poniżej -20°C skutkować będzie znacznym obniżeniem wydajności urządzenia. Należy przestrzegać zaleceń zawartych w instrukcji bezpieczeństwa ładowania. Nie należy ładować urządzenia w temperaturze wykraczającej poza zakres określony w tabeli z danymi technicznymi. Niewłaściwe ładowanie, w temperaturze spoza określonego przedziału może uszkodzić akumulator i zwiększyć ryzyko pożaru. Nie należy samodzielnie naprawiać ani demontować elementów obudowy urządzenia. Nie należy kłaść na urządzenie ciężkich przedmiotów ani wywierać dużego nacisku na obudowę urządzenia. W celu naprawy, należy skontaktować się z autoryzowanym serwisem producenta. Nie wystawiać urządzenia na działanie nadmiernych wstrząsów, np. podczas transportu. Urządzenie należy chronić przed upadkiem. Jeżeli produkt zostanie poważnie uszkodzony lub wpadnie do wody, należy umieścić go w otwartej przestrzeni z dala od materiałów łatwopalnych, ludzi oraz przedmiotów. Należy go oddać do specjalistycznego punktu zajmującego się utylizacją odpadów. Nie przebiegać produktu. Nie umieszczać urządzenia w kuchence mikrofalowej, pojemniku pod ciśnieniem. Nie umieszczać produktu w pobliżu źródeł ognia. Produkt należy trzymać z dala od dzieci i zwierząt.

Instrukcje bezpieczeństwa ładowania

Uwaga! Przed rozpoczęciem ładowania upewnij się czy korpus produktu, przewody i wtyczki nie są popękane i uszkodzone. Zabrania się użytkowania uszkodzonego produktu.

Produkt jest przystosowany do ładowania tylko za pomocą dostarczonej ładowarki lub kabla. Zabronione jest stosowanie innego sposobu ładowania niż za pomocą dostarczonej ładowarki lub kabla. Do ładowania produktu należy używać wyłącznie oryginalnych, fabrycznie dostarczonych kabli lub kabli zalecanych przez producenta. Stosowanie nieodpowiednich kabli może prowadzić do nieprawidłowego ładowania, uszkodzenia akumulatora, jego przegrzania, a w skrajnych przypadkach nawet do pożaru.

Ładowanie może odbywać się jedynie w pomieszczeniu zamkniętym, suchym i zabezpieczonym przed dostępem osób niepowołanych, a zwłaszcza dzieci. Nie wolno przeprowadzać ładowania bez stałego dozoru osoby dorosłej! W razie konieczności opuszczenia pomieszczenia, w której odbywa się ładowanie, należy przerwać ładowanie przez odłączenie ładowarki od produktu oraz sieci zasilającej. W przypadku wydobywania się z produktu dymu, podejrzanego zapachu itp. należy natychmiast przerwać proces ładowania i odłączyć ładowarkę. Po całkowitym naładowaniu urządzenia należy odłączyć ładowarkę lub kabel od urządzenia. Produkt może wymagać naładowania przed pierwszym użyciem.

Akumulatory typu LiFePO₄ (litowo-żelazowo-fosforanowe) nie wykazują tzw. "efektu pamięciowego", co pozwala je doładowywać w dowolnym momencie. Zalecane jest jednak rozładowanie akumulatora podczas normalnej pracy, a następnie naładowanie do pełnej pojemności. Jeżeli ze względu na charakter pracy nie jest możliwe za każdym razem takie potraktowanie akumulatora, to należy to zrobić przynajmniej co kilka, kilkanaście cykli pracy. W żadnym wypadku nie wolno rozładowywać akumulatorów zwierając elektrody, gdyż powoduje to nieodwracalne uszkodzenia! Nie wolno także sprawdzać stanu naładowania akumulatora przez zwieranie elektrod i sprawdzanie iskrzenia.

Przechowywanie akumulatora

Aby wydłużyć czas życia akumulatora należy zapewnić właściwe warunki przechowywania. Najlepsze parametry pracy zostaną

osiągnięte, jeżeli akumulator będzie przechowywany w zakresie temperatur od +10 do +30 stopni Celsjusza, przy względnej wilgotności powietrza 50%. Aby przechowywać akumulator przez dłuższy czas, należy go naładować do ok. 50-70% pojemności. W przypadku dłuższego przechowywania należy okresowo, raz na trzy miesiące, naładować akumulator do 50-70%. Nie należy doprowadzać do nadmiernego rozładowania akumulatora oraz przechowywać rozładowanego akumulatora, gdyż skraca to jego żywotność i może spowodować nieodwracalne uszkodzenie. W trakcie przechowywania akumulator będzie się stopniowo rozładowywał, ze względu na upływność prądu. Proces samoistnego rozładowania zależy od temperatury przechowywania, im wyższa temperatura, tym szybszy proces rozładowania.

W przypadku niewłaściwego przechowywania akumulatora może dojść do wycieku elektrolitu. W przypadku wycieku należy zabezpieczyć wyciek za pomocą środka neutralizującego. W przypadku kontaktu elektrolitu z oczami należy obficie przemyć oczy wodą, a następnie niezwłocznie skorzystać z pomocy lekarskiej. Zabronione jest korzystanie z narzędzia z uszkodzonym akumulatorem. W przypadku całkowitego zużycia akumulatora należy go poddać utylizacji zgodnie z przepisami obowiązującymi w miejscu użytkowania produktu.

Transport akumulatorów

Akumulatory litowo-żelazowo-fosforanowe według przepisów prawnych są traktowane jak materiały niebezpieczne. Użytkownik narzędzia może transportować urządzenie z akumulatorem oraz same akumulatory drogą lądową. Nie muszą być wtedy spełnione dodatkowe warunki. W przypadku zlecenia transportu osobom trzecim (na przykład wysyłka za pomocą firmy kurierskiej) należy postępować zgodnie z przepisami dotyczącymi transportu materiałów niebezpiecznych. Przed wysyłką należy skontaktować się w tej sprawie z osobą o odpowiednich kwalifikacjach. Zabronione jest transportowanie uszkodzonych akumulatorów. Na czas transportu demontowane akumulatory należy usunąć z narzędzia, odsłonięte styki zabezpieczyć, np. zakleić taśmą izolacyjną. Akumulatory zabezpieczyć w opakowaniu w taki sposób, aby nie przemieszczały się wewnątrz opakowania w trakcie transportu. Należy także przestrzegać przepisów krajowych dotyczących transportu materiałów niebezpiecznych.

OBSŁUGA URZĄDZENIA

Przygotowanie produktu do pracy

Produkt należy rozpakować i usunąć całkowicie wszystkie elementy opakowania. Zaleca się zachować opakowanie, które może być przydatne do transportu produktu.

Włączanie/wyłączanie produktu

Przed włączeniem należy upewnić się, że w otoczeniu stacji nie znajdują się przedmioty, które mogą zatykać otwory wentylacyjne. Aby włączyć produkt, należy przytrzymać włącznik przez około 3 sekundy - kontrolka w przycisku zaświeci się i przejdzie w tryb pulsowania, a na wyświetlaczu LCD pojawi się pierścień pojemności oraz procentowy wskaźnik naładowania akumulatora, co jest potwierdzeniem prawidłowego uruchomienia urządzenia. Wyświetlane informacje i symbole są opisane w części „Wyświetlacz LCD”.

Po włączeniu urządzenia możliwe jest włączenie zasilania poszczególnych sekcji wyjściowych AC lub DC - w tym celu należy nacisnąć odpowiedni włącznik gniazd AC lub włącznik gniazd DC. Na wyświetlaczu pojawią się ikony odpowiadające aktywnym gniazdom. W celu dezaktywacji wyjść AC lub DC należy każdorazowo nacisnąć odpowiedni przycisk - odpowiadająca mu ikona na wyświetlaczu zgaśnie, potwierdzając wyłączenie funkcji.

Aby wyłączyć urządzenie, należy ponownie przytrzymać włącznik przez około 3 sekundy, aż na wyświetlaczu pojawi się komunikat „OFF” i ekran wygaśnie.

Produkt może posiadać częściowo naładowany akumulator, lecz przed pierwszym użyciem zaleca się jego pełne naładowanie. Ostrzeżenie! Nigdy nie należy dopuszczać do nadmiernego rozładowania akumulatora. Całkowite rozładowanie może spowodować jego trwałe uszkodzenie.

Uwaga! Zaleca się wyłączenie gniazd wyjściowych AC i DC przed całkowitym wyłączeniem urządzenia. Port ładowania samochodowego/solarnego działa niezależnie od włącznika głównego.

Tryb uśpienia

Gdy stacja jest włączona, krótkie naciśnięcie przycisku włącznika spowoduje wyłączenie wyświetlacza LCD, natomiast sama stacja pozostanie w trybie pracy. Jeżeli dodatkowo są włączone gniazda wyjściowe AC lub DC, urządzenie przejdzie w tryb uśpienia automatycznie po 5 minutach bezczynności, a wyświetlacz LCD wyłączy się. Po wznowieniu pracy, wyświetlacz LCD ponownie się zaświeci.

Automatyczne wyłączenie

Jeżeli stacja jest włączona, wyświetlacz automatycznie wyłączy się po 5 minutach bezczynności. Jeżeli włączone są również gniazda wyjściowe AC lub DC, urządzenie wyłączy się automatycznie po 6 godzinach, jeżeli nie zostanie podłączone żadne obciążenie.

Ładowanie z sieci elektrycznej

Wtyk kabla ładowania AC dostarczonego wraz z produktem należy włożyć do gniazda zasilania. Kabel ładowania podłączyć do gniazdka sieci elektrycznej.

W trakcie ładowania urządzenia można korzystać z innych funkcji produktu.

Produkt będzie posiadał w pełni naładowany akumulator, jeżeli wskaźnik naładowania na wyświetlaczu LCD osiągnie 100% i cały pierścień pojemności będzie podświetlony. Po zakończeniu ładowania należy niezwłocznie odłączyć kabel ładowania od gniazdka sieci elektrycznej, a następnie odłączyć go od gniazda zasilania urządzenia. Produkt jest gotowy do użytku.

Ładowanie z zewnętrznych paneli solarnych (II, III)

Urządzenie posiada możliwość ładowania z zewnętrznych paneli fotowoltaicznych. Do podłączenia paneli należy używać wyłączanie dostarczonego wraz z produktem kabla z końcówkami Anderson-MC4. Zabrania się przerabiania wtyczki kabla lub gniazda panelu fotowoltaicznego w celu dopasowania ich do siebie. Do urządzenia należy podłączać wyłącznie panele o parametrach zgodnych ze specyfikacją ładowania solarnego, podanego w tabeli z danymi technicznymi. Podłączenie paneli o innych parametrach może spowodować uszkodzenie urządzenia.

W pierwszej kolejności należy podłączyć kabel ładowania solarnego do paneli fotowoltaicznych, upewniając się, że złącza MC4 zostały prawidłowo połączone. W drugim kroku należy podłączyć wtyk kabla do wejścia ładowania samochodowego/solarnego w urządzeniu.

Na wyświetlaczu LCD pojawi się wskazanie mocy wejściowej, a wskaźnik naładowania akumulatora zacznie rotacyjnie wskazywać ładowanie z paneli słonecznych. Po zakończeniu ładowania należy w pierwszej kolejności odłączyć kabel od paneli fotowoltaicznych, a następnie odłączyć go od urządzenia. Zaleca się stosowanie maksymalnie trzech paneli fotowoltaicznych o mocy 240 W każdy, połączonych szeregowo, w celu uzyskania optymalnej mocy ładowania. Aby uzyskać najlepszą sprawność ładowania, panele należy ustawić możliwie prostopadle do promieni słonecznych. Należy pamiętać, że szybkość ładowania za pomocą paneli fotowoltaicznych zależy od wielu czynników, w tym od mocy i sprawności paneli oraz warunków pogodowych. Czas ładowania w trybie solarnym jest zazwyczaj znacznie dłuższy niż przy użyciu ładowania sieciowego.

Ładowanie z instalacji samochodowej 12 V (IV)

Produkt można naładować za pomocą instalacji elektrycznej pojazdu o napięciu i maksymalnym natężeniu podanym w tabeli z danymi technicznymi. Do ładowania kabel ładujący zakończony wtyczką umożliwiającą podłączenie do gniazdka zapalniczki samochodowej. Przed rozpoczęciem ładowania należy zapoznać się z dokumentacją pojazdu i upewnić się, że silnik jest uruchomiony, aby zapobiec rozładowaniu akumulatora pojazdu.

Wtyk przewodu należy podłączyć do wejścia ładowania samochodowego/solarnego, a następnie drugi koniec przewodu umieścić w gniazdku zapalniczki samochodowej pojazdu.

Podczas ładowania możliwe jest korzystanie z innych funkcji produktu.

Po osiągnięciu pełnego naładowania, co potwierdzi wskaźnik naładowania akumulatora 100%, należy niezwłocznie odłączyć przewód od gniazdka zapalniczki, a następnie od wejścia ładowania samochodowego DC. Produkt jest gotowy do użytku.

Wydajność urządzenia

Suma mocy wszystkich jednocześnie podłączonych urządzeń do stacji, zarówno do gniazd prądu przemiennego jak i stałoprądowego nie może przekroczyć mocy znamionowej stacji podanej w tabeli z danymi technicznymi.

Moc maksymalna jest to moc jaką stacja jest w stanie zasilić podłączone urządzenia tylko przez krótką chwilę, na przykład podczas uruchamiania podłączonego urządzenia. Nie należy traktować tej mocy jako dostępnej przez cały czas pracy. Zbyt długi pobór mocy przekraczającej moc znamionową spowoduje zadziałanie zabezpieczeń i wyłączenie gniazda do którego takie obciążenie jest podłączone.

Włączanie/wyłączanie gniazd DC (prądu stałego)

UWAGA! Zabrania się podłączania uszkodzonych, naprawianych, modyfikowanych kabli zasilających oraz urządzeń z uszkodzonym gniazdem zasilania. Nie wolno łączyć kablami portów oraz gniazd wyjściowych urządzenia. Może to spowodować porażenie prądem elektrycznym, pożar a nawet eksplozję.

W celu włączenia gniazd DC należy upewnić się, że urządzenie jest włączone głównym włącznikiem. Następnie krótko nacisnąć włącznik gniazd DC. Na wyświetlaczu LCD pojawi się wskaźnik, co oznacza, że gniazda DC są aktywne. Do gniazda DC można podłączyć wyłącznie urządzenia o parametrach zgodnych ze specyfikacją podaną w tabeli z danymi technicznymi.

W celu wyłączenia gniazd DC należy ponownie krótko nacisnąć włącznik gniazd DC. Wskaźnik na wyświetlaczu zniknie, co oznacza, że gniazda zostały wyłączone. Wyłączanie gniazd DC, gdy nie są używane, pozwala oszczędzać energię akumulatora.

Port wyjściowy USB-A (QC 3.0) Quick Charge (ang. szybkie ładowanie) ładowanie urządzeń przenośnych wspierających technologię szybkiego ładowania w wersji 3.0. Funkcja szybkiego ładowania działa wyłącznie w przypadku urządzeń wspierających ten tryb ładowania. Należy sprawdzić to w specyfikacji podłączonego urządzenia lub skontaktować się z producentem urządzenia. Technologia ta automatycznie rozpoznaje podłączone urządzenie, dopasowuje odpowiednie napięcie i prąd ładowania.

Port wyjściowy USB-C (PD 140W) Power Delivery (ang. dostarczanie mocy) to szybkie ładowanie urządzeń i zasilanie np. monitorów za pomocą złącza USB-C o mocy do 140 W, automatycznie rozpoznaje podłączone urządzenie, dopasowuje odpowiednie napięcie i prąd ładowania do podłączonego urządzenia. Technologia ta charakteryzuje się zwiększonym poziomem mocy. Funkcja szybkiego ładowania będzie działać na urządzeniach, które obsługują tę funkcję. Należy sprawdzić to w specyfikacji podłączonego urządzenia lub skontaktować się z producentem urządzenia.

Port wyjściowy DC umożliwia zasilanie urządzeń prądem stałym o napięciu 12 V.

Wyjście samochodowe DC 12V umożliwia zasilanie urządzeń prądem stałym o napięciu 12 V, podłączonych za pomocą kabla zakończonego wtyczką pasującą do gniazda samochodowego (tzw. gniazda zapalniczki).

Włączanie/wyłączanie gniazd wyjściowych AC (prądu zmiennego)

UWAGA! Zabrania się podłączania uszkodzonych, naprawianych, modyfikowanych kabli zasilających oraz urządzeń z uszkodzonym gniazdem zasilania. Nie wolno łączyć kablami portów oraz gniazd wyjściowych urządzenia. Może to spowodować porażenie prądem elektrycznym, pożar a nawet eksplozję.

Do gniazda wyjściowego prądu zmiennego można podłączyć urządzenie, które wymaga zasilania sieciowego o parametrach podanych na tabliczce znamionowej urządzenia i tabeli z danymi technicznymi, np. telewizor, laptop, blender. Przed podłączeniem urządzeń do stacji ładującej należy upewnić się (sprawdzając w tabeli z danymi technicznymi), że łączna moc znamionowa wszystkich odbiorników nie jest większa od mocy znamionowej jaką oferuje stacja zasilania. Podłączenie urządzeń o łącznej mocy znamionowej większej od mocy znamionowej jaką oferuje stacja zasilania może doprowadzić do przeciążenia i/lub uszkodzenia urządzenia.

W celu włączenia gniazd wyjściowych AC należy upewnić się, że urządzenie jest włączone. Następnie krótko nacisnąć włącznik gniazd wyjściowych AC. Na wyświetlaczu LCD pojawi się wskaźnik, co oznacza, że wszystkie gniazda AC są aktywne. W celu wyłączenia gniazd AC należy ponownie krótko nacisnąć włącznik gniazd wyjściowych AC. Wskaźnik na wyświetlaczu zniknie, co oznacza, że gniazda zostały wyłączone. Wyłączanie gniazd AC, gdy nie są używane, pozwala oszczędzać energię akumulatora.

Funkcja EPS

Urządzenie jest wyposażone w funkcję awaryjnego zasilania (EPS - Emergency Power Supply), umożliwiającą pracę stacji zasilania jako zasilacza bezprzerwowego w sytuacjach awaryjnych. Funkcja ta pozwala na utrzymanie zasilania podłączonych odbiorników w przypadku zaniku napięcia sieciowego lub wystąpienia nieprawidłowych parametrów zasilania.

Aby skorzystać z tej funkcji, należy podłączyć stację zasilania do gniazda sieciowego za pomocą dołączonego kabla zasilającego, umieszczając wtyk kabla w gnieździe zasilania na obudowie urządzenia. Następnie należy włączyć gniazda wyjściowe AC za pomocą włącznika gniazd AC i podłączyć odbiorniki do gniazd wyjściowych AC 230 V w stacji zasilania. W warunkach normalnej pracy zasilanie odbiorników pochodzi bezpośrednio z sieci elektrycznej, a w przypadku nagłej utraty zasilania sieciowego urządzenie automatycznie przełącza się na tryb zasilania akumulatorowego w czasie około 20 ms, pozwalając na dalszą pracę odbiorników bez przerwy.

UWAGA! Urządzenia nie należy traktować jako zamiennika profesjonalnego zasilacza bezprzerwowego. Funkcja pracy awaryjnej została zaprojektowana wyłącznie do zastosowań w sytuacjach awaryjnych i nie jest przeznaczona do obsługi urządzeń o wysokich wymaganiach w zakresie ciągłości zasilania. Nie należy podłączać do gniazd wyjściowych prądu zmiennego urządzeń takich jak sprzęt medyczny, urządzenia podtrzymujące życie, serwery danych, krytyczne stanowiska pracy, czajniki elektryczne, kuchenki mikrofalowe ani innych urządzeń generujących duże obciążenie chwilowe.

Należy również pamiętać, że całkowita moc odbiorników podłączonych do gniazd wyjściowych AC 230 V w trybie EPS nie może przekraczać wartości znamionowej podanej w danych technicznych urządzenia, a dla zapewnienia stabilnej pracy zaleca się podłączanie tylko jednego odbiornika jednocześnie. Przekroczenie mocy całkowitej powyżej 2400 W spowoduje zgłoszenie przeciążenia i automatyczne wyłączenie stacji w ciągu jednej minuty.

Zabezpieczenie przeciążeniowe

Jeżeli prąd wejściowy AC pobierany z sieci przekroczy wartość 10 A, w urządzeniu zadziała zabezpieczenie przeciążeniowe i obwód zostanie odcięty w celu ochrony stacji zasilania. W takim przypadku należy odłączyć wszystkie przewody od gniazda zasilania w urządzeniu, upewnić się, że prąd pobierany z sieci nie przekracza 10 A oraz że źródło zasilania jest zgodne z wymaganiami urządzenia. Po sprawdzeniu parametrów wejściowych należy nacisnąć przycisk przeciążeniowy znajdujący się obok gniazda zasilania, aby wznowić pracę urządzenia.

Wyświetlacz LCD (V)

Poniżej znajduje się opis symboli wyświetlanych na wyświetlaczu stacji zasilania:

- Wskaźnik pozostałego czasu rozładowania - Wyświetla szacunkowy czas pracy stacji zasilania do całkowitego rozładowania akumulatora (w minutach i godzinach).
- Wskaźnik ostrzeżenia o błędzie - Zapala się w przypadku wykrycia nieprawidłowości w pracy urządzenia.
- Wskaźnik procentowy pojemności akumulatora - Wyświetla aktualny poziom naładowania akumulatora w procentach.
- Pierścień pojemności akumulatora - Segmentowy, graficzny wskaźnik poziomu naładowania akumulatora.
- Wskaźnik połączenia bezprzewodowego - Informuje o aktywnym połączeniu z urządzeniem mobilnym za pomocą komunikacji bezprzewodowej.
- Wskaźnik mocy wyjściowej - Pokazuje aktualne obciążenie podłączonych urządzeń (w watach).
- Wskaźnik mocy wejściowej - Pokazuje aktualną moc pobieraną podczas ładowania (w watach).
- Wskaźnik wyjścia AC - Informuje o aktywnym zasilaniu z gniazd wyjściowych AC.
- Wskaźnik portów USB-A - Informuje o aktywnym zasilaniu z portów USB-A.
- Wskaźnik portów USB-C - Informuje o aktywnym zasilaniu z portów USB-C.
- Wskaźnik pracy wentylatora chłodzącego - Zapala się, gdy wentylator jest aktywny.

- l. Wskaźnik ochrony przed wysoką temperaturą - Zapala się w przypadku przekroczenia dopuszczalnej temperatury pracy.
- m. Wskaźnik ochrony przed niską temperaturą - Zapala się w przypadku zbyt niskiej temperatury otoczenia.
- n. Wskaźnik ładowania z samochodu - Informuje o aktywnym ładowaniu przez wyjście samochodowe DC.
- o. Wskaźnik portów DC 5521 - Informuje o aktywnym zasilaniu z portów DC 5521.

Pierścień pojemności akumulatora (VI)

Pierścień pojemności akumulatora wskazuje pozostały poziom naładowania i jest podzielony na sześć segmentów: 17%, 35%, 51%, 68%, 85% i 100%.

Podczas rozładowywania segmenty pierścienia gasną kolejno, a pozostałe świecące segmenty wskazują aktualną pojemność.

Podczas ładowania pierścienia pojemności miga zgodnie z ruchem wskazówek zegara, a po prawej stronie ekranu wyświetlana jest w czasie rzeczywistym moc wejściowa (w watach).

Po pełnym naładowaniu pierścienia pojemności świeci światłem ciągłym, a ikona wentylatora gaśnie.

Uwaga! Po zakończeniu ładowania należy niezwłocznie odłączyć kabel zasilający.

Inne funkcje

Tryb Boost

W celu zapobiegania błędom działania, spowodowanych zabezpieczeniem przeciążeniowym, stacja zasilania automatycznie aktywuje tryb Boost, gdy łączna moc wyjściowa przekroczy znamionową wartość 2400 W. Tryb ten umożliwia dostarczenie przez stację zasilania mocy do 2600 W dla urządzeń o dużym poborze prądu. Tryb Boost jest domyślnie włączony. Nie działa on jednak w sytuacji, gdy stacja zasilania jest jednocześnie podłączona do zasilania z sieci i włączone są wyjścia AC - w takim przypadku stacja przechodzi w tryb obejścia (bypass). Należy również pamiętać, że tryb Boost jest odpowiedni dla większości urządzeń elektrycznych, takich jak ogrzewacze i urządzenia z napędem silnikowym, jednak niektóre urządzenia wyposażone w układy ochrony napięciowej lub precyzyjne instrumenty mogą być z nim niekompatybilne.

Zmiana częstotliwości

W celu zmiany częstotliwości pracy należy najpierw wyłączyć włączniki gniazd AC oraz DC. Następnie należy jednocześnie nacisnąć i przytrzymać włącznik gniazd DC po stronie USB oraz włącznika przez około 3-5 sekund, aż na ekranie LCD zacznie migać symbol częstotliwości. Za pomocą włącznika gniazd AC można wybrać żadaną częstotliwość: 50 Hz lub 60 Hz. Wybór należy potwierdzić, przytrzymując przycisk włącznika, do momentu aż na wyświetlaczu LCD pojawi się komunikat „SUC”, a wokół pierścienia akumulatora zapali się podświetlenie. Aby zakończyć tryb zmiany częstotliwości, należy ponownie przytrzymać przycisk włącznika.

Obsługa bezprzewodowa za pomocą aplikacji mobilnej

Stacja zasilania może być obsługiwana zdalnie za pomocą dedykowanej aplikacji mobilnej Winergy, dostępnej do pobrania na najpopularniejsze platformy systemowe dla urządzeń przenośnych. Po zainstalowaniu aplikacji należy ją uruchomić i postępować zgodnie z komunikatami oraz instrukcjami wyświetlanymi na ekranie w celu poprawnego skonfigurowania połączenia i uzyskania dostępu do funkcji sterowania. Aplikacja umożliwia m.in. monitorowanie w czasie rzeczywistym stanu naładowania akumulatora i mocy wyjściowej, zarządzanie ustawieniami pracy stacji, zdalne sterowanie wyjściami oraz aktualizację oprogramowania urządzenia.

KONSERWACJA

Obudowę produktu należy czyścić za pomocą miękkiej suchej szmatki. Produktu nie zanurzać w wodzie, ani jakimkolwiek innym płynie. Chronić gniazda produktu przed zabrudzeniem. W przypadku dostania się zanieczyszczeń do gniazda należy je wydmuchać za pomocą strumienia sprężonego powietrza pod ciśnieniem nie większym niż 0,3 MPa. Należy zadbać o drożność otworów wentylacyjnych. W przypadku zabrudzeń ostrożnie odkurzyć otwory wentylacyjne przy pomocy odkurzacza. Nie stosować twardych przedmiotów do czyszczenia gniazd, portów oraz otworów wentylacyjnych może to spowodować zwarcie lub uszkodzenie urządzenia.

PRZECHOWYWANIE I TRANSPORT

Produkt należy przechowywać w zamkniętych, zacienionych miejscach, gdzie temperatura przechowywania nie przekroczy zakresu podanego w tabeli, a wilgotność względna będzie poniżej 90%. Ze względów bezpieczeństwa nie zaleca się przechowywać produktu w temperaturze otoczenia poniżej -10°C oraz powyżej 45°C. Stosować się do zaleceń podanych w punkcie „Przechowywanie akumulatora”. Produkt należy transportować z uwzględnieniem zaleceń podanych w punkcie „Transport akumulatorów”.

Rozwiązywanie problemów

Poniżej znajduje się tabela z problemami i ich możliwymi rozwiązaniami:

Kod błędu	Status	Przyczyna	Rozwiązanie
E000	Wskaźnik wyjścia AC miga + wskaźnik ostrzeżenia o błędzie, brak wyjścia	Zabezpieczenie przed zwarciami na wyjściu AC	Naciśnąć przycisk gniazd wyjściowych AC w celu przywrócenia działania
E001	Wskaźnik wyjścia AC miga + wskaźnik portów DC 5521 miga + wskaźnik ostrzeżenia o błędzie, brak wyjścia	Zabezpieczenie przed przeciążeniem wyjść AC/DC	Naciśnąć przycisk gniazd wyjściowych AC oraz przycisk gniazd wyjściowych DC w celu przywrócenia działania
E002	Wskaźnik wyjścia AC lub DC miga, brak wyjścia na danym porcie	Zabezpieczenie akumulatora przed zbyt niskim napięciem	Pojemność akumulatora poniżej 20%, obciążenie ≤ 300 W – naładować urządzenie i ponownie włączyć odpowiednie gniazda wyjściowe
E003	Wskaźnik wyjścia AC miga, brak wyjścia	Zabezpieczenie przed zbyt wysokim lub zbyt niskim napięciem na wyjściu AC	Naciśnąć przycisk gniazd wyjściowych AC w celu przywrócenia działania
E004	Wskaźnik wyjścia AC miga, brak wyjścia	Nieprawidłowa częstotliwość wejściowa AC	Urządzenie automatycznie przywróci działanie po powrocie częstotliwości do normy
E005	Wskaźnik ostrzeżenia o błędzie miga, brak wyjścia na wszystkich portach	Zabezpieczenie przed zbyt wysokim lub zbyt niskim napięciem lub nadprądem	Naciśnąć przycisk gniazd wyjściowych AC w celu przywrócenia działania
E006	Wskaźnik wyjścia AC miga + wskaźnik pracy wentylatora chłodzącego miga + wskaźnik ostrzeżenia o błędzie miga, brak wyjścia na wszystkich portach	Zabezpieczenie inwertera przed przegrzaniem	Przerwać ładowanie i odczekać aż urządzenie ostygnie
E010	Wskaźnik ładowania z samochodu miga + wskaźnik ostrzeżenia o błędzie miga, brak wyjścia na wszystkich portach	Zabezpieczenie przed przeciążeniem i zwarciami w gnieździe samochodowym	Naciśnąć przycisk gniazd wyjściowych DC w celu przywrócenia działania
E011	Wskaźnik portów USB-A miga + wskaźnik ostrzeżenia o błędzie miga, brak wyjścia na wszystkich portach	Zabezpieczenie przed przeciążeniem i zwarciami na porcie USB-A	Naciśnąć przycisk gniazd wyjściowych DC w celu przywrócenia działania
E012	Wskaźnik portów USB-C miga + wskaźnik ostrzeżenia o błędzie miga, brak wyjścia na wszystkich portach	Zabezpieczenie przed przeciążeniem i zwarciami na porcie USB-C	Naciśnąć przycisk gniazd wyjściowych DC w celu przywrócenia działania
E013	E013 + brak wyjścia na wszystkich portach	Zabezpieczenie przed nadmiernym rozładowaniem akumulatora	Po naładowaniu urządzenia ponownie je uruchomić
E017	E017 + wskaźnik ostrzeżenia o błędzie miga	Problem sprzętowy	Naciśnąć przycisk głównego zasilania w celu przywrócenia działania
E020	Wskaźnik ostrzeżenia o błędzie miga	Błąd komunikacji BMS	Sprawdzić przewód komunikacyjny BMS.
E021	E021 miga, brak wyjścia na wszystkich portach	Nadmierne napięcie na pojedynczym ogniwie	Odczekać, aż napięcie ogniwa wróci do normy, po czym ponownie uruchomić urządzenie
E022	E021 miga, brak wyjścia na wszystkich portach	Zbyt niskie napięcie na pojedynczym ogniwie	Podłączyć kabel zasilania AC i ładować urządzenie do momentu powrotu napięcia ogniwa do normy
E023	E023 miga, brak wyjścia na wszystkich portach	Zbyt wysokie napięcie całkowite akumulatora	Odczekać, aż napięcie wróci do normy, po czym ponownie uruchomić urządzenie
E024	Wskaźnik ostrzeżenia o błędzie miga, brak wyjścia na wszystkich portach	Zbyt wysokie napięcie całkowite akumulatora	Podłączyć kabel zasilania AC i ładować urządzenie do momentu powrotu napięcia ogniwa do normy
E025	Wskaźnik ochrony przed wysoką temperaturą miga + wskaźnik ostrzeżenia o błędzie miga, brak wyjścia na wszystkich portach	Wysoka temperatura ogniwa	Urządzenie automatycznie wznowi działanie po obniżeniu temperatury do dopuszczalnej
E026	Wskaźnik ochrony przed niską temperaturą miga + wskaźnik ostrzeżenia o błędzie miga, brak wyjścia na wszystkich portach	Zbyt niska temperatura ogniwa	Urządzenie automatycznie wznowi działanie po powrocie temperatury do dopuszczalnej
E027	Wskaźnik wyjścia AC miga, brak wyjścia AC, wyjście DC normalne, moc wyjścia AC >2600VA lub AC+DC >2600W	Przeciążenie systemu, moc wyjścia AC >2600VA lub moc łączna AC i DC >2600W	Naciśnąć przycisk gniazd wyjściowych AC w celu przywrócenia działania

PRODUCT CHARACTERISTICS

This portable power station is designed to power electrical devices in locations without access to the power grid. This product can also power 230V AC devices and act as a power bank for portable devices.

Before using this product, please read the entire manual and retain it. If you pass this product on to someone else, please include this manual with your purchase.

The supplier is not liable for any damage or injury resulting from use of the product other than its intended purpose, failure to follow safety regulations, or failure to follow the instructions in this manual. Maintenance activities not described in the manual, changes to the electrical structure, or other modifications will void the user's warranty and guarantee rights.

EQUIPMENT

The product is delivered complete and requires no assembly. Accessories included with the product include a cable for charging the product from a car cigarette lighter socket, a cable for charging the product from an AC power outlet, and a cable for charging the product from an external solar panel with an MC4 output (panel not included).

TECHNICAL DATA

Parameter	Unit of measurement	Value
Catalog number		YT-83095
Mass	[kg]	20,69
Dimensions	[mm]	457 x 270 x 310
Charging temperature	[°C]	0 ~ +40
Discharge temperature	[°C]	-15 ~ +40
Storage temperature	[°C]	-20 ~ +60
Degree of protection		IP21
Station rated power	[W]	2400
Maximum power of the station	[W]	4500
Insulation class		I
Battery		
Battery type		LiFePO ₄
Battery energy	[Wh]	2232
Battery capacity	[Ah]	46,5
Nominal battery voltage	[V DC]	48
Inputs		
- Alternating current AC		
Input voltage	[V~]	220-240
Nominal frequency	[Hz]	50/60
Maximum rated current	[I]	6,5
Maximum power	[W]	1400
- DC solar		
Input voltage	[V DC]	12-78
Input current	[I]	13
Maximum rated power	[W]	800
- Car socket DC		
Input voltage	[V DC]	12 -15,5
Input current	[I]	8,5
Outputs		
- Alternating current AC		
Nominal voltage	[V~]	4x
Nominal frequency	[Hz]	230
Nominal frequency	[Hz]	50/60
Total rated power*	[W]	2400
Total maximum power*	[W]	4500
- USB-A (QC 3.0)		
Voltage / Maximum Current	[V DC] / [A]	5 / 3; 9 / 2; 12 / 1,5
Rated power	[W]	18

Parameter	Unit of measurement	Value
- USB-C (PD 140W)		2x
Voltage / Maximum Current	[V DC] / [A]	5 / 3; 9 / 3; 12 / 3; 15 / 3; 20 / 5; 28 / 5
Rated power	[W]	140
- 12V car / DC 5521		
Voltage / Maximum Current	[V DC] / [A]	12 / 10
Rated power	[W]	120
EPS function		
Switching time	[ms]	20

* total capacity of all sockets.

GENERAL SAFETY CONDITIONS

Safety instructions for use

Before each use, make sure the product is not damaged. Any damage to the housing, such as cracks, dents, or broken elements, will disqualify the product from further use. Pay particular attention to the condition of the cables and wires supplied with the product. If the cables and wires show damaged insulation, or if the plugs show any signs of damage, cracks, bends, etc., they should not be used. If any damage is found, contact the manufacturer's authorized service center. Do not expose the product to precipitation or moisture. Do not immerse the product in water or any other liquid. Moisture in the device may cause a short circuit, fire, or even an explosion. Do not short circuit the device. Do not insert wires, coins, nails, pins, keys, or other metal elements into the housing, controls, or sockets of the device. Do not connect the charging station sockets. A short circuit may cause burns, fire, or explosion. Do not cover the device with fabrics, blankets, or towels. Do not allow the device to overheat. Do not expose the device to direct sunlight. Keep the product away from heat sources. Exposing the device to fire or high temperatures above 60°C may cause fire and/or explosion. Using the product at temperatures below -20°C will significantly reduce the device's performance. Follow the charging safety instructions. Do not charge the device at temperatures outside the range specified in the technical data table. Improper charging at temperatures outside the specified range may damage the battery and increase the risk of fire. Do not attempt to repair or disassemble the device's casing yourself. Do not place heavy objects on the device or apply significant pressure to the device's casing. For repairs, contact an authorized manufacturer's service center. Do not expose the device to excessive shock, e.g., during transportation. Protect the device from falling. If the product is severely damaged or falls into water, store it in an open area away from flammable materials, people, and objects. Take it to a specialized waste disposal facility. Do not puncture the product. Do not place the device in a microwave oven or pressurized container. Do not place the product near flames. Keep the product away from children and pets.

Charging Safety Instructions

Warning! Before charging, make sure the product body, cables, and plugs are not cracked or damaged. Do not use a damaged product. This product is designed to be charged only with the supplied charger or cable. Do not use any charging method other than the supplied charger or cable. Only use original, factory-supplied cables or cables recommended by the manufacturer to charge the product. Using inappropriate cables can lead to improper charging, battery damage, overheating, and in extreme cases, even a fire. Charging should only take place in a closed, dry room, protected from unauthorized access, especially children. Do not charge without constant adult supervision! If you need to leave the charging room, stop charging by disconnecting the charger from the product and the power supply. If smoke, an unusual odor, etc. is emitted from the product, stop charging immediately and disconnect the charger. Once the device is fully charged, disconnect the charger or cable from the device.

The product may require charging before first use.

LiFePO₄ (lithium iron phosphate) batteries do not exhibit the so-called „memory effect“ allowing them to be recharged at any time. However, it is recommended to discharge the battery during normal operation and then charge it to full capacity. If the nature of the operation makes this treatment impossible every time, it should be done at least every few or a dozen cycles. Under no circumstances should batteries be discharged by shorting the electrodes, as this causes irreversible damage! Also, do not check the battery's charge by shorting the electrodes and checking for sparks.

Battery storage

To extend the battery's lifespan, ensure proper storage conditions. Best performance is achieved if the battery is stored within a temperature range of +10 to +30 Celsius degrees, with 50% relative humidity. To store the battery for extended periods, charge it to approximately 50-70% capacity. For longer storage, periodically charge the battery to 50-70% every three months. Avoid over-discharging the battery and store it discharged, as this shortens its lifespan and may cause irreversible damage. During storage, the battery will gradually discharge due to current leakage. The self-discharge process depends on the storage temperature; the higher the temperature, the faster the discharge process.

Improper battery storage can result in electrolyte leakage. In the event of a leak, contain the leak with a neutralizing agent. If electrolyte comes into contact with eyes, rinse thoroughly with water and seek immediate medical attention. Do not use a tool with a damaged battery. When the battery is completely worn out, dispose of it in accordance with the regulations in force at the location where the product is used.

Battery transportation

Lithium iron phosphate batteries are legally considered hazardous materials. The user of the tool can transport the device with the battery, or the batteries themselves, by road. No additional requirements are required. If transport is outsourced to third parties (e.g., by courier), the regulations for the transport of hazardous materials must be followed. Before shipping, contact a qualified person. Damaged batteries must not be transported. During transport, removed batteries must be removed from the tool and exposed contacts must be protected, e.g., with insulating tape. Secure the batteries in the packaging so that they do not shift within the packaging during transport. National regulations regarding the transport of hazardous materials must also be observed.

OPERATION OF THE DEVICE

Preparing the product for work

The product should be unpacked and all packaging materials removed. It is recommended to retain the packaging, as it may be useful for transporting the product.

Turning the product on/off

Before switching on, make sure that there are no objects around the station that may block the ventilation holes.

To turn on the product, hold the power button for approximately 3 seconds. The indicator light in the button will illuminate and flash, and the LCD display will show a capacity ring and a battery charge percentage, confirming that the device is properly activated. The displayed information and symbols are described in the „LCD Display“ section.

After turning on the device, you can power up individual AC or DC output sections by pressing the appropriate AC or DC socket switch. Icons corresponding to the active sockets will appear on the display. To deactivate the AC or DC outputs, press the appropriate button each time. The corresponding icon on the display will turn off, confirming the function has been disabled.

To turn off the device, press and hold the power button again for approximately 3 seconds until the display shows „OFF“ and the screen goes blank.

The product may come with a partially charged battery, but it is recommended to fully charge it before first use. Warning! Never allow the battery to over-discharge. Fully discharging may cause permanent damage.

Note: It is recommended to turn off the AC and DC output sockets before completely turning off the device. The car/solar charging port operates independently of the main switch.

Sleep mode

When the station is on, briefly pressing the power button will turn off the LCD display, but the station itself will remain in operating mode. If the AC or DC output sockets are also turned on, the device will automatically enter sleep mode after 5 minutes of inactivity, and the LCD display will turn off. When operation resumes, the LCD display will illuminate again.

Automatic shutdown

If the station is turned on, the display will automatically turn off after 5 minutes of inactivity. If the AC or DC output sockets are also turned on, the unit will automatically turn off after 6 hours if no load is connected.

Charging from the electricity grid

Plug the AC charging cable supplied with the product into a power outlet. Connect the charging cable to a wall outlet.

You can use other product functions while the device is charging.

The product is fully charged when the charge indicator on the LCD display reaches 100% and the entire capacity ring is illuminated. After charging is complete, immediately unplug the charging cable from the wall outlet and then disconnect it from the device's power socket. The product is ready for use.

Charging from external solar panels (II, III)

The device can be charged from external photovoltaic panels. Only the supplied cable with Anderson-MC4 connectors should be used to connect the panels. Do not modify the cable plug or the photovoltaic panel socket to fit one another. Only connect panels with parameters that meet the solar charging specifications listed in the technical data table to the device. Connecting panels with other parameters may damage the device.

First, connect the solar charging cable to the solar panels, ensuring the MC4 connectors are securely connected. Second, connect the cable's connector to the car/solar charging port on your device.

The LCD display will show the input power, and the battery charge indicator will rotate to indicate solar charging. Once charging is complete, first disconnect the cable from the solar panels and then unplug it from the device. It's recommended to use a maximum of three 240W solar panels connected in series for optimal charging power. For best charging efficiency, position the panels as perpendicular to the sun's rays as possible. Please note that solar charging speed depends on many factors, including the power and efficiency of the panels and weather conditions. Solar charging time is typically significantly longer than mains charging.

Charging from a 12 V car installation (IV)

The product can be charged using the vehicle's electrical system with the voltage and maximum current specified in the technical data table. A charging cable terminates with a plug for connecting to the vehicle's cigarette lighter socket. Before charging, consult

the vehicle's documentation and ensure the engine is running to prevent battery discharge. Connect the cable plug to the car/solar charging input and then insert the other end of the cable into the vehicle's cigarette lighter socket. While charging, you can use other product functions. Once the battery is fully charged, as indicated by the 100% battery charge indicator, immediately disconnect the cable from the cigarette lighter socket and then from the car's DC charging port. The product is ready for use.

Device performance

The sum of the power of all devices simultaneously connected to the station, both to AC and DC sockets, cannot exceed the rated power of the station given in the technical data table.

Maximum power is the power that the station can supply to connected devices only for a short period of time, for example, while the connected device is starting up. This power should not be considered as available continuously. Excessive power consumption above the rated power will trigger the safety devices and disconnect the socket to which the load is connected.

Turning DC sockets on/off

WARNING! Do not connect damaged, repaired, or modified power cables or devices with damaged power sockets. Do not connect cables to device ports or output sockets. This may cause electric shock, fire, or even an explosion.

To activate the DC sockets, ensure the device is turned on using the main power switch. Then, briefly press the DC socket switch. An indicator will appear on the LCD display, indicating that the DC sockets are active. Only devices with parameters that meet the specifications listed in the technical data table should be connected to the DC sockets.

To turn off the DC outlets, briefly press the DC outlet switch again. The indicator on the display will disappear, indicating the outlets are now turned off. Turning off the DC outlets when not in use helps conserve battery power.

USB-A output port (QC 3.0) Quick Charge (fast charging) is for charging mobile devices that support Fast Charging 3.0 technology. The fast charging feature only works with devices that support this charging mode. Please check the specifications of the connected device or contact the device manufacturer. This technology automatically recognizes the connected device and adjusts the charging voltage and current accordingly.

The USB-C (PD 140W) Power Delivery output port allows for fast charging of devices and power, for example, monitors via a USB-C port, with a power output of up to 140W. It automatically recognizes the connected device and adjusts the charging voltage and current to the connected device. This technology is characterized by increased power levels. The fast charging feature will work on devices that support this feature. Please check the specifications of the connected device or contact the device manufacturer.

The DC output port allows you to power your devices with 12V DC.

The DC 12V car output allows you to power devices with 12V DC, connected via a cable with a plug that fits into the car socket (so-called cigarette lighter socket).

Turning AC (Alternating Current) Output Sockets On/Off

WARNING! Do not connect damaged, repaired, or modified power cables or devices with damaged power sockets. Do not connect cables to device ports or output sockets. This may cause electric shock, fire, or even an explosion.

The AC output socket can be used to connect a device that requires mains power with the parameters listed on the device's nameplate and technical data table, such as a TV, laptop, or blender. Before connecting devices to the charging station, ensure (by checking the technical data table) that the total rated power of all devices does not exceed the rated power offered by the power station. Connecting devices with a total rated power greater than the rated power offered by the power station may result in overloading and/or damage to the device.

To turn on the AC outlets, ensure the device is turned on. Then, briefly press the AC outlet switch. The indicator will appear on the LCD display, indicating that all AC outlets are active. To turn off the AC outlets, briefly press the AC outlet switch again. The indicator on the display will disappear, indicating that the outlets have been turned off. Turning off the AC outlets when not in use helps conserve battery power.

EPS function

The device is equipped with an Emergency Power Supply (EPS) function, enabling the power station to function as an uninterruptible power supply in emergency situations. This function maintains power to connected loads in the event of a mains power outage or abnormal power conditions.

To use this feature, connect the power station to a wall outlet using the included power cable by inserting the cable into the power port on the device. Then, turn on the AC outlets using the AC outlet switch and connect the receivers to the 230V AC outlets on the power station. Under normal operating conditions, the receivers are powered directly from the mains. In the event of a sudden loss of mains power, the device automatically switches to battery power within approximately 20ms, allowing the receivers to continue operating without interruption.

WARNING! This device should not be considered a replacement for a professional uninterruptible power supply. The failover feature is designed for emergency use only and is not intended for devices with high power continuity requirements. Do not connect devices such as medical equipment, life-support devices, data servers, critical workstations, electric kettles, microwave ovens, or other devices that generate high transient loads to the AC output sockets.

Please also note that the total power of the receivers connected to the 230V AC output sockets in EPS mode must not exceed the rated power specified in the device's technical specifications. To ensure stable operation, it is recommended to connect only one receiver at a time. Exceeding the total power above 2400W will result in an overload notification and the station will automatically shut down within one minute.

Overload protection

If the AC input current drawn from the mains exceeds 10A, the device's overload protection will trip and the circuit will be cut off to protect the power supply. In this case, disconnect all cables from the device's power socket, ensure that the mains current does not exceed 10A, and that the power source meets the device's requirements. After verifying the input parameters, press the overload button next to the power socket to resume operation.

LCD display (V)

Below is a description of the symbols displayed on the power station display:

- a. Remaining Discharge Time Indicator - Displays the estimated operating time of the power station until the battery is completely discharged (in minutes and hours).
- b. Error warning indicator - Lights up when an abnormality is detected in the device's operation.
- c. Battery Capacity Percentage Indicator - Displays the current battery charge level in percentage.
- d. Battery Capacity Ring - Segmented, graphical battery charge level indicator.
- e. Wireless connection indicator - Indicates an active connection to a mobile device via wireless communication.
- f. Power output indicator - Shows the current load of connected devices (in watts).
- g. Input Power Indicator - Shows the current power being drawn while charging (in watts).
- h. AC Output Indicator - Indicates active power from the AC output sockets.
- i. USB-A port indicator - Indicates active power supply from USB-A ports.
- j. USB-C port indicator - Indicates active power supply from USB-C ports.
- k. Cooling Fan Indicator - Lights up when the fan is active.
- l. High temperature protection indicator - Lights up when the permissible operating temperature is exceeded.
- m. Low temperature protection indicator - Lights up when the ambient temperature is too low.
- n. Car Charging Indicator - Indicates active charging via the car DC output.
- o. DC 5521 Port Indicator - Indicates active power from the DC 5521 ports.

Battery Capacity Ring (VI)

The battery capacity ring indicates the remaining charge level and is divided into six segments: 17%, 35%, 51%, 68%, 85% and 100%. During discharge, the ring segments turn off one by one, and the remaining lit segments indicate the current capacity. While charging, the capacity ring flashes clockwise and the real-time input power (in watts) is displayed on the right side of the screen.

Once fully charged, the capacity ring glows solid and the fan icon turns off.

Note: Once charging is complete, disconnect the power cable immediately.

Other functions

Boost mode

To prevent malfunctions caused by overload protection, the power station automatically activates Boost mode when the total output power exceeds the rated 2400W. This mode allows the power station to deliver up to 2600W of power to high-drain devices. Boost mode is enabled by default. However, it does not function when the power station is both connected to mains power and the AC outputs are turned on, in which case the power station switches to bypass mode. Also note that Boost mode is suitable for most electrical devices, such as heaters and motor-driven appliances, but some devices equipped with voltage protection circuits or precision instruments may be incompatible.

Frequency change

To change the operating frequency, first turn off the AC and DC socket switches. Then, simultaneously press and hold the DC socket switch on the USB side and the power switch for approximately 3-5 seconds until the frequency symbol flashes on the LCD screen. Use the AC socket switch to select the desired frequency: 50 Hz or 60 Hz. Confirm your selection by holding the power button until „SUC“ appears on the LCD display and the backlight around the battery ring lights up. To exit frequency changing mode, hold the power button again.

Wireless operation via mobile app

The power station can be remotely controlled using the dedicated Winery mobile app, available for download on the most popular mobile device platforms. After installing the app, launch it and follow the on-screen prompts and instructions to properly configure the connection and access control functions. The app enables real-time monitoring of battery charge and output power, management of the station's operating settings, remote output control, and device software updates, among other features.

MAINTENANCE

Clean the product's casing with a soft, dry cloth. Do not immerse the product in water or any other liquid. Protect the product's ports from dirt. If debris enters the port, blow it out with a jet of compressed air at a pressure of no more than 0,3 MPa. Ensure that the ventilation holes are unobstructed. If dirt becomes dirty, carefully vacuum the ventilation holes. Do not use hard objects to clean the ports, ports, or ventilation holes; this may cause a short circuit or damage the device.

STORAGE AND TRANSPORT

The product should be stored in enclosed, shaded places where the storage temperature does not exceed the range specified in the table and the relative humidity is below 90%. For safety reasons, it is not recommended to store the product at ambient temperatures below -10°C or above 45°C. Follow the recommendations given in the „Battery Storage“ section. The product should be transported in accordance with the recommendations given in the „Transporting Batteries“ section.

Troubleshooting

Below is a table of problems and their possible solutions:

Error code	Status	Cause	Solution
E000	AC output indicator flashing + error warning indicator, no output	AC output short circuit protection	Press the AC output socket button to restore operation
E001	AC output indicator flashing + DC port indicator 5521 flashing + error warning indicator, no output	AC/DC output overload protection	Press the AC output socket button and the DC output socket button to restore operation
E002	AC or DC output indicator flashing, no output on that port	Battery protection against too low voltage	Battery capacity below 20%, load ≤300W - charge the device and reconnect the appropriate output sockets
E003	AC output indicator flashing, no output	Protection against too high or too low voltage on the AC output	Press the AC output socket button to restore operation
E004	AC output indicator flashing, no output	Incorrect AC input frequency	The device will automatically restore operation once the frequency returns to normal
E005	Error warning indicator flashing, no output on all ports	Protection against overvoltage, undervoltage or overcurrent	Press the AC output socket button to restore operation
E006	AC output indicator flashing + cooling fan indicator flashing + error warning indicator flashing, no output on all ports	Inverter overheating protection	Stop charging and wait for the device to cool down
E010	Car charging indicator flashing + error warning indicator flashing, no output on all ports	Overload and short circuit protection in the car socket	Press the DC output socket button to restore operation
E011	USB-A port indicator blinks + error warning indicator blinks, no output on all ports	Overload and short circuit protection on the USB-A port	Press the DC output socket button to restore operation
E012	USB-C port indicator blinking + error warning indicator blinking, no output on all ports	Overload and short circuit protection on the USB-C port	Press the DC output socket button to restore operation
E013	E013 + no output on all ports	Battery over-discharge protection	Once the device is charged, restart it
E017	E017 + error warning indicator flashing	Hardware problem	Press the main power button to restore operation
E020	Error warning indicator flashing	BMS communication error	Check BMS communication cable
E021	E021 flashing, no output on all ports	Excessive voltage on a single cell	Wait until the cell voltage returns to normal and then restart the device
E022	E021 flashing, no output on all ports	Voltage too low on a single cell	Connect the AC power cable and charge the device until the cell voltage returns to normal
E023	E023 flashing, no output on all ports	Total battery voltage too high	Wait until the voltage returns to normal and then restart the device
E024	Error warning indicator flashing, no output on all ports	Total battery voltage too high	Connect the AC power cable and charge the device until the cell voltage returns to normal
E025	High temperature protection indicator flashing + error warning indicator flashing, no output on all ports	High cell temperature	The device will automatically resume operation once the temperature drops to an acceptable level
E026	Low temperature protection indicator flashing + error warning indicator flashing, no output on all ports	Cell temperature too low	The device will automatically resume operation once the temperature returns to the acceptable range
E027	AC output indicator flashing, no AC output, DC output normal, AC output power >2600VA or AC+DC >2600W	System overload, AC output power >2600VA or combined AC and DC power >2600W	Press the AC output socket button to restore operation

PRODUKTMERKMALE

Dieses tragbare Kraftwerk ist für die Stromversorgung elektrischer Geräte an Orten ohne Zugang zum Stromnetz konzipiert. Es kann auch 230-V-Wechselstromgeräte mit Strom versorgen und als Powerbank für tragbare Geräte dienen.

Bitte lesen Sie vor der Inbetriebnahme die gesamte Anleitung und bewahren Sie sie auf. Sollten Sie das Produkt weitergeben, legen Sie diese Anleitung bitte dem Kauf bei.

Der Lieferant haftet nicht für Schäden oder Verletzungen, die durch bestimmungswidrige Verwendung des Produkts, Nichtbeachtung der Sicherheitsvorschriften oder Nichtbeachtung der Anweisungen in diesem Handbuch entstehen. Wartungsarbeiten, die nicht im Handbuch beschrieben sind, Änderungen an der elektrischen Konstruktion oder sonstige Modifikationen führen zum Erlöschen der Gewährleistungs- und Garantieansprüche des Benutzers.

AUSRÜSTUNG

Das Produkt wird komplett geliefert und muss nicht zusammengebaut werden. Zum Lieferumfang gehören ein Kabel zum Laden über den Zigarettenanzünder im Auto, ein Kabel zum Laden über eine Steckdose und ein Kabel zum Laden über ein externes Solarpanel mit MC4-Ausgang (Panel nicht im Lieferumfang enthalten).

TECHNISCHE DATEN

Parameter	Maßeinheit	Wert
Katalognummer		YT-83095
Masse	[kg]	20,69
Maße	[mm]	457 x 270 x 310
Ladetemperatur	[°C]	0 ~ +40
Austrittstemperatur	[°C]	-15 ~ +40
Lagertemperatur	[°C]	-20 ~ +60
Schutzart		IP21
Nennleistung der Station	[W]	2400
Maximale Leistung der Station	[W]	4500
Isolationsklasse		I
Batterie		
Akku-Typ		LiFePO ₄
Batterieenergie	[Wh]	2232
Batteriekapazität	[Ah]	46,5
Nennspannung der Batterie	[V DC]	48
Landung		
- Wechselstrom		
Eingangsspannung	[V~]	220-240
Nennfrequenz	[Hz]	50/60
Maximaler Nennstrom	[I]	6,5
Maximale Leistung	[W]	1400
- Gleichstrom-Solar		
Eingangsspannung	[V DC]	12-78
Eingangsstrom	[I]	13
Maximale Nennleistung	[W]	800
- Automobil-Gleichstrom		
Eingangsspannung	[V DC]	12 -15,5
Eingangsstrom	[I]	8,5
Ausgänge		
- Wechselstrom		
Nennspannung	[V~]	230
Nennfrequenz	[Hz]	50/60
Gesamtnennleistung*	[W]	2400
Maximale Gesamtleistung*	[W]	4500
USB A (QC 3.0)		
4x		
Spannung / Maximaler Strom	[V DC] / [A]	5 / 3; 9 / 2; 12 / 1,5
Nennleistung	[W]	18

Parameter	Maßeinheit	Wert
USB C (PD 140 W)		2x
Spannung / Maximaler Strom	[V DC] / [A]	5 / 3; 9 / 3; 12 / 3; 15 / 3; 20 / 5; 28 / 5
Nennleistung	[W]	140
- 12V Auto / DC 5521		
Spannung / Maximaler Strom	[V DC] / [A]	12 / 10
Nennleistung	[W]	120
EPS-Funktion		
Schaltzeit	[ms]	20

* Gesamtkapazität aller Steckdosen.

ALLGEMEINE SICHERHEITSBEDINGUNGEN

Sicherheitshinweise für den Gebrauch

Stellen Sie vor jedem Gebrauch sicher, dass das Produkt unbeschädigt ist. Jegliche Beschädigung des Gehäuses, wie Risse, Dellen oder gebrochene Teile, führt zum Ausschluss des Produkts von der weiteren Verwendung. Achten Sie besonders auf den Zustand der mitgelieferten Kabel und Leitungen. Wenn die Isolierung der Kabel und Leitungen beschädigt ist oder die Stecker Anzeichen von Beschädigungen, Rissen, Biegungen usw. aufweisen, dürfen sie nicht verwendet werden. Wenden Sie sich bei Schäden an das autorisierte Servicecenter des Herstellers. Setzen Sie das Produkt weder Niederschlag noch Feuchtigkeit aus. Tauchen Sie das Produkt nicht in Wasser oder andere Flüssigkeiten. Feuchtigkeit im Gerät kann einen Kurzschluss, Brand oder sogar eine Explosion verursachen. Schließen Sie das Gerät nicht kurz. Stecken Sie keine Drähte, Münzen, Nägel, Stifte, Schlüssel oder andere Metallgegenstände in das Gehäuse, die Bedienelemente oder die Buchsen des Geräts. Schließen Sie die Buchsen der Ladestation nicht an. Ein Kurzschluss kann Verbrennungen, Brand oder Explosionen verursachen. Decken Sie das Gerät nicht mit Stoffen, Decken oder Handtüchern ab. Vermeiden Sie eine Überhitzung des Geräts. Setzen Sie das Gerät keiner direkten Sonneneinstrahlung aus. Halten Sie das Produkt von Wärmequellen fern. Feuer oder Temperaturen über 60°C können zu Feuer und/oder Explosionen führen. Die Verwendung des Produkts bei Temperaturen unter -20°C verringert die Leistung des Geräts erheblich. Beachten Sie die Sicherheitshinweise zum Laden. Laden Sie das Gerät nicht bei Temperaturen außerhalb des in der Tabelle mit den technischen Daten angegebenen Bereichs. Unsachgemäßes Laden außerhalb des angegebenen Bereichs kann den Akku beschädigen und die Brandgefahr erhöhen. Versuchen Sie nicht, das Gehäuse des Geräts selbst zu reparieren oder zu zerlegen. Stellen Sie keine schweren Gegenstände auf das Gerät und üben Sie keinen starken Druck darauf aus. Wenden Sie sich für Reparaturen an ein autorisiertes Servicecenter des Herstellers. Setzen Sie das Gerät keinen übermäßigen Stößen aus, z. B. beim Transport. Schützen Sie das Gerät vor Stürzen. Wenn das Produkt stark beschädigt ist oder ins Wasser fällt, lagern Sie es an einem offenen Ort, fern von brennbaren Materialien, Personen und Gegenständen. Bringen Sie es zu einer spezialisierten Entsorgungseinrichtung. Durchstechen Sie das Produkt nicht. Legen Sie das Gerät nicht in eine Mikrowelle oder einen Druckbehälter. Stellen Sie das Produkt nicht in die Nähe von Flammen. Halten Sie das Produkt von Kindern und Haustieren fern.

Sicherheitshinweise zum Laden

Achtung! Stellen Sie vor dem Laden sicher, dass das Produktgehäuse, die Kabel und die Stecker keine Risse oder Beschädigungen aufweisen. Verwenden Sie ein beschädigtes Produkt nicht.

Dieses Produkt darf nur mit dem mitgelieferten Ladegerät oder Kabel geladen werden. Verwenden Sie ausschließlich das mitgelieferte Ladegerät oder Kabel zum Laden. Verwenden Sie zum Laden ausschließlich originale, werkseitig gelieferte oder vom Hersteller empfohlene Kabel. Die Verwendung ungeeigneter Kabel kann zu fehlerhaftem Laden, Akkuschäden, Überhitzung und im Extremfall sogar zu einem Brand führen.

Der Ladevorgang sollte nur in einem geschlossenen, trockenen Raum erfolgen und vor unbefugtem Zugriff, insbesondere vor Kindern, geschützt sein. Laden Sie nicht ohne ständige Aufsicht eines Erwachsenen! Wenn Sie den Laderaum verlassen müssen, beenden Sie den Ladevorgang, indem Sie das Ladegerät vom Produkt und der Stromversorgung trennen. Wenn Rauch, ungewöhnlicher Geruch usw. vom Produkt austritt, beenden Sie den Ladevorgang sofort und trennen Sie das Ladegerät vom Stromnetz. Sobald das Gerät vollständig geladen ist, trennen Sie das Ladegerät bzw. das Kabel vom Gerät.

Das Produkt muss vor der ersten Verwendung möglicherweise aufgeladen werden.

LiFePO₄-Akkus (Lithium-Eisenphosphat) weisen keinen Memory-Effekt auf und können daher jederzeit wieder aufgeladen werden. Es empfiehlt sich jedoch, den Akku im Normalbetrieb zu entladen und anschließend vollständig aufzuladen. Ist dies betriebsbedingt nicht immer möglich, sollte es mindestens alle paar bis zwölf Zyklen wiederholt werden. Batterien dürfen unter keinen Umständen durch Kurzschließen der Elektroden entladen werden, da dies zu irreversiblen Schäden führt! Überprüfen Sie den Ladezustand des Akkus auch nicht durch Kurzschließen der Elektroden und anschließendes Prüfen auf Funkenbildung.

Batteriespeicher

Um die Lebensdauer des Akkus zu verlängern, achten Sie auf geeignete Lagerbedingungen. Die beste Leistung wird bei einer Lagerung in einem Temperaturbereich von +10 bis +30 Grad Celsius und einer relativen Luftfeuchtigkeit von 50% erzielt. Um den Akku länger zu lagern, laden Sie ihn auf etwa 50-70% seiner Kapazität auf. Bei längerer Lagerung laden Sie den Akku regelmäßig

alle drei Monate auf 50-70% auf. Vermeiden Sie eine Tiefentladung des Akkus und lagern Sie ihn entladen, da dies seine Lebensdauer verkürzt und zu irreversiblen Schäden führen kann. Während der Lagerung entlädt sich der Akku aufgrund von Kriechströmen allmählich. Die Selbstentladung hängt von der Lagertemperatur ab; je höher die Temperatur, desto schneller die Entladung. Unsachgemäße Lagerung des Akkus kann zum Auslaufen des Elektrolyts führen. Im Falle eines Lecks das Leck mit einem Neutralisationsmittel eindämmen. Sollte der Elektrolyt in die Augen gelangen, gründlich mit Wasser ausspülen und sofort einen Arzt aufsuchen. Verwenden Sie kein Werkzeug mit einem beschädigten Akku. Entsorgen Sie den vollständig verbrauchten Akku gemäß den geltenden Vorschriften am Einsatzort.

Batterietransport

Lithium-Eisenphosphat-Akkus gelten rechtlich als Gefahrgut. Der Anwender des Gerätes kann das Gerät mit Akku oder die Akkus selbst im Straßenverkehr transportieren. Es sind keine weiteren Anforderungen erforderlich. Wird der Transport an Dritte ausgelagert (z. B. per Kurierdienst), sind die Vorschriften für den Transport gefährlicher Güter zu beachten. Kontaktieren Sie vor dem Versand eine qualifizierte Person. Beschädigte Akkus dürfen nicht transportiert werden. Während des Transports müssen ausgebaute Akkus aus dem Gerät entfernt und freiliegende Kontakte, z. B. mit Isolierband, geschützt werden. Sichern Sie die Akkus in der Verpackung, damit sie sich während des Transports nicht innerhalb der Verpackung verschieben. Die nationalen Vorschriften zum Transport gefährlicher Güter sind ebenfalls zu beachten.

BEDIENUNG DES GERÄTS

Vorbereitung des Produkts für die Arbeit

Das Produkt muss ausgepackt und sämtliches Verpackungsmaterial entfernt werden. Es wird empfohlen, die Verpackung aufzubewahren, da sie für den Transport des Produkts nützlich sein kann.

Ein-/Ausschalten des Produkts

Stellen Sie vor dem Einschalten sicher, dass sich in der Nähe der Station keine Gegenstände befinden, die die Lüftungsöffnungen blockieren könnten.

Um das Produkt einzuschalten, halten Sie die Einschalttaste etwa 3 Sekunden lang gedrückt. Die Kontrolleuchte in der Taste leuchtet und blinkt, und das LCD-Display zeigt einen Kapazitätsring und einen Prozentwert des Akkuladestands an. Dies bestätigt, dass das Gerät ordnungsgemäß aktiviert ist. Die angezeigten Informationen und Symbole werden im Abschnitt „LCD-Display“ beschrieben.

Nach dem Einschalten des Geräts können Sie einzelne AC- oder DC-Ausgangsabschnitte durch Drücken des entsprechenden AC- oder DC-Steckdosenschalters aktivieren. Die entsprechenden Symbole der aktiven Steckdosen werden auf dem Display angezeigt. Um die AC- oder DC-Ausgänge zu deaktivieren, drücken Sie jeweils die entsprechende Taste. Das entsprechende Symbol auf dem Display erlischt und bestätigt die Deaktivierung der Funktion.

Um das Gerät auszuschalten, halten Sie die Einschalttaste erneut etwa 3 Sekunden lang gedrückt, bis auf dem Display „OFF“ angezeigt wird und der Bildschirm schwarz wird.

Das Produkt wird möglicherweise mit einem teilweise geladenen Akku geliefert. Es wird jedoch empfohlen, ihn vor dem ersten Gebrauch vollständig aufzuladen. Achtung! Lassen Sie den Akku niemals tiefentladen. Eine vollständige Entladung kann zu dauerhaften Schäden führen.

Hinweis: Es wird empfohlen, die AC- und DC-Ausgangsbuchsen auszuschalten, bevor Sie das Gerät vollständig ausschalten. Der Auto-/Solarladeanschluss funktioniert unabhängig vom Hauptschalter.

Schlafmodus

Bei eingeschalteter Station schaltet ein kurzer Druck auf die Einschalttaste das LCD-Display aus, die Station selbst bleibt jedoch im Betriebsmodus. Sind auch die AC- oder DC-Ausgangsbuchsen eingeschaltet, wechselt das Gerät nach 5 Minuten Inaktivität automatisch in den Ruhemodus und das LCD-Display erlischt. Sobald der Betrieb wieder aufgenommen wird, leuchtet das LCD-Display wieder auf.

Automatische Abschaltung

Ist die Station eingeschaltet, schaltet sich das Display nach 5 Minuten Inaktivität automatisch ab. Sind zusätzlich die AC- oder DC-Ausgangsbuchsen eingeschaltet, schaltet sich das Gerät nach 6 Stunden automatisch ab, sofern keine Last angeschlossen ist.

Laden aus dem Stromnetz

Stecken Sie das mitgelieferte AC-Ladekabel in eine Steckdose. Schließen Sie das Ladekabel an eine Wandsteckdose an.

Während das Gerät aufgeladen wird, können Sie andere Produktfunktionen nutzen.

Das Produkt ist vollständig geladen, wenn die Ladeanzeige auf dem LCD-Display 100% erreicht und der gesamte Kapazitätsring leuchtet. Ziehen Sie nach Abschluss des Ladevorgangs sofort das Ladekabel aus der Steckdose und anschließend aus der Gerätesteckdose. Das Produkt ist einsatzbereit.

Aufladen über externe Solarmodule (II, III)

Das Gerät kann über externe Photovoltaikmodule geladen werden. Zum Anschluss der Module darf ausschließlich das mitge-

lieferte Kabel mit Anderson-MC4-Steckern verwendet werden. Der Kabelstecker und die Photovoltaikmodulbuchse dürfen nicht verändert werden. Schließen Sie nur Module an das Gerät an, deren Parameter den in der Tabelle „Technische Daten“ aufgeführten Solarladespezifikationen entsprechen. Der Anschluss von Modulen mit anderen Parametern kann das Gerät beschädigen.

Schließen Sie zunächst das Solarladekabel an die Solarmodule an und achten Sie dabei auf einen sicheren Sitz der MC4-Stecker. Verbinden Sie anschließend den Kabelstecker mit dem Auto-/Solarladeanschluss Ihres Geräts.

Das LCD-Display zeigt die Eingangsleistung an, und die Ladestandsanzeige rotiert, um den Solarladevorgang anzuzeigen. Sobald der Ladevorgang abgeschlossen ist, trennen Sie zuerst das Kabel von den Solarmodulen und dann vom Gerät. Für optimale Ladeleistung wird empfohlen, maximal drei 240-W-Solarmodule in Reihe zu schalten. Für eine optimale Ladeleistung positionieren Sie die Module möglichst senkrecht zur Sonneneinstrahlung. Bitte beachten Sie, dass die Ladegeschwindigkeit durch Solarenergie von vielen Faktoren abhängt, unter anderem von der Leistung und Effizienz der Module sowie den Wetterbedingungen. Die Ladezeit durch Solarenergie ist in der Regel deutlich länger als die durch Netzstrom.

Laden über eine 12 V-Autoinstallation (IV)

Das Produkt kann über das Bordnetz des Fahrzeugs mit der in der Tabelle mit den technischen Daten angegebenen Spannungen und maximalen Stromstärken geladen werden. Das Ladekabel verfügt über einen Stecker zum Anschluss an den Zigarettenanzünder des Fahrzeugs. Lesen Sie vor dem Laden die Fahrzeugdokumentation und stellen Sie sicher, dass der Motor läuft, um eine Entladung der Batterie zu vermeiden.

Schließen Sie den Kabelstecker an den Auto-/Solarladeeingang an und stecken Sie anschließend das andere Ende des Kabels in die Zigarettenanzünderbuchse des Fahrzeugs.

Während des Ladevorgangs können Sie andere Produktfunktionen nutzen.

Sobald der Akku vollständig geladen ist (die Ladestandsanzeige zeigt 100% an), trennen Sie das Kabel sofort vom Zigarettenanzünder und anschließend vom DC-Ladeanschluss des Fahrzeugs. Das Produkt ist einsatzbereit.

Geräteleistung

Die Summe der Leistung aller gleichzeitig an die Station angeschlossenen Geräte, sowohl an AC- als auch an DC-Steckdosen, darf die in der Tabelle mit den technischen Daten angegebene Nennleistung der Station nicht überschreiten.

Die maximale Leistung ist die Leistung, die die Station angeschlossenen Geräten nur für einen kurzen Zeitraum liefern kann, z. B. während des Hochfahrens des angeschlossenen Geräts. Diese Leistung sollte nicht als dauerhaft verfügbar angesehen werden. Ein übermäßiger Stromverbrauch über der Nennleistung löst die Sicherheitsvorrichtungen aus und trennt die Steckdose, an die die Last angeschlossen ist.

DC-Steckdosen ein-/ausschalten

WARNUNG! Schließen Sie keine beschädigten, reparierten oder modifizierten Netzkabel oder Geräte an beschädigte Steckdosen an. Schließen Sie keine Kabel an Geräteanschlüsse oder Ausgangsbuchsen an. Dies kann zu Stromschlägen, Bränden oder sogar Explosionen führen.

Um die DC-Buchsen zu aktivieren, schalten Sie das Gerät zunächst mit dem Hauptschalter ein. Drücken Sie anschließend kurz den Schalter der DC-Buchse. Auf dem LCD-Display erscheint eine Anzeige, die anzeigt, dass die DC-Buchsen aktiviert sind. Schließen Sie nur Geräte an die DC-Buchsen an, deren Parameter den in der Tabelle „Technische Daten“ aufgeführten Spezifikationen entsprechen.

Um die DC-Steckdosen auszuschalten, drücken Sie den DC-Steckdosen-Schalter erneut kurz. Die Anzeige im Display erlischt und zeigt an, dass die Steckdosen nun ausgeschaltet sind. Das Ausschalten der DC-Steckdosen bei Nichtgebrauch schont die Batterie.

USB-A-Ausgangsanschluss (QC 3.0) Schnell Charge (Schnellladen) dient zum Laden mobiler Geräte, die die Fast Charging 3.0-Technologie unterstützen. Die Schnellladefunktion funktioniert nur mit Geräten, die diesen Lademodus unterstützen. Bitte überprüfen Sie die Spezifikationen des angeschlossenen Geräts oder wenden Sie sich an den Gerätehersteller. Diese Technologie erkennt das angeschlossene Gerät automatisch und passt Ladespannung und -strom entsprechend an.

Der USB-C (PD 140W) Power Delivery-Ausgang ermöglicht schnelles Laden von Geräten und versorgt beispielsweise Monitore über einen USB-C-Anschluss mit einer Leistung von bis zu 140 W. Er erkennt das angeschlossene Gerät automatisch und passt Ladespannung und -strom entsprechend an. Diese Technologie zeichnet sich durch erhöhte Leistung aus. Die Schnellladefunktion funktioniert auf Geräten, die diese Funktion unterstützen. Bitte überprüfen Sie die Spezifikationen des angeschlossenen Geräts oder wenden Sie sich an den Gerätehersteller.

Über den DC-Ausgangsanschluss können Sie Ihre Geräte mit 12 V DC versorgen.

Der DC 12V Autoausgang ermöglicht Ihnen die Versorgung von Geräten mit 12V Gleichstrom, die über ein Kabel mit einem Stecker angeschlossen werden, der in die Autosteckdose (sogenannte Zigarettenanzünderbuchse) passt.

Ein-/Ausschalten von AC-Ausgangsbuchsen (Wechselstrom)

WARNUNG! Schließen Sie keine beschädigten, reparierten oder modifizierten Netzkabel oder Geräte an beschädigte Steckdosen an. Schließen Sie keine Kabel an Geräteanschlüsse oder Ausgangsbuchsen an. Dies kann zu Stromschlägen, Bränden oder sogar Explosionen führen.

An die AC-Ausgangsbuchse können Sie Geräte anschließen, die Netzstrom benötigen und die auf dem Typenschild und in der

Tabelle mit den technischen Daten angegebenen Parametern aufweisen, z. B. Fernseher, Laptop oder Mixer. Stellen Sie vor dem Anschluss von Geräten an die Ladestation anhand der Tabelle mit den technischen Daten sicher, dass die Gesamtnennleistung aller Geräte die Nennleistung der Ladestation nicht überschreitet. Der Anschluss von Geräten mit einer höheren Gesamtnennleistung als die der Ladestation kann zu Überlastung und/oder Beschädigung des Geräts führen.

Um die Steckdosen einzuschalten, stellen Sie sicher, dass das Gerät eingeschaltet ist. Drücken Sie dann kurz den Schalter der Steckdose. Die Anzeige erscheint auf dem LCD-Display und zeigt an, dass alle Steckdosen aktiv sind. Um die Steckdosen auszuschalten, drücken Sie den Schalter erneut kurz. Die Anzeige verschwindet und zeigt an, dass die Steckdosen ausgeschaltet wurden. Das Ausschalten der Steckdosen bei Nichtgebrauch schont den Akku.

EPS-Funktion

Das Gerät ist mit einer Notstromversorgungsfunktion (EPS) ausgestattet, die es dem Kraftwerk ermöglicht, in Notsituationen als unterbrechungsfreie Stromversorgung zu fungieren. Diese Funktion gewährleistet die Stromversorgung angeschlossener Verbraucher bei einem Stromausfall oder anormalen Strombedingungen.

Um diese Funktion zu nutzen, schließen Sie die Power Station mit dem mitgelieferten Netzkabel an eine Steckdose an, indem Sie das Kabel in den Stromanschluss am Gerät stecken. Schalten Sie anschließend die Steckdosen mit dem Netzschalter ein und schließen Sie die Empfänger an die 230-V-Steckdosen der Power Station an. Im Normalbetrieb werden die Empfänger direkt über das Stromnetz mit Strom versorgt. Bei einem plötzlichen Stromausfall schaltet das Gerät innerhalb von ca. 20 ms automatisch auf Batteriebetrieb um, sodass die Empfänger ohne Unterbrechung weiterarbeiten können.

WARNUNG! Dieses Gerät ist kein Ersatz für eine professionelle unterbrechungsfreie Stromversorgung. Die Failover-Funktion ist nur für den Notfall vorgesehen und nicht für Geräte mit hohen Anforderungen an die Stromversorgungskontinuität. Schließen Sie keine Geräte wie medizinische Geräte, lebenserhaltende Geräte, Datenserver, kritische Arbeitsstationen, Wasserkocher, Mikrowellenherde oder andere Geräte mit hohen Kurzzeitlasten an die AC-Ausgangsbuchsen an.

Bitte beachten Sie außerdem, dass die Gesamtleistung der im EPS-Modus an die 230-V-AC-Ausgangsbuchsen angeschlossenen Empfänger die in den technischen Daten des Geräts angegebene Nennleistung nicht überschreiten darf. Um einen stabilen Betrieb zu gewährleisten, wird empfohlen, jeweils nur einen Empfänger anzuschließen. Bei Überschreitung der Gesamtleistung von 2400 W wird eine Überlastungsmeldung ausgegeben und die Station schaltet sich innerhalb einer Minute automatisch ab.

Überlastschutz

Wenn der vom Netz entnommene AC-Eingangstrom 10 A überschreitet, löst der Überlastungsschutz des Geräts aus und der Stromkreis wird zum Schutz der Stromversorgung unterbrochen. Ziehen Sie in diesem Fall alle Kabel von der Steckdose des Geräts ab und stellen Sie sicher, dass der Netzstrom 10 A nicht überschreitet und die Stromquelle den Anforderungen des Geräts entspricht. Drücken Sie nach Überprüfung der Eingangsparameter die Überlastungstaste neben der Steckdose, um den Betrieb fortzusetzen.

LCD-Anzeige (V)

Nachfolgend finden Sie eine Beschreibung der auf dem Display des Kraftwerks angezeigten Symbole:

- a. Anzeige der verbleibenden Entladezeit - Zeigt die geschätzte Betriebszeit des Kraftwerks an, bis die Batterie vollständig entladen ist (in Minuten und Stunden).
- b. Fehlerwarnanzeige - Leuchtet auf, wenn beim Betrieb des Geräts eine Anomalie erkannt wird.
- c. Anzeige der Batteriekapazität in Prozent - Zeigt den aktuellen Ladezustand der Batterie in Prozent an.
- d. Batteriekapazitätsring - segmentierte, grafische Anzeige des Batterieladezustands.
- e. Anzeige für drahtlose Verbindung - Zeigt eine aktive Verbindung mit einem Mobilgerät über drahtlose Kommunikation an.
- f. Leistungsanzeige - Zeigt die aktuelle Belastung angeschlossener Geräte (in Watt) an.
- g. Eingangsleistungsanzeige - Zeigt die aktuelle Leistungsaufnahme während des Ladevorgangs (in Watt) an.
- h. AC-Ausgangsleistung - Zeigt die aktive Leistung der AC-Ausgangsbuchsen an.
- i. USB-A-Anschlussanzeige - Zeigt die aktive Stromversorgung über die USB-A-Anschlüsse an.
- j. USB-C-Anschlussanzeige - Zeigt die aktive Stromversorgung über die USB-C-Anschlüsse an.
- k. Kühllüfteranzeige - Leuchtet, wenn der Lüfter aktiv ist.
- l. Hochtemperaturschutzanzeige - Leuchtet auf, wenn die zulässige Betriebstemperatur überschritten wird.
- m. Untertemperaturschutzanzeige - Leuchtet auf, wenn die Umgebungstemperatur zu niedrig ist.
- n. Auto-Ladeanzeige - Zeigt aktiven Ladevorgang über den Gleichstromausgang des Autos an.
- o. DC 5521-Portanzeige - Zeigt die aktive Stromversorgung der DC 5521-Ports an.

Batteriekapazitätsring (VI)

Der Akkukapazitätsring zeigt den verbleibenden Ladezustand an und ist in sechs Segmente unterteilt: 17%, 35%, 51%, 68%, 85% und 100%.

Während der Entladung erlöschen die Ringsegmente nacheinander und die verbleibenden leuchtenden Segmente zeigen die aktuelle Kapazität an.

Während des Ladevorgangs blinkt der Kapazitätsring im Uhrzeigersinn und die Eingangsleistung (in Watt) wird in Echtzeit auf der rechten Seite des Bildschirms angezeigt.

Sobald der Akku vollständig aufgeladen ist, leuchtet der Kapazitätsring durchgehend und das Lüftersymbol erlischt.

Hinweis: Sobald der Ladevorgang abgeschlossen ist, ziehen Sie das Netzkabel sofort ab.

Weitere Funktionen

Boost-Modus

Um Fehlfunktionen durch Überlastungsschutz zu vermeiden, aktiviert das Kraftwerk automatisch den Boost-Modus, sobald die Gesamtausgangsleistung die Nennleistung von 2400 W überschreitet. In diesem Modus kann das Kraftwerk bis zu 2600 W Leistung an Geräte mit hohem Stromverbrauch liefern. Der Boost-Modus ist standardmäßig aktiviert. Er funktioniert jedoch nicht, wenn das Kraftwerk sowohl an das Stromnetz angeschlossen als auch die AC-Ausgänge eingeschaltet sind. In diesem Fall wechselt das Kraftwerk in den Bypass-Modus. Beachten Sie außerdem, dass der Boost-Modus für die meisten elektrischen Geräte wie Heizgeräte und motorbetriebene Geräte geeignet ist. Einige Geräte mit Überspannungsschutzschaltungen oder Präzisionsinstrumenten sind jedoch möglicherweise nicht kompatibel.

Frequenzänderung

Um die Betriebsfrequenz zu ändern, schalten Sie zunächst die Schalter der AC- und DC-Buchse aus. Halten Sie dann gleichzeitig den Schalter der DC-Buchse auf der USB-Seite und den Netzschalter etwa 3-5 Sekunden lang gedrückt, bis das Frequenzsymbol auf dem LCD-Display blinkt. Wählen Sie mit dem Schalter der AC-Buchse die gewünschte Frequenz: 50 Hz oder 60 Hz. Bestätigen Sie Ihre Auswahl, indem Sie die Netztaaste gedrückt halten, bis „SUC“ auf dem LCD-Display erscheint und die Hintergrundbeleuchtung um den Batteriering aufleuchtet. Um den Frequenzänderungsmodus zu verlassen, halten Sie die Netztaaste erneut gedrückt.

Kabellose Bedienung über mobile App

Winergy -App fernsteuern, die für die gängigsten Mobilgeräteplattformen zum Download bereitsteht. Starten Sie die App nach der Installation und folgen Sie den Anweisungen auf dem Bildschirm, um die Verbindungs- und Zugriffskontrollfunktionen korrekt zu konfigurieren. Die App ermöglicht unter anderem die Echtzeitüberwachung von Batterieladung und Ausgangsleistung, die Verwaltung der Betriebseinstellungen des Kraftwerks, die Fernsteuerung der Ausgangsleistung und Updates der Gerätesoftware.

WARTUNG

Reinigen Sie das Gehäuse des Produkts mit einem weichen, trockenen Tuch. Tauchen Sie das Produkt nicht in Wasser oder andere Flüssigkeiten. Schützen Sie die Anschlüsse des Produkts vor Schmutz. Sollten Schmutzpartikel in die Anschlüsse gelangen, blasen Sie diese mit einem Druckluftstrahl (max. 0,3 MPa) aus. Stellen Sie sicher, dass die Belüftungsöffnungen frei sind. Bei Verschmutzungen saugen Sie die Belüftungsöffnungen vorsichtig ab. Verwenden Sie keine harten Gegenstände zum Reinigen der Anschlüsse, Anschlüsse oder Belüftungsöffnungen. Dies kann zu Kurzschlüssen oder Geräteschäden führen.

LAGERUNG UND TRANSPORT

Das Produkt sollte an geschlossenen, schattigen Orten gelagert werden, an denen die Lagertemperatur den in der Tabelle angegebenen Bereich nicht überschreitet und die relative Luftfeuchtigkeit unter 90 % liegt. Aus Sicherheitsgründen wird eine Lagerung bei Umgebungstemperaturen unter -10°C oder über 45°C nicht empfohlen. Beachten Sie die Empfehlungen im Abschnitt „Batterielagerung“. Der Transport des Produkts sollte gemäß den Empfehlungen im Abschnitt „Batterietransport“ erfolgen.

Fehlerbehebung

Nachfolgend finden Sie eine Tabelle mit Problemen und ihren möglichen Lösungen:

Fehlercode	Status	Ursache	Lösung
E000	AC-Ausgangsanzeige blinkt + Fehlerwarnanzeige, keine Ausgabe	Kurzschlusschutz am AC-Ausgang	Drücken Sie die Taste der AC-Ausgangsbuchse, um den Betrieb wiederherzustellen.
E001	AC-Ausgangsanzeige blinkt + DC-Anschlussanzeige 5521 blinkt + Fehlerwarnanzeige, keine Ausgabe	Überlastschutz für AC/DC-Ausgang	Drücken Sie die Taste für die AC-Ausgangsbuchse und die Taste für die DC-Ausgangsbuchse, um den Betrieb wiederherzustellen.
E002	AC- oder DC-Ausgangsanzeige blinkt, kein Ausgang an diesem Port	Batterieschutz gegen zu niedrige Spannung	Akkukapazität unter 20%, Belastung $\leq 300W$ - Gerät aufladen und die entsprechenden Ausgangsbuchsen wieder anschließen
E003	AC-Ausgangsanzeige blinkt, kein Ausgang	Schutz vor zu hoher oder zu niedriger Spannung am AC-Ausgang	Drücken Sie die Taste der AC-Ausgangsbuchse, um den Betrieb wiederherzustellen.
E004	AC-Ausgangsanzeige blinkt, kein Ausgang	Falsche AC-Eingangsfrequenz	Das Gerät nimmt den Betrieb automatisch wieder auf, sobald die Frequenz wieder im Normalbereich liegt.
E005	Fehlerwarnanzeige blinkt, keine Ausgabe auf allen Ports	Schutz vor Überspannung, Unterspannung oder Überstrom	Drücken Sie die Taste der AC-Ausgangsbuchse, um den Betrieb wiederherzustellen.
E006	AC-Ausgangsanzeige blinkt + Lüfteranzeige blinkt + Fehlerwarnanzeige blinkt, keine Ausgabe an allen Ports	Wechselrichter-Überhitzungsschutz	Unterbrechen Sie den Ladevorgang und warten Sie, bis das Gerät abgekühlt ist.

Fehlercode	Status	Ursache	Lösung
E010	Autoladeanzeige blinkt + Fehlerwarnanzeige blinkt, keine Ausgabe an allen Ports	Überlastungs- und Kurzschlusschutz in der Autosteckdose	Drücken Sie die Taste der DC-Ausgangsbuchse, um den Betrieb wiederherzustellen.
E011	USB-A-Anschlussanzeige blinkt + Fehlerwarnanzeige blinkt, keine Ausgabe an allen Anschlüssen	Überlastungs- und Kurzschlusschutz am USB-A-Anschluss	Drücken Sie die Taste der DC-Ausgangsbuchse, um den Betrieb wiederherzustellen.
E012	USB-C-Anschlussanzeige blinkt + Fehlerwarnanzeige blinkt, keine Ausgabe an allen Anschlüssen	Überlastungs- und Kurzschlusschutz am USB-C-Anschluss	Drücken Sie die Taste der DC-Ausgangsbuchse, um den Betrieb wiederherzustellen.
E013	E013 + keine Ausgabe auf allen Ports	Schutz vor Überentladung der Batterie	Sobald das Gerät aufgeladen ist, starten Sie es neu.
E017	E017 + Fehlerwarnanzeige blinkt	Hardwareproblem	Drücken Sie den Hauptschalter, um den Betrieb wiederherzustellen
E020	Fehlerwarnanzeige blinkt	BMS-Kommunikationsfehler	Überprüfen Sie das BMS-Kommunikationskabel.
E021	E021 blinkt, keine Ausgabe auf allen Ports	Überspannung an einer einzelnen Zelle	Warten Sie, bis die Zellspannung wieder im Normalbereich liegt, und starten Sie das Gerät dann neu.
E022	E021 blinkt, keine Ausgabe auf allen Ports	Zu geringe Spannung an einer einzelnen Zelle	Schließen Sie das Netzkabel an und laden Sie das Gerät, bis die Zellenspannung wieder im Normalbereich liegt.
E023	E023 blinkt, keine Ausgabe auf allen Ports	Gesamtbatteriespannung zu hoch	Warten Sie, bis die Spannung wieder im Normalbereich liegt, und starten Sie das Gerät dann neu.
E024	Fehlerwarnanzeige blinkt, keine Ausgabe auf allen Ports	Gesamtbatteriespannung zu hoch	Schließen Sie das Netzkabel an und laden Sie das Gerät, bis die Zellenspannung wieder im Normalbereich liegt.
E025	Hochtemperaturschutzanzeige blinkt + Fehlerwarnanzeige blinkt, keine Ausgabe an allen Ports	Hohe Zelltemperatur	Das Gerät nimmt den Betrieb automatisch wieder auf, sobald die Temperatur auf ein akzeptables Niveau gesunken ist.
E026	Anzeige für Untertemperaturschutz blinkt + Anzeige für Fehlerwarnung blinkt, keine Ausgabe an allen Ports	Zelltemperatur zu niedrig	Das Gerät nimmt den Betrieb automatisch wieder auf, sobald die Temperatur wieder im akzeptablen Bereich liegt.
E027	AC-Ausgangsanzeige blinkt, kein AC-Ausgang, DC-Ausgang normal, AC-Ausgangsleistung >2600VA oder AC+DC >2600W	Systemüberlastung, AC-Ausgangsleistung >2600 VA oder kombinierte AC- und DC-Leistung >2600 W	Drücken Sie die Taste der AC-Ausgangsbuchse, um den Betrieb wiederherzustellen.

ХАРАКТЕРИСТИКИ ПРОДУКТА

Эта портативная электростанция предназначена для питания электроприборов в местах без доступа к электросети. Она также может питать устройства переменного тока напряжением 230 В и служить внешним аккумулятором для портативных устройств.

Перед использованием этого продукта, пожалуйста, прочтите всё руководство и сохраните его. Если вы передаёте этот продукт кому-либо другому, пожалуйста, приложите это руководство к покупке.

Поставщик не несет ответственности за любой ущерб или травмы, возникшие в результате использования изделия не по назначению, несоблюдения правил техники безопасности или несоблюдения инструкций, изложенных в настоящем руководстве. Работы по техническому обслуживанию, не описанные в руководстве, изменения в электрической схеме или другие модификации приводят к аннулированию гарантии и гарантийных прав пользователя.

ОБОРУДОВАНИЕ

Изделие поставляется в полной комплектации и не требует сборки. В комплект поставки входят кабель для зарядки от прикуривателя автомобиля, кабель для зарядки от розетки переменного тока и кабель для зарядки от внешней солнечной панели с выходом MC4 (панель в комплект не входит).

ТЕХНИЧЕСКИЕ ДАННЫЕ

Параметр	Единица измерения	Ценить
Номер по каталогу		YT-83095
Масса	[кг]	20,69
Размеры	[мм]	457 x 270 x 310
Температура зарядки	[°C]	0 ~ +40
Температура нагнетания	[°C]	-15 ~ +40
Температура хранения	[°C]	-20 ~ +60
Степень защиты		IP21
Номинальная мощность станции	[В]	2400
Максимальная мощность станции	[В]	4500
Класс изоляции		I
Аккумулятор		
Тип батареи		LiFePO ₄
Энергия батареи	[Втч]	2232
Емкость аккумулятора	[Ач]	46,5
Номинальное напряжение батареи	[В постоянного тока]	48
Посадка		
- Переменный ток		
Входное напряжение	[В~]	220-240
Номинальная частота	[Гц]	50/60
Максимальный номинальный ток	[И]	6,5
Максимальная мощность	[В]	1400
- солнечный постоянный ток		
Входное напряжение	[В постоянного тока]	12-78
Входной ток	[И]	13
Максимальная номинальная мощность	[В]	800
- Автомобильный DC		
Входное напряжение	[В постоянного тока]	12 -15,5
Входной ток	[И]	8,5
Выходы		
- Переменный ток		
Номинальное напряжение	[В~]	230
Номинальная частота	[Гц]	50/60
Общая номинальная мощность*	[В]	2400
Общая максимальная мощность*	[В]	4500

Параметр	Единица измерения	Ценить
- USB-A (QC 3.0)		4x
Напряжение/Максимальный ток	[В постоянного тока] / [A]	5 / 3; 9 / 2; 12 / 1,5
Номинальная мощность	[Вт]	18
- USB-C (PD 140 Вт)		2x
Напряжение/Максимальный ток	[В постоянного тока] / [A]	5 / 3; 9 / 3; 12 / 3; 15 / 3; 20 / 5; 28 / 5
Номинальная мощность	[Вт]	140
- 12 В автомобильный / DC 5521		
Напряжение/Максимальный ток	[В постоянного тока] / [A]	12/10
Номинальная мощность	[Вт]	120
функция EPS		
Время переключения	[мс]	20

* общая мощность всех розеток.

ОБЩИЕ УСЛОВИЯ БЕЗОПАСНОСТИ

Инструкции по технике безопасности при использовании

Перед каждым использованием убедитесь, что изделие не повреждено. Любые повреждения корпуса, такие как трещины, вмятины или сломанные элементы, сделают его непригодным к дальнейшему использованию. Обратите особое внимание на состояние кабелей и проводов, поставляемых вместе с изделием. Если на кабелях и проводах повреждена изоляция, или если на штекерах есть какие-либо признаки повреждения, трещины, изгибы и т. д., их не следует использовать. При обнаружении каких-либо повреждений обратитесь в авторизованный сервисный центр производителя. Не подвергайте изделие воздействию осадков или влаги. Не погружайте изделие в воду или другие жидкости. Влага в устройстве может привести к короткому замыканию, возгоранию или даже взрыву. Не замыкайте устройство накоротко. Не вставляйте провода, монеты, гвозди, булавки, ключи и другие металлические предметы в корпус, элементы управления или разъемы устройства. Не подключайте устройство к разъемам зарядной станции. Короткое замыкание может привести к ожогам, возгоранию или взрыву. Не накрывайте устройство тканями, одеялами или полотенцами. Не допускайте перегрева устройства. Не подвергайте устройство воздействию прямых солнечных лучей. Держите устройство вдали от источников тепла. Воздействие огня или высоких температур выше 60°C может привести к возгоранию и/или взрыву. Использование устройства при температуре ниже -20°C значительно снизит производительность устройства. Соблюдайте правила техники безопасности при зарядке. Не заряжайте устройство при температурах, выходящих за пределы диапазона, указанного в таблице технических характеристик. Неправильная зарядка при температурах, выходящих за пределы указанного диапазона, может повредить аккумулятор и увеличить риск возгорания. Не пытайтесь самостоятельно ремонтировать или разбирать корпус устройства. Не ставьте на устройство тяжелые предметы и не оказывайте значительное давление на корпус устройства. Для ремонта обратитесь в авторизованный сервисный центр производителя. Не подвергайте устройство сильному удару, например, при транспортировке. Берегите устройство от падений. Если устройство серьезно повреждено или упало в воду, храните его на открытом воздухе вдали от легковоспламеняющихся материалов, людей и предметов. Сдайте его на специализированный пункт утилизации отходов. Не прокалывайте изделие. Не помещайте устройство в микроволновую печь или контейнер под давлением. Не размещайте изделие вблизи открытого огня. Храните изделие в недоступном для детей и домашних животных месте.

Инструкции по безопасности при зарядке

Внимание! Перед зарядкой убедитесь, что корпус устройства, кабели и разъемы не имеют трещин и повреждений. Не используйте поврежденное устройство.

Данное изделие предназначено для зарядки только с помощью прилагаемого зарядного устройства или кабеля. Не используйте другие способы зарядки, кроме прилагаемого зарядного устройства или кабеля. Используйте только оригинальные кабели, поставляемые производителем, или кабели, рекомендованные производителем. Использование неподходящих кабелей может привести к неправильной зарядке, повреждению аккумулятора, перегреву и, в крайнем случае, даже к возгоранию.

Зарядку следует проводить только в закрытом, сухом помещении, защищенном от посторонних лиц, особенно детей. Не заряжайте устройство без постоянного присмотра взрослых! Если вам необходимо покинуть помещение для зарядки, прекратите зарядку, отсоединив зарядное устройство от устройства и источника питания. Если от устройства исходит дым, появился необычный запах и т.п., немедленно прекратите зарядку и отсоедините зарядное устройство. После полной зарядки устройства отсоедините зарядное устройство или кабель от устройства.

Перед первым использованием может потребоваться зарядка изделия.

Аккумуляторы LiFePO₄ (литий-железо-фосфатные) не обладают так называемым «эффектом памяти», что позволяет заряжать их в любое время. Тем не менее, рекомендуется разрядить аккумулятор в процессе нормальной эксплуатации, а затем полностью зарядить его. Если характер эксплуатации не позволяет это делать каждый раз, это следует делать как минимум каждые несколько или десять циклов. Ни в коем случае не разряжайте аккумуляторы путём замыкания элект-

родов, так как это приводит к необратимым повреждениям! Также не проверяйте заряд аккумулятора путём замыкания электродов и проверки наличия искр.

Аккумуляторная батарея

Чтобы продлить срок службы аккумулятора, обеспечьте надлежащие условия хранения. Наилучшая производительность достигается при хранении аккумулятора при температуре от +10 до +30 градусов Цельсия и относительной влажности воздуха 50%. Для длительного хранения аккумулятора следует заряжать примерно до 50-70% ёмкости. Для более длительного хранения периодически заряжайте аккумулятор до 50-70% каждые три месяца. Избегайте чрезмерного разряда аккумулятора и храните его в разряженном состоянии, так как это сокращает срок его службы и может привести к необратимым повреждениям. Во время хранения аккумулятор постепенно разряжается из-за утечки тока. Процесс саморазряда зависит от температуры хранения: чем выше температура, тем быстрее происходит разряд.

Неправильное хранение аккумулятора может привести к утечке электролита. В случае утечки остановите утечку нейтрализующим средством. При попадании электролита в глаза тщательно промойте их водой и немедленно обратитесь за медицинской помощью. Не используйте инструмент с повреждённым аккумулятором. Полностью разряженный аккумулятор утилизируйте в соответствии с действующими в месте использования правилами.

Транспортировка аккумуляторов

Литий-железо-фосфатные аккумуляторы юридически считаются опасными материалами. Пользователь инструмента может перевозить устройство вместе с аккумулятором или сами аккумуляторы автомобильным транспортом. Дополнительные требования не требуются. Если транспортировка осуществляется сторонними организациями (например, курьерской службой), необходимо соблюдать правила перевозки опасных материалов. Перед отправкой обратитесь к квалифицированному специалисту. Поврежденные аккумуляторы транспортировке не подлежат. Во время транспортировки извлечённые аккумуляторы необходимо извлечь из инструмента, а открытые контакты защитить, например, изоляционной лентой. Закрепите аккумуляторы в упаковке так, чтобы они не сместились внутри неё во время транспортировки. Также необходимо соблюдать национальные правила перевозки опасных материалов.

РАБОТА УСТРОЙСТВА

Подготовка изделия к работе

Изделие следует распаковать и удалить всю упаковку. Рекомендуется сохранить упаковку, так как она может пригодиться при транспортировке изделия.

Включение/выключение продукта

Перед включением убедитесь, что вокруг станции нет предметов, которые могут заблокировать вентиляционные отверстия. Чтобы включить устройство, удерживайте кнопку питания около 3 секунд. Индикатор в кнопке загорится и начнет мигать, а на ЖК-дисплее отобразится индикатор заряда батареи и процент заряда, подтверждая, что устройство правильно активировано. Отображаемая информация и символы описаны в разделе «ЖК-дисплей».

После включения устройства можно включить отдельные секции выходов переменного или постоянного тока, нажав соответствующий выключатель розетки переменного или постоянного тока. На дисплее появятся значки активных розеток. Для отключения выходов переменного или постоянного тока нажмите соответствующую кнопку каждый раз. Соответствующий значок на дисплее погаснет, подтверждая отключение функций.

Чтобы выключить устройство, снова нажмите и удерживайте кнопку питания примерно 3 секунды, пока на дисплее не отобразится «OFF» и экран не погаснет.

Изделие может поставляться с частично заряженным аккумулятором, но рекомендуется полностью зарядить его перед первым использованием. Внимание! Не допускайте чрезмерной разрядки аккумулятора. Полная разрядка может привести к необратимому повреждению.

Примечание: Рекомендуется отключить выходы переменного и постоянного тока перед полным выключением устройства. Порт для зарядки от автомобильного/солнечного аккумулятора работает независимо от главного выключателя.

Спящий режим

При включенной станции кратковременное нажатие кнопки питания выключит ЖК-дисплей, но сама станция продолжит работать. Если также включены выходные розетки переменного или постоянного тока, устройство автоматически перейдет в спящий режим через 5 минут бездействия, и ЖК-дисплей выключится. При возобновлении работы ЖК-дисплей снова загорится.

Автоматическое выключение

Если станция включена, дисплей автоматически выключится через 5 минут бездействия. Если также включены выходные розетки переменного или постоянного тока, устройство автоматически выключится через 6 часов при отсутствии нагрузки.

Зарядка от электросети

Подключите зарядный кабель переменного тока, входящий в комплект поставки, к розетке. Подключите зарядный кабель

к розетке.

Во время зарядки устройства вы можете использовать другие функции продукта.

Изделие полностью заряжено, когда индикатор заряда на ЖК-дисплее достигает 100% и загорается весь круг ёмкости. После завершения зарядки немедленно отсоедините зарядный кабель от розетки, а затем от разъема питания устройства. Изделие готово к использованию.

Зарядка от внешних солнечных панелей (II, III)

Устройство можно заряжать от внешних фотоэлектрических панелей. Для подключения панелей следует использовать только прилагаемый кабель с разъёмами Anderson-MS4. Не модифицируйте вилку кабеля или розетку фотоэлектрической панели, подгоняя их друг под друга. Подключайте к устройству только панели с параметрами, соответствующими характеристикам солнечной зарядки, указанным в таблице технических характеристик. Подключение панелей с другими параметрами может привести к повреждению устройства.

Сначала подключите кабель для зарядки от солнечной батареи к солнечным панелям, убедившись, что разъёмы MS4 надёжно подключены. Затем подключите разъём кабеля к порту зарядки от солнечной батареи автомобиля/на вашем устройстве.

На ЖК-дисплее отобразится входная мощность, а индикатор заряда аккумулятора будет вращаться, указывая на процесс зарядки от солнечной энергии. После завершения зарядки сначала отсоедините кабель от солнечных панелей, а затем от устройства. Для оптимальной мощности зарядки рекомендуется использовать не более трёх солнечных панелей мощностью 240 Вт, соединённых последовательно. Для максимальной эффективности зарядки располагайте панели перпендикулярно солнечным лучам. Обратите внимание, что скорость зарядки от солнечной энергии зависит от многих факторов, включая мощность и эффективность панелей, а также погодные условия. Время зарядки от солнечной энергии обычно значительно больше, чем от сети.

Зарядка от бортовой сети автомобиля 12 В (IV)

Изделие можно заряжать от бортовой сети автомобиля при напряжении и максимальном токе, указанных в таблице технических характеристик. Зарядный кабель имеет вилку для подключения к прикуривателю автомобиля. Перед зарядкой ознакомьтесь с документацией к автомобилю и убедитесь, что двигатель работает, чтобы предотвратить разрядку аккумулятора. Подключите штекер кабеля к разъёму для зарядки автомобиля/солнечной батареи, а затем вставьте другой конец кабеля в гнездо прикуривателя автомобиля.

Во время зарядки вы можете использовать другие функции продукта.

После полной зарядки аккумулятора, о чём свидетельствует индикатор заряда 100%, немедленно отсоедините кабель от прикуривателя, а затем от зарядного устройства постоянного тока автомобиля. Устройство готово к использованию.

Производительность устройства

Суммарная мощность всех устройств, одновременно подключённых к станции, как к розеткам переменного, так и постоянного тока, не может превышать номинальную мощность станции, указанную в таблице технических данных.

Максимальная мощность - это мощность, которую станция может подавать на подключённые устройства только в течение короткого периода времени, например, во время запуска подключённого устройства. Эта мощность не должна считаться доступной постоянно. Превышение номинальной мощности приведёт к срабатыванию защитных устройств и отключению розетки, к которой подключена нагрузка.

Включение/выключение розеток постоянного тока

ВНИМАНИЕ! Не подключайте повреждённые, отремонтированные или модифицированные кабели питания, а также устройства с повреждёнными розетками. Не подключайте кабели к портам или выходным розеткам устройств. Это может привести к поражению электрическим током, возгоранию или даже взрыву.

Чтобы активировать розетки постоянного тока, убедитесь, что устройство включено с помощью главного выключателя питания. Затем кратковременно нажмите на выключатель розетки постоянного тока. На ЖК-дисплее загорится индикатор, указывающий на активность розеток постоянного тока. К розеткам постоянного тока следует подключать только устройства, параметры которых соответствуют характеристикам, указанным в таблице технических характеристик.

Чтобы отключить розетки постоянного тока, снова кратковременно нажмите на выключатель розетки. Индикатор на дисплее погаснет, указывая на то, что розетки выключены. Выключение розеток постоянного тока, когда они не используются, помогает экономить заряд аккумулятора.

Выходной порт USB-A (QC 3.0) Быстрый Функция быстрой зарядки (Charge) предназначена для зарядки мобильных устройств, поддерживающих технологию Fast Charging 3.0. Функция быстрой зарядки работает только с устройствами, поддерживающими этот режим. Проверьте характеристики подключённого устройства или обратитесь к его производителю. Эта технология автоматически распознаёт подключённое устройство и соответствующим образом корректирует напряжение и ток зарядки.

Выходной порт USB-C (PD 140W) Power Delivery обеспечивает быструю зарядку устройств и подачу питания, например, для мониторов через порт USB-C, с выходной мощностью до 140 Вт. Порт автоматически распознаёт подключённое

устройство и подстраивает напряжение и ток зарядки под него. Эта технология отличается повышенным уровнем мощности. Функция быстрой зарядки работает на устройствах, поддерживающих эту функцию. Проверьте характеристики подключаемого устройства или обратитесь к его производителю.

Выходной порт постоянного тока позволяет питать ваши устройства напряжением 12 В постоянного тока.

Автомобильный выход DC 12 В позволяет питать устройства напряжением 12 В постоянного тока, подключаемые через кабель со штекером, который подходит к автомобильной розетке (так называемому гнезду прикуривателя).

Включение/выключение выходных розеток переменного тока

ВНИМАНИЕ! Не подключайте поврежденные, отремонтированные или модифицированные кабели питания, а также устройства с поврежденными розетками. Не подключайте кабели к портам или выходным розеткам устройств. Это может привести к поражению электрическим током, возгоранию или даже взрыву.

Выходную розетку переменного тока можно использовать для подключения устройств, требующих питания от сети с параметрами, указанными на заводской табличке и в таблице технических характеристик, например, телевизора, ноутбука или блендера. Перед подключением устройств к зарядной станции убедитесь (сверившись с таблицей технических характеристик), что общая номинальная мощность всех устройств не превышает номинальную мощность, предлагаемую зарядной станцией. Подключение устройств, общая номинальная мощность которых превышает номинальную мощность, предлагаемую зарядной станцией, может привести к перегрузке и/или повреждению устройства.

Чтобы включить розетки переменного тока, убедитесь, что устройство включено. Затем кратковременно нажмите выключатель розетки переменного тока. На ЖК-дисплее появится индикатор, указывающий на то, что все розетки переменного тока активны. Чтобы выключить розетки переменного тока, снова кратковременно нажмите выключатель розетки переменного тока. Индикатор на дисплее погаснет, указывая на то, что розетки выключены. Выключение розеток переменного тока, когда они не используются, помогает экономить заряд батареи.

функция EPS

Устройство оснащено функцией аварийного источника питания (EPS), позволяющей электростанции выполнять функцию источника бесперебойного питания в аварийных ситуациях. Эта функция обеспечивает питание подключенных нагрузок в случае отключения электроэнергии или возникновения нештатных условий электропитания.

Чтобы использовать эту функцию, подключите зарядную станцию к розетке с помощью прилагаемого кабеля питания, вставив его в порт питания на устройстве. Затем включите розетки переменного тока с помощью выключателя розетки переменного тока и подключите приёмники к розеткам переменного тока 230 В на зарядной станции. В нормальных условиях работы приёмники питаются непосредственно от электросети. В случае внезапного отключения электропитания устройство автоматически переключается на питание от аккумулятора примерно через 20 мс, что позволяет приёмникам продолжать работу без перебоев.

ВНИМАНИЕ! Данное устройство не следует рассматривать в качестве замены профессионального источника бесперебойного питания. Функция аварийного переключения предназначена только для использования в аварийных ситуациях и не предназначена для устройств с высокими требованиями к непрерывности питания. Не подключайте к выходным розеткам переменного тока такие устройства, как медицинское оборудование, системы жизнеобеспечения, серверы данных, критически важные рабочие станции, электрочайники, микроволновые печи и другие устройства, создающие высокие переходные нагрузки.

Также обратите внимание, что суммарная мощность приёмников, подключенных к выходным розеткам 230 В переменного тока в режиме EPS, не должна превышать номинальную мощность, указанную в технических характеристиках устройства. Для обеспечения стабильной работы рекомендуется подключать только один приёмник одновременно. Превышение суммарной мощности более 2400 Вт приведёт к срабатыванию сигнализации о перегрузке, и станция автоматически отключится в течение одной минуты.

Защита от перегрузки

Если потребляемый переменный ток от сети превысит 10 А, сработает защита устройства от перегрузки, и цепь питания будет отключена для защиты источника питания. В этом случае отсоедините все кабели от розетки питания устройства, убедитесь, что ток сети не превышает 10 А, а источник питания соответствует требованиям устройства. После проверки входных параметров нажмите кнопку защиты от перегрузки рядом с розеткой питания, чтобы возобновить работу.

ЖК-дисплей (В)

Ниже приведено описание символов, отображаемых на дисплее электростанции:

- а. Индикатор оставшегося времени разряда - отображает расчетное время работы электростанции до полной разрядки аккумулятора (в минутах и часах).
- б. Индикатор предупреждения об ошибке - загорается при обнаружении отклонения от нормы в работе устройства.
- с. Индикатор заряда аккумулятора в процентах - отображает текущий уровень заряда аккумулятора в процентах.
- г. Кольцо ёмкости аккумулятора - сегментированный графический индикатор уровня заряда аккумулятора.
- е. Индикатор беспроводного соединения - указывает на активное соединение с мобильным устройством посредством беспроводной связи.
- е. Индикатор выходной мощности - показывает текущую нагрузку подключенных устройств (в ваттах).

- ж. Индикатор входной мощности - показывает текущую мощность, потребляемую во время зарядки (в ваттах).
- и. Индикатор выхода переменного тока - показывает активную мощность на выходных розетках переменного тока.
- i. Индикатор порта USB-A - указывает на активную подачу питания от портов USB-A.
- j. Индикатор порта USB-C - указывает на активную подачу питания от портов USB-C.
- к. Индикатор охлаждающего вентилятора - загорается, когда вентилятор работает.
- л. Индикатор защиты от высокой температуры - загорается при превышении допустимой рабочей температуры.
- м. Индикатор защиты от низкой температуры - загорается, когда температура окружающей среды слишком низкая.
- н. Индикатор зарядки автомобиля - указывает на активную зарядку через выход постоянного тока автомобиля.
- о. Индикатор порта DC 5521 - показывает активную мощность портов DC 5521.

Кольцо емкости аккумулятора (VI)

Кольцо емкости аккумулятора показывает оставшийся уровень заряда и разделено на шесть сегментов: 17%, 35%, 51%, 68%, 85% и 100%.

В процессе разряда сегменты кольца поочередно гаснут, а оставшиеся светящиеся сегменты показывают текущую емкость. Во время зарядки кольцо емкости мигает по часовой стрелке, а на правой стороне экрана отображается текущая входная мощность (в ваттах).

После полной зарядки кольцо емкости загорится ровным светом, а значок вентилятора погаснет.

Примечание: После завершения зарядки немедленно отсоедините кабель питания.

Другие функции

Режим ускорения

Для предотвращения сбоев, вызванных защитой от перегрузки, электростанция автоматически активирует режим Boost, когда общая выходная мощность превышает номинальные 2400 Вт. Этот режим позволяет электростанции обеспечивать до 2600 Вт электропитания для устройств с высоким энергопотреблением. Режим Boost включен по умолчанию. Однако он не работает, когда электростанция подключена к электросети и включены выходы переменного тока. В этом случае электростанция переходит в режим байпаса. Также следует отметить, что режим Boost подходит для большинства электроприборов, таких как обогреватели и электроприборы, но некоторые устройства, оснащенные схемами защиты от перенапряжения или точными приборами, могут быть несовместимы с ним.

Изменение частоты

Чтобы изменить рабочую частоту, сначала выключите выключатели розеток переменного и постоянного тока. Затем одновременно нажмите и удерживайте выключатель розетки постоянного тока со стороны USB и выключатель питания примерно 3-5 секунд, пока на ЖК-дисплее не замигает символ частоты. С помощью выключателя розетки переменного тока выберите нужную частоту: 50 Гц или 60 Гц. Подтвердите выбор, удерживая кнопку питания, пока на ЖК-дисплее не появится надпись «SUC» и не загорится подсветка вокруг индикатора батареи. Чтобы выйти из режима изменения частоты, снова нажмите кнопку питания.

Беспроводное управление через мобильное приложение

Электростанцией можно управлять удаленно с помощью специального мобильного приложения Winergy, доступного для скачивания на наиболее популярных платформах мобильных устройств. После установки приложения запустите его и следуйте инструкциям на экране для настройки подключения и управления доступом. Приложение позволяет в режиме реального времени контролировать заряд аккумулятора и выходную мощность, управлять рабочими параметрами станции, удаленно управлять выходной мощностью и обновлять программное обеспечение устройства, а также выполнять другие функции.

ОБСЛУЖИВАНИЕ

Протирайте корпус изделия мягкой сухой тканью. Не погружайте изделие в воду или другие жидкости. Защитите порты изделия от грязи. При попадании мусора в порт продуйте его струей сжатого воздуха под давлением не более 0,3 МПа. Убедитесь, что вентиляционные отверстия не засорены. При попадании грязи аккуратно пропылесосьте вентиляционные отверстия. Не используйте твердые предметы для очистки портов, портов или вентиляционных отверстий; это может привести к короткому замыканию или повреждению устройства.

ХРАНЕНИЕ И ТРАНСПОРТИРОВКА

Изделие следует хранить в закрытых, затененных помещениях при температуре хранения, не превышающей указанный в таблице диапазон, и относительной влажности воздуха ниже 90%. В целях безопасности не рекомендуется хранить изделие при температуре окружающей среды ниже -10°C и выше 45°C. Следуйте рекомендациям, приведенным в разделе «Хранение аккумуляторов». Транспортировку изделия следует осуществлять в соответствии с рекомендациями, приведенными в разделе «Транспортировка аккумуляторов».

Поиск неисправностей

Ниже приведена таблица проблем и их возможных решений:

Код ошибки	Статус	Причина	Решение
E000	Мигает индикатор выхода переменного тока + индикатор предупреждения об ошибке, выход отсутствует	Защита от короткого замыкания на выходе переменного тока	Нажмите кнопку на розетке выхода переменного тока, чтобы возобновить работу.
E001	Мигает индикатор выхода переменного тока + мигает индикатор порта постоянного тока 5521 + индикатор предупреждения об ошибке, нет выхода	Защита от перегрузки на выходе переменного/постоянного тока	Нажмите кнопку разъема выхода переменного тока и кнопку разъема выхода постоянного тока, чтобы возобновить работу.
E002	Мигает индикатор выхода переменного или постоянного тока, на этом порту нет выходного сигнала	Защита аккумулятора от слишком низкого напряжения	Емкость аккумулятора менее 20%, нагрузка ≤300 Вт - зарядите устройство и переподключите соответствующие выходные разъемы.
E003	Индикатор выхода переменного тока мигает, выход отсутствует	Защита от слишком высокого или слишком низкого напряжения на выходе переменного тока	Нажмите кнопку на розетке выхода переменного тока, чтобы возобновить работу.
E004	Индикатор выхода переменного тока мигает, выход отсутствует	Неправильная частота входного переменного тока	Устройство автоматически возобновит работу, как только частота вернется к норме.
E005	Мигает индикатор предупреждения об ошибке, нет выходного сигнала на всех портах	Защита от перенапряжения, пониженного напряжения или перегрузки по току	Нажмите кнопку на розетке выхода переменного тока, чтобы возобновить работу.
E006	Мигает индикатор выхода переменного тока + мигает индикатор охлаждающего вентилятора + мигает индикатор предупреждения об ошибке, нет выходного сигнала на всех портах	Защита инвертора от перегрева	Прекратите зарядку и подождите, пока устройство остынет.
E010	Мигает индикатор зарядки автомобиля + мигает индикатор предупреждения об ошибке, нет выходного сигнала на всех портах	Защита от перегрузки и короткого замыкания в автомобильной розетке	Нажмите кнопку на разъеме выхода постоянного тока, чтобы возобновить работу.
E011	Индикатор порта USB-A мигает + мигает индикатор предупреждения об ошибке, нет выходного сигнала на всех портах	Защита от перегрузки и короткого замыкания на порту USB-A	Нажмите кнопку на разъеме выхода постоянного тока, чтобы возобновить работу.
E012	Индикатор порта USB-C мигает + индикатор предупреждения об ошибке мигает, нет выходного сигнала на всех портах	Защита от перегрузки и короткого замыкания на порту USB-C	Нажмите кнопку на разъеме выхода постоянного тока, чтобы возобновить работу.
E013	E013 + нет выхода на всех портах	Защита от чрезмерной разрядки аккумулятора	После того, как устройство зарядится, перезарядите его.
E017	E017 + мигает индикатор предупреждения об ошибке	Проблема с оборудованием	Нажмите кнопку основного питания, чтобы возобновить работу.
E020	Мигает индикатор предупреждения об ошибке	Ошибка связи BMS	Проверьте кабель связи BMS.
E021	Мигает E021, нет выходного сигнала на всех портах	Чрезмерное напряжение на одной ячейке	Подождите, пока напряжение в ячейке не вернется к норме, а затем перезапустите устройство.
E022	Мигает E021, нет выходного сигнала на всех портах	Слишком низкое напряжение на одной ячейке	Подключите кабель питания переменного тока и заряджайте устройство, пока напряжение элемента не вернется к норме.
E023	Мигает E023, нет выходного сигнала на всех портах	Общее напряжение батареи слишком высокое	Подождите, пока напряжение не вернется к норме, а затем перезапустите устройство.
E024	Мигает индикатор предупреждения об ошибке, нет выходного сигнала на всех портах	Общее напряжение батареи слишком высокое	Подключите кабель питания переменного тока и заряджайте устройство, пока напряжение элемента не вернется к норме.
E025	Мигает индикатор защиты от высокой температуры + мигает индикатор предупреждения об ошибке, нет выходного сигнала на всех портах	Высокая температура ячейки	Устройство автоматически возобновит работу, как только температура опустится до приемлемого уровня.
E026	Мигает индикатор защиты от низкой температуры + мигает индикатор предупреждения об ошибке, нет выходного сигнала на всех портах	Температура ячейки слишком низкая	Устройство автоматически возобновит работу, как только температура вернется в приемлемый диапазон.
E027	Мигает индикатор выхода переменного тока, выход переменного тока отсутствует, выход постоянного тока в норме, выходная мощность переменного тока >2600 ВА или переменный+постоянный ток >2600 Вт	Перегрузка системы, выходная мощность переменного тока >2600 ВА или комбинированная мощность переменного и постоянного тока >2600 Вт	Нажмите кнопку на розетке выхода переменного тока, чтобы возобновить работу.

ХАРАКТЕРИСТИКИ ПРОДУКТУ

Ця портативна електростанція призначена для живлення електричних пристроїв у місцях без доступу до електромережі. Цей продукт також може жити пристрої змінного струму 230 В та використовуватися як портативний зарядний пристрій.

Перед використанням цього виробу, будь ласка, прочитайте всю інструкцію та збережіть її. Якщо ви передасте цей виріб комусь іншому, будь ласка, додайте цю інструкцію до покупки.

Постачальник не несе відповідальності за будь-які пошкодження або травми, що виникли внаслідок використання продукту не за призначенням, недотримання правил безпеки або недотримання інструкцій, викладених у цьому посібнику. Технічне обслуговування, не описане в посібнику, зміни до електричної конструкції або інші модифікації призведуть до анулювання гарантії та гарантійних прав користувача.

ОБЛАДНАННЯ

Виріб постачається у комплекті та не потребує складання. До комплекту входять такі аксесуари: кабель для заряджання виробу від гнізда прикурювача автомобіля, кабель для заряджання виробу від розетки змінного струму та кабель для заряджання виробу від зовнішньої сонячної панелі з виходом MC4 (панель не входить до комплекту).

ТЕХНІЧНІ ДАНІ

Параметр	Одиниця вимірювання	Значення
Номер у каталозі		YT-83095
Маса	[кг]	20,69
Розміри	[мм]	457 x 270 x 310
Температура заряджання	[°C]	0 ~ +40
Температура нагнітання	[°C]	-15 ~ +40
Температура зберігання	[°C]	-20 ~ +60
Ступінь захисту		IP21
Номінальна потужність станції	[В]	2400
Максимальна потужність станції	[В]	4500
Клас ізоляції		I
Акумулятор		
Тип батареї		LiFePO ₄
Енергія батареї	[Вт год]	2232
Ємність акумулятора	[А]	46,5
Номінальна напруга акумулятора	[В постійного струму]	48
Посадка		
- Змінний струм		
Вхідна напруга	[V~]	220-240
Номінальна частота	[Гц]	50/60
Максимальний номінальний струм	[I]	6,5
Максимальна потужність	[В]	1400
- Сонячна енергія постійного струму		
Вхідна напруга	[В постійного струму]	12-78
Вхідний струм	[I]	13
Максимальна номінальна потужність	[В]	800
- Автомобільний постійний струм		
Вхідна напруга	[В постійного струму]	12 -15,5
Вхідний струм	[I]	8,5
Виходи		
- Змінний струм		
Номінальна напруга	[V~]	230
Номінальна частота	[Гц]	50/60
Загальна номінальна потужність*	[В]	2400
Загальна максимальна потужність*	[В]	4500
- USB-A (QC 3.0)		
Напруга / Максимальний струм	[В постійного струму] / [А]	5 / 3; 9 / 2; 12 / 1,5
Номінальна потужність	[В]	18

Параметр	Одиниця вимірювання	Значення
- USB-C (PD 140 Вт)		2x
Напруга / Максимальний струм	[В постійного струму] / [А]	5 / 3; 9 / 3; 12 / 3; 15 / 3; 20 / 5; 28 / 5
Номінальна потужність	[В]	140
- 12V автомобіль / DC 5521		
Напруга / Максимальний струм	[В постійного струму] / [А]	12/10
Номінальна потужність	[В]	120
Функція EPS		
Час перемикання	[мс]	20

* загальна потужність усіх розеток.

ЗАГАЛЬНІ УМОВИ БЕЗПЕКИ

Інструкції з техніки безпеки щодо використання

Перед кожним використанням переконайтеся, що виріб не пошкоджений. Будь-які пошкодження корпусу, такі як тріщини, вм'ятини або зламані елементи, призведуть до дискваліфікації виробу. Зверніть особливу увагу на стан кабелів та проводів, що постачаються з виробом. Якщо кабелі та дроти мають пошкоджену ізоляцію або штекери мають будь-які ознаки пошкодження, тріщин, вигинів тощо, їх не слід використовувати. Якщо виявлено будь-які пошкодження, зверніться до авторизованого сервісного центру виробника. Не піддавайте виріб впливу опадів або вологи. Не занурюйте виріб у воду або будь-яку іншу рідину. Волога в пристрої може спричинити коротке замикання, пожежу або навіть вибух. Не замикайте пристрій. Не вставляйте дроти, монети, цвяхи, шпильки, ключі або інші металеві елементи в корпус, елементи керування або розетки пристрою. Не підключайте розетки зарядної станції. Коротке замикання може спричинити опіки, пожежу або вибух. Не накривайте пристрій тканинами, ковдрами або рушниками. Не допускайте перегріву пристрою. Не піддавайте пристрій впливу прямих сонячних променів. Тримайте виріб подалі від джерел тепла. Вплив вогню або високих температур вище 60°C на пристрій може спричинити пожежу та/або вибух. Використання виробу за температур нижче -20°C значно знизить його продуктивність. Дотримуйтесь інструкцій з безпеки заряджання. Не заряджайте пристрій за температур поза діапазоном, зазначеним у таблиці технічних даних. Неправильне заряджання за температур поза зазначеним діапазоном може пошкодити акумулятор та збільшити ризик пожежі. Не намагайтеся самостійно ремонтувати або розбирати корпус пристрою. Не ставте важкі предмети на пристрій та не чините значного тиску на корпус пристрою. Для ремонту зверніться до авторизованого сервісного центру виробника. Не піддавайте пристрій надмірним ударам, наприклад, під час транспортування. Захистіть пристрій від падіння. Якщо виріб серйозно пошкоджено або він впав у воду, зберігайте його на відкритому місці подалі від легкозаймистих матеріалів, людей та предметів. Віднесіть його до спеціалізованого пункту утилізації відходів. Не проколюйте виріб. Не кладіть пристрій у мікрохвильову піч або ємність під тиском. Не розміщуйте виріб поблизу вогню. Тримайте виріб подалі від дітей та домашніх тварин.

Інструкції з безпеки заряджання

Увага! Перед заряджанням переконайтеся, що корпус виробу, кабелі та штекери не мають тріщин та пошкоджень. Не використовуйте пошкоджений виріб.

Цей виріб призначений для заряджання лише за допомогою зарядного пристрою або кабелю, що додається. Не використовуйте жодні інші способи заряджання, окрім зарядного пристрою або кабелю, що додається. Використовуйте для заряджання виробу лише оригінальні кабелі, що постачаються виробником, або кабелі, рекомендовані виробником. Використання невідповідних кабелів може призвести до неправильного заряджання, пошкодження акумулятора, перегріву та, в крайніх випадках, навіть до пожежі.

Заряджання слід проводити лише в закритому, сухому приміщенні, захищеному від несанкціонованого доступу, особливо дітей. Не заряджайте пристрій без постійного нагляду дорослих! Якщо вам потрібно залишити приміщення, де він заряджається, зупиніть заряджання, від'єднавши зарядний пристрій від виробу та джерела живлення. Якщо з виробу виходить дим, незвичайний запах тощо, негайно зупиніть заряджання та від'єднайте зарядний пристрій. Після повної зарядки пристрою від'єднайте зарядний пристрій або кабель від пристрою.

Перед першим використанням виріб може потребувати зарядки.

Акумулятори LiFePO₄ (літій-залізодифосфат) не мають так званого «ефекту пам'яті», що дозволяє їх заряджати в будь-який час. Однак рекомендується розряджати акумулятор під час нормальної роботи, а потім заряджати його до повної ємності. Якщо характер експлуатації робить це обробку неможливою щоразу, її слід робити принаймні кожні кілька або десятих циклів. Ні за яких обставин не можна розряджати акумулятори шляхом замикання електродів, оскільки це призводить до незворотних пошкоджень! Також не перевіряйте заряд акумулятора шляхом замикання електродів та перевірки на наявність іскер.

Зберігання акумулятора

Щоб продовжити термін служби акумулятора, забезпечте належні умови зберігання. Найкраща продуктивність досягається, якщо акумулятор зберігати в діапазоні температур від +10 до +30 градусів Цельсія та з відносною вологістю 50%.

Для тривалого зберігання акумулятора заряджайте його приблизно до 50-70% ємності. Для тривалішого зберігання періодично заряджайте акумулятор до 50-70% кожні три місяці. Уникайте надмірного розряду акумулятора та зберігайте його розрядженим, оскільки це скорочує термін його служби та може спричинити незворотні пошкодження. Під час зберігання акумулятор поступово розряджатиметься через витік струму. Процес саморозряду залежить від температури зберігання; чим вища температура, тим швидше відбувається процес розряду.

Неправильне зберігання акумулятора може призвести до витoku електроліту. У разі витoku обробіть витік нейтралізуючим засобом. Якщо електроліт потрапив в очі, ретельно промийте їх водою та негайно зверніться за медичною допомогою. Не використовуйте інструмент з пошкодженим акумулятором. Коли акумулятор повністю зношений, утилізуйте його відповідно до чинних правил у місці використання виробу.

Транспортування акумуляторів

Літій-залізофосфатні акумулятори юридично вважаються небезпечними матеріалами. Користувач інструменту може транспортувати пристрій разом з акумулятором або самі акумулятори автомобільним транспортом. Додаткових вимог не потрібно. Якщо транспортування здійснюється третім особам (наприклад, кур'єром), необхідно дотримуватися правил транспортування небезпечних матеріалів. Перед транспортуванням зверніться до кваліфікованої особи. Пошкоджені акумулятори не можна транспортувати. Під час транспортування виїняті акумулятори необхідно виїняти з інструменту, а відкриті контакти захистити, наприклад, ізоляційною стрічкою. Закріпіть акумулятори в упаковці, щоб вони не зміщувалися в упаковці під час транспортування. Також необхідно дотримуватися національних правил щодо транспортування небезпечних матеріалів.

ЕКСПЛУАТАЦІЯ ПРИСТРОЮ

Підготовка виробу до роботи

Продукт слід розпакувати та видалити всі пакувальні матеріали. Рекомендується зберегти упаковку, оскільки вона може бути корисною для транспортування продукту.

Увімкнення/вимкнення виробу

Перед увімкненням переконайтеся, що навколо станції немає предметів, які можуть блокувати вентиляційні отвори. Щоб увімкнути виріб, утримуйте кнопку живлення приблизно 3 секунди. Індикатор на кнопці засвітиться та почне блимати, а на РК-дисплеї відобразиться кільце ємності та відсоток заряду акумулятора, що підтверджує правильність активації пристрою. Відображена інформація та символи описані в розділі «РК-дисплей».

Після увімкнення пристрою ви можете увімкнути окремі секції виходу змінного або постійного струму, натиснувши відповідний перемикач розетки змінного або постійного струму. На дисплеї з'являться значки, що відповідають активним розеткам. Щоб деактивувати виходи змінного або постійного струму, натискайте відповідну кнопку щоразу. Відповідний значок на дисплеї згасне, підтверджуючи вимкнення функції.

Щоб вимкнути пристрій, знову натисніть і утримуйте кнопку живлення приблизно 3 секунди, доки на дисплеї не з'явиться напис «OFF» (ВИМК.), а екран не згасне.

Виріб може постачатися з частково зарядженим акумулятором, але рекомендується повністю зарядити його перед першим використанням. Увага! Ніколи не допускайте надмірного розряду акумулятора. Повний розряд може призвести до незворотного пошкодження.

Примітка: Рекомендується вимкнути вихідні розетки змінного та постійного струму перед повним вимкненням пристрою. Порт зарядки автомобіля/сонячної батареї працює незалежно від головного вимикача.

Режим сну

Коли станція увімкнена, коротке натискання кнопки живлення вимкне РК-дисплей, але сама станція залишиться в робочому режимі. Якщо також увімкнено вихідні роз'єми змінного або постійного струму, пристрій автоматично перейде в режим сну через 5 хвилин бездіяльності, а РК-дисплей вимкнеться. Після відновлення роботи РК-дисплей знову засвітиться.

Автоматичне вимкнення

Якщо станцію увімкнено, дисплей автоматично вимкнеться через 5 хвилин бездіяльності. Якщо також увімкнено вихідні розетки змінного або постійного струму, пристрій автоматично вимкнеться через 6 годин, якщо навантаження не підключено.

Зарядка від електромережі

Підключіть кабель заряджання змінного струму, що постачається з виробом, до розетки. Підключіть зарядний кабель до розетки. Ви можете використовувати інші функції виробу під час заряджання пристрою.

Виріб повністю заряджений, коли індикатор заряду на РК-дисплеї досягає 100% і все кільце ємності світиться. Після завершення заряджання негайно від'єднайте зарядний кабель від розетки, а потім від'єднайте його від розетки живлення пристрою. Виріб готовий до використання.

Зарядка від зовнішніх сонячних панелей (II, III)

Пристрій можна заряджати від зовнішніх фотоелектричних панелей. Для підключення панелей слід використовувати лише

кабель, що постачається в комплекті, з роз'ємами Anderson-MS4. Не змінюйте штекер кабелю або роз'єм фотоелектричної панелі, щоб вони підходили одне до одного. Підключайте до пристрою лише панелі з параметрами, що відповідають специфікаціям заряджання сонячних батарей, зазначеним у таблиці технічних даних. Підключення панелей з іншими параметрами може пошкодити пристрій.

Спочатку підключіть кабель сонячної зарядки до сонячних панелей, переконавшись, що роз'єми MS4 надійно підключені. По-друге, підключіть роз'єм кабелю до порту зарядки автомобіля/сонячної батареї на вашому пристрої.

На РК-дисплеї відобразиться вхідна потужність, а індикатор заряду акумулятора обертатиметься, показуючи, що заряджання відбувається за допомогою сонячної батареї. Після завершення заряджання спочатку від'єднайте кабель від сонячних панелей, а потім від'єднайте його від пристрою. Для оптимальної потужності заряджання рекомендується використовувати максимум три сонячні панелі потужністю 240 Вт, з'єднані послідовно. Для найкращої ефективності заряджання розташуйте панелі якомога перпендикулярніше до сонячних променів. Зверніть увагу, що швидкість заряджання від сонячної батареї залежить від багатьох факторів, включаючи потужність та ефективність панелей, а також погодні умови. Час заряджання від сонячної батареї зазвичай значно довший, ніж заряджання від мережі.

Заряджання від автомобільної установки 12 В (IV)

Виріб можна заряджати за допомогою бортової мережі автомобіля з напругою та максимальним струмом, зазначеними в таблиці технічних даних. Зарядний кабель має штекер для підключення до гнізда прикурювача автомобіля. Перед заряджанням ознайомтеся з документацією до автомобіля та переконайтеся, що двигун працює, щоб запобігти розрядженню акумулятора.

Підключіть штекер кабелю до входу зарядки автомобіля/сонячної батареї, а потім вставте інший кінець кабелю до гнізда прикурювача автомобіля.

Під час заряджання ви можете використовувати інші функції виробу.

Після повної зарядки акумулятора, про що свідчить індикатор 100% заряду, негайно від'єднайте кабель від гнізда прикурювача, а потім від порту зарядки постійного струму автомобіля. Виріб готовий до використання.

Продуктивність пристрою

Сумарна потужність усіх пристроїв, одночасно підключених до станції, як до розеток змінного, так і постійного струму, не може перевищувати номінальну потужність станції, зазначену в таблиці технічних даних.

Максимальна потужність - це потужність, яку станція може подавати на підключені пристрої лише протягом короткого періоду часу, наприклад, під час запуску підключеного пристрою. Цю потужність не слід вважати доступною безперервно. Надмірне споживання потужності понад номінальну потужність призведе до спрацювання запобіжних пристроїв та відключення розетки, до якої підключено навантаження.

Увімкнення/вимкнення розеток постійного струму

ПОПЕРЕДЖЕННЯ! Не підключайте пошкоджені, відремонтовані або модифіковані кабелі живлення чи пристрої з пошкодженими розетками. Не підключайте кабелі до портів пристроїв або вихідних розеток. Це може призвести до ураження електричним струмом, пожежі або навіть вибуху.

Щоб активувати розетки постійного струму, переконайтеся, що пристрій увімкнено за допомогою головного вимикача живлення. Потім коротко натисніть вимикач розетки постійного струму. На РК-дисплеї з'явиться індикатор, який вказує на активність розеток постійного струму. До розеток постійного струму слід підключати лише пристрої з параметрами, що відповідають специфікаціям, зазначеним у таблиці технічних даних.

Щоб вимкнути розетки постійного струму, знову коротко натисніть перемикач розетки постійного струму. Індикатор на дисплеї зникне, що свідчить про те, що розетки вимкнено. Вимкнення розеток постійного струму, коли вони не використовуються, допомагає заощадити заряд акумулятора.

Вихідний порт USB-A (QC 3.0) Швидкий Функція швидкої зарядки (Fast Charging) призначена для заряджання мобільних пристроїв, що підтримують технологію Fast Charging 3.0. Функція швидкої зарядки працює лише з пристроями, які підтримують цей режим заряджання. Будь ласка, перевірте характеристики підключеного пристрою або зверніться до виробника пристрою. Ця технологія автоматично розпізнає підключений пристрій і відповідно регулює напругу та струм заряджання.

Вихідний порт USB-C (PD 140W) Power Delivery дозволяє швидко заряджати пристрої та живити, наприклад, монітори через порт USB-C, з вихідною потужністю до 140 Вт. Він автоматично розпізнає підключений пристрій та налаштовує напругу та струм зарядки відповідно до підключеного пристрою. Ця технологія характеризується підвищеним рівнем потужності. Функція швидкої зарядки працюватиме на пристроях, які її підтримують. Будь ласка, перевірте характеристики підключеного пристрою або зверніться до виробника пристрою.

Вихідний порт постійного струму дозволяє живити ваші пристрої напругою 12 В постійного струму.

Автомобільний вихід постійного струму 12 В дозволяє живити пристрої з напругою 12 В постійного струму, підключені за допомогою кабелю з вилкою, яка підходить до автомобільної розетки (так зване гніздо прикурювача).

Увімкнення/вимкнення вихідних розеток змінного струму (AC)

ПОПЕРЕДЖЕННЯ! Не підключайте пошкоджені, відремонтовані або модифіковані кабелі живлення чи пристрої з

пошкодженими розетками. Не підключайте кабелі до портів пристроїв або вихідних розеток. Це може призвести до ураження електричним струмом, пожежі або навіть вибуху.

Вихідний роз'єм змінного струму можна використовувати для підключення пристрою, який потребує живлення від мережі, з параметрами, зазначеними на заводській табличці пристрою та в таблиці технічних даних, такого як телевізор, ноутбук або блендер. Перед підключенням пристроїв до зарядної станції переконайтеся (перевіривши таблицю технічних даних), що загальна номінальна потужність усіх пристроїв не перевищує номінальну потужність, що пропонується зарядною станцією. Підключення пристроїв із загальною номінальною потужністю, що перевищує номінальну потужність, що пропонується зарядною станцією, може призвести до перевантаження та/або пошкодження пристрою.

Щоб увімкнути розетки змінного струму, переконайтеся, що пристрій увімкнено. Потім коротко натисніть перемикач розетки змінного струму. На РК-дисплеї з'явиться індикатор, який свідчить про те, що всі розетки змінного струму активні. Щоб вимкнути розетки змінного струму, знову коротко натисніть перемикач розетки змінного струму. Індикатор на дисплеї зникне, що вказує на те, що розетки вимкнено. Вимкнення розеток змінного струму, коли вони не використовуються, допомагає заощадити заряд акумулятора.

Функція EPS

Пристрій оснащений функцією аварійного живлення (EPS), що дозволяє електростанції функціонувати як джерело безперебійного живлення в надзвичайних ситуаціях. Ця функція підтримує живлення підключених навантажень у разі відключення живлення від мережі або аномальних умов електропостачання.

Щоб скористатися цією функцією, підключіть зарядну станцію до розетки за допомогою кабелю живлення, що входить до комплекту, вставивши кабель у порт живлення на пристрої. Потім увімкніть розетки змінного струму за допомогою перемикача розеток змінного струму та підключіть приймачі до розеток 230 В змінного струму на зарядній станції. За нормальних умов експлуатації приймачі живляться безпосередньо від мережі. У разі раптового відключення живлення від мережі пристрій автоматично перемикається на живлення від батареї приблизно через 20 мс, що дозволяє приймачам продовжувати роботу без перерви.

ПОПЕРЕДЖЕННЯ! Цей пристрій не слід розглядати як заміну професійного джерела безперебійного живлення. Функція резервного живлення призначена лише для використання в екстрених випадках і не призначена для пристроїв з високими вимогами до безперервності живлення. Не підключайте до вихідних розеток змінного струму такі пристрої, як медичне обладнання, пристрої життєзабезпечення, сервери даних, критично важливі робочі станції, електричні чайники, мікрохвильові печі або інші пристрої, що генерують високі перехідні навантаження.

Також зверніть увагу, що загальна потужність приймачів, підключених до вихідних розеток 230 В змінного струму в режимі EPS, не повинна перевищувати номінальну потужність, зазначену в технічних характеристиках пристрою. Для забезпечення стабільної роботи рекомендується підключати лише один приймач одночасно. Перевищення загальної потужності понад 2400 Вт призведе до спрацьовування сповіщення про перевантаження, і станція автоматично вимкнеться протягом однієї хвилини.

Захист від перевантаження

Якщо вхідний змінний струм, що споживається з мережі, перевищує 10 А, спрацює захист пристрою від перевантаження, і ланцюг буде відключено для захисту джерела живлення. У цьому випадку від'єднайте всі кабелі від розетки живлення пристрою, переконайтеся, що струм мережі не перевищує 10 А, а джерело живлення відповідає вимогам пристрою. Після перевірки вхідних параметрів натисніть кнопку перевантаження поруч із розеткою живлення, щоб відновити роботу.

РК-дисплей (B)

Нижче наведено опис символів, що відображаються на дисплеї електростанції:

- a. Індикатор часу розрядки, що залишився - відображає приблизний час роботи електростанції до повної розрядки акумулятора (у хвилину та годинах).
- b. Індикатор попередження про помилку - загоряється, коли в роботі пристрою виявлено несправність.
- c. Індикатор відсотка ємності акумулятора - відображає поточний рівень заряду акумулятора у відсотках.
- d. Кільце ємності акумулятора - сегментований графічний індикатор рівня заряду акумулятора.
- e. Індикатор бездротового з'єднання - вказує на активне з'єднання з мобільним пристроєм через бездротовий зв'язок.
- f. Індикатор вихідної потужності - показує поточне навантаження підключених пристроїв (у ватах).
- g. Індикатор вхідної потужності - показує поточну потужність, що споживається під час заряджання (у ватах).
- h. Індикатор виходу змінного струму - показує активну потужність від вихідних розеток змінного струму.
- i. Індикатор порту USB-A - вказує на активне живлення від портів USB-A.
- j. Індикатор порту USB-C - вказує на активне живлення від портів USB-C.
- k. Індикатор вентилятора охолодження - світиться, коли вентилятор працює.
- l. Індикатор захисту від високої температури - загоряється, коли перевищено допустиму робочу температуру.
- m. Індикатор захисту від низької температури - загоряється, коли температура навколишнього середовища занадто низька.
- n. Індикатор заряджання автомобіля - вказує на активне заряджання через вихід постійного струму автомобіля.
- o. Індикатор порту DC 5521 - показує активну потужність портів DC 5521.

Кільце ємності акумулятора (V)

Кільце ємності акумулятора показує рівень заряду, що залишився, і поділене на шість сегментів: 17%, 35%, 51%, 68%,

85% та 100%.

Під час розряду кільцеві сегменти вимикаються один за одним, а решта світяться сегментів показують поточну ємність.

Під час заряджання кільце ємності блимає за годинниковою стрілкою, а вхідна потужність у реальному часі (у ватах) відображається у правій частині екрана.

Після повної зарядки кільце ємності світиться постійно, а значок вентилятора вимикається.

Примітка: Після завершення заряджання негайно від'єднайте кабель живлення.

Інші функції

Режим посилення

Щоб запобігти несправностям, спричиненим захистом від перевантаження, електростанція автоматично активує режим Boost, коли загальна вхідна потужність перевищує номінальну потужність 2400 Вт. Цей режим дозволяє електростанції подавати до 2600 Вт потужності на пристрої з високим споживанням енергії. Режим Boost увімкнено за замовчуванням. Однак він не працює, коли електростанція підключена до мережі живлення, а виходи змінного струму увімкнені, і в цьому випадку електростанція перемикається в режим байпасу. Також зверніть увагу, що режим Boost підходить для більшості електричних пристроїв, таких як обігрівачі та прилади з електроприводом, але деякі пристрої, оснащені схемами захисту від напруги або точними приладами, можуть бути несумісними.

Зміна частоти

Щоб змінити робочу частоту, спочатку вимкніть перемикачі змінного та постійного струму. Потім одночасно натисніть і утримуйте перемикач розетки постійного струму на боці USB та перемикач живлення приблизно 3-5 секунд, доки на РК-екрані не почне блимати символ частоти. За допомогою перемикача розетки змінного струму виберіть потрібну частоту: 50 Гц або 60 Гц. Підтвердіть свій вибір, утримуючи кнопку живлення, доки на РК-дисплеї не з'явиться напис «SUC» і не засвітиться підсвічування навколо кільця батареї. Щоб вийти з режиму зміни частоти, знову утримуйте кнопку живлення.

Бездротове керування через мобільний додаток

Електростанцією можна керувати дистанційно за допомогою спеціального мобільного додатку Winergy, доступного для завантаження на найпопулярніші платформи мобільних пристроїв. Після встановлення додатку запустіть його та дотримуйтеся підказок та інструкцій на екрані, щоб правильно налаштувати функції підключення та контролю доступу. Додаток дозволяє, серед інших функцій, контролювати заряд акумулятора та вихідну потужність у режимі реального часу, керувати робочими налаштуваннями станції, дистанційно керувати виходом та оновлювати програмне забезпечення пристрою.

ТЕХНІЧНЕ ОБСЛУГОВУВАННЯ

Протирайте корпус виробу м'якою сухою тканиною. Не занурюйте виріб у воду або будь-яку іншу рідину. Захищайте порти виробу від бруду. Якщо в порт потрапило сміття, продуйте його струменем стисненого повітря під тиском не більше 0,3 МПа. Переконайтеся, що вентиляційні отвори не засмічені. Якщо бруд забрудниться, ретельно пропилососьте вентиляційні отвори. Не використовуйте тверді предмети для очищення портів, отворів або вентиляційних отворів; це може спричинити коротке замикання або пошкодження пристрою.

ЗБЕРІГАННЯ ТА ТРАНСПОРТУВАННЯ

Виріб слід зберігати в закритих, затінених місцях, де температура зберігання не перевищує діапазону, зазначеного в таблиці, а відносна вологість повітря нижче 90%. З міркувань безпеки не рекомендується зберігати виріб за температури навколишнього середовища нижче -10°C або вище 45°C. Дотримуйтеся рекомендацій, наведених у розділі «Зберігання акумуляторів». Виріб слід транспортувати відповідно до рекомендацій, наведених у розділі «Транспортування акумуляторів».

Усунення несправностей

Нижче наведено таблицю проблем та їх можливих рішень:

Код помилки	Статус	Причина	Рішення
E000	Індикатор виходу змінного струму блимає + індикатор попередження про помилку, вихідний сигнал відсутній	Захист від короткого замикання на виході змінного струму	Натисніть кнопку розетки змінного струму, щоб відновити роботу.
E001	Індикатор виходу змінного струму блимає + індикатор порту постійного струму 5521 блимає + індикатор попередження про помилку, немає виходу	Захист від перевантаження на виході змінного/постійного струму	Натисніть кнопку виходу змінного струму та кнопку виходу постійного струму, щоб відновити роботу.
E002	Індикатор виходу змінного або постійного струму блимає, на цьому порту немає виходу	Захист акумулятора від занадто низької напруги	Ємність акумулятора нижче 20%, навантаження ≤ 300 Вт - зарядіть пристрій та знову підключіть відповідні вихідні роз'єми

Код помилки	Статус	Причина	Рішення
E003	Індикатор виходу змінного струму блимає, виходу немає	Захист від занадто високої або занадто низької напруги на виході змінного струму	Натисніть кнопку розетки змінного струму, щоб відновити роботу.
E004	Індикатор виходу змінного струму блимає, виходу немає	Неправильна частота вхідного змінного струму	Пристрій автоматично відновить роботу, як тільки частота повернеться до нормального рівня.
E005	Індикатор попередження про помилку блимає, немає виводу на всіх портах	Захист від перенапруги, зниженої напруги або перевантаження по струму	Натисніть кнопку розетки змінного струму, щоб відновити роботу.
E006	Індикатор виходу змінного струму блимає + індикатор вентилятора охолодження блимає + індикатор попередження про помилку блимає, вихідний сигнал відсутній на всіх портах	Захист інвертора від перегріву	Зупиніть заряджання та зачекайте, поки пристрій охолоне.
E010	Індикатор заряджання автомобіля блимає + індикатор попередження про помилку блимає, немає виходу на всіх портах	Захист від перевантаження та короткого замикання в автомобільній розетці	Натисніть кнопку роз'єму виходу постійного струму, щоб відновити роботу.
E011	Індикатор порту USB-A блимає + індикатор попередження про помилку блимає, вихідний сигнал відсутній на всіх портах	Захист від перевантаження та короткого замикання порту USB-A	Натисніть кнопку роз'єму виходу постійного струму, щоб відновити роботу.
E012	Індикатор порту USB-C блимає + індикатор попередження про помилку блимає, немає виводу на всіх портах	Захист від перевантаження та короткого замикання порту USB-C	Натисніть кнопку роз'єму виходу постійного струму, щоб відновити роботу.
E013	E013 + немає виходу на всіх портах	Захист від надмірного розряду акумулятора	Після зарядки пристрою перезавантажте його.
E017	E017 + блимає індикатор попередження про помилку	Проблема з обладнанням	Натисніть головну кнопку живлення, щоб відновити роботу
E020	Індикатор попередження про помилку блимає	Помилка зв'язку BMS	Перевірте кабель зв'язку BMS.
E021	E021 блимає, немає виходу на всіх портах	Надмірна напруга на одному елементі	Зачекайте, поки напруга на елементі повернеться до норми, а потім перезавантажте пристрій.
E022	E021 блимає, немає виходу на всіх портах	Занадто низька напруга на одному елементі	Підключіть кабель живлення змінного струму та заряджайте пристрій, доки напруга елемента не повернеться до нормального рівня.
E023	E023 блимає, немає виходу на всіх портах	Загальна напруга акумулятора занадто висока	Зачекайте, поки напруга повернеться до нормального стану, а потім перезавантажте пристрій.
E024	Індикатор попередження про помилку блимає, немає виводу на всіх портах	Загальна напруга акумулятора занадто висока	Підключіть кабель живлення змінного струму та заряджайте пристрій, доки напруга елемента не повернеться до нормального рівня.
E025	Індикатор захисту від високої температури блимає + індикатор попередження про помилку блимає, немає виходу на всіх портах	Висока температура елемента	Пристрій автоматично відновить роботу, як тільки температура знизиться до прийнятого рівня.
E026	Індикатор захисту від низької температури блимає + індикатор попередження про помилку блимає, немає виходу на всіх портах	Температура комірки занадто низька	Пристрій автоматично відновить роботу, як тільки температура повернеться до прийнятого діапазону.
E027	Індикатор виходу змінного струму блимає, вихід змінного струму відсутній, вихід постійного струму нормальний, вихідна потужність змінного струму >2600 ВА або змінний+постійний струм >2600 Вт	Перевантаження системи, вихідна потужність змінного струму >2600 ВА або комбінована потужність змінного та постійного струму >2600 Вт	Натисніть кнопку розетки змінного струму, щоб відновити роботу.

PRODUKTO CHARAKTERISTIKOS

Ši nešiojama maitinimo stotelė skirta maitinti elektros prietaisus vietose, kuriose nėra prieigos prie elektros tinklo. Šis gaminys taip pat gali maitinti 230 V kintamosios srovės prietaisus ir veikti kaip nešiojamųjų prietaisų išorinė baterija.

Prieš naudodami šį gaminį, perskaitykite visą vadovą ir jį išsaugokite. Jei šį gaminį perduosite kam nors kitam, prieš perkintą pridėkite ir šį vadovą.

Tiekėjas neatsako už jokią žalą ar sužalojimus, atsiradusius dėl gaminio naudojimo ne pagal paskirtį, nesilaikant saugos taisyklių arba nesilaikant šiame vadove pateiktų nurodymų. Vadove neaprašyti techninės priežiūros darbai, elektros konstrukcijos pakeitimai ar kitu modifikavimui panaikins naudotojo garantiją ir teises į garantiją.

ĮRANGA

Produktas pristatomas pilnai sukomplektuotas ir nereikalauja surinkimo. Prie produkto pridėjami šie priedai: laidas, skirtas įrenginiui įkrauti iš automobilio cigarečių degiklio lizdo, laidas, skirtas įrenginiui įkrauti iš kintamosios srovės lizdo, ir laidas, skirtas įrenginiui įkrauti iš išorinio saulės baterijos su MC4 išvestimi (panelis nepridedamas).

TECHNINIAI DUOMENYS

Parametras	Matavimo vienetas	Vertė
Katalogo numeris		YT-83095
Mišios	[kg]	20,69
Matmenys	[mm]	457 x 270 x 310
Įkrovimo temperatūra	[°C]	0 ~ +40
Išleidimo temperatūra	[°C]	-15 ~ +40
Laikymo temperatūra	[°C]	-20 ~ +60
Apsaugos laipsnis		IP21
Stoties vardinė galia	[W]	2400
Maksimali stoties galia	[W]	4500
Izoliacijos klasė		I
Baterija		
Baterijos tipas		LiFePO ₄
Baterijos energija	[Wh]	2232
Baterijos talpa	[Ah]	46,5
Nominali akumuliatoriaus įtampa	[V DC]	48
Nusileidimas		
- Kintamoji srovė		
Įėjimo įtampa	[V~]	220-240
Nominalus dažnis	[Hz]	50/60
Maksimali vardinė srovė	[A]	6,5
Maksimali galia	[W]	1400
- Nuolatinės saulės energijos sistemos		
Įėjimo įtampa	[V DC]	12-78
Įėjimo srovė	[A]	13
Maksimali vardinė galia	[W]	800
- Automobilių DC		
Įėjimo įtampa	[V DC]	12 -15,5
Įėjimo srovė	[A]	8,5
Išėjimai		
- Kintamoji srovė		
Nominali įtampa	[V~]	230
Nominalus dažnis	[Hz]	50/60
Bendra vardinė galia*	[W]	2400
Bendra maksimali galia*	[W]	4500
- USB-A (QC 3.0)		
Įtampa / Maksimali srovė	[V DC] / [A]	5 / 3; 9 / 2; 12 / 1,5
Nominali galia	[W]	18

Parametras	Matavimo vienetas	Vertė
- USB-C (PD 140W)		2x
Įtampa / Maksimali srovė	[V DC] / [A]	5 / 3; 9 / 3; 12 / 3; 15 / 3; 20 / 5; 28 / 5
Nominali galia	[W]	140
- 12 V automobilis / nuolatinė srovė 5521		
Įtampa / Maksimali srovė	[V DC] / [A]	12 / 10
Nominali galia	[W]	120
EPS funkcija		
Perjungimo laikas	[ms]	20

* visų lizdų bendra talpa.

BENDROSIOS SAUGOS SĄLYGOS

Naudojimo saugos instrukcijos

Prieš kiekvieną naudojimą įsitinkinkite, kad gaminys nepažeistas. Bet kokie korpuso pažeidimai, pvz., įtrūkimai, įlenkimai ar sulūžę elementai, diskvalifikuos gaminį toliau naudoti. Ypatingą dėmesį atkreipkite į kartu su gaminiu pateiktų laidų ir kabelių būklę. Jei kabelių ir laidų izoliacija pažeista arba kištukai yra pažeisti, įtrūkę, sulenkti ir pan., jų naudoti negalima. Jei aptinkama kokių nors pažeidimų, kreipkitės į gamintojo įgaliotą techninės priežiūros centrą. Saugokite gaminį nuo kritulių ar drėgmės. Nemerkitė gaminio į vandenį ar kitą skystį. Drėgmė įrenginyje gali sukelti trumpąjį jungimą, gaisrą ar net sprogimą. Netrumpinkite įrenginio. Nekiškite laidų, monetų, vinių, smeigtukų, raktų ar kitų metalinių elementų į įrenginio korpusą, valdiklius ar lizdus. Nejunkite įkrovimo stotelės lizdų. Trumpasis jungimas gali sukelti nudegimus, gaisrą ar sprogimą. Neuždenkite įrenginio audiniais, atklodėmis ar rankšluosčiais. Neleiskite įrenginiui perkaisti. Nelaikykite įrenginio tiesioginiuose saulės spinduliuose. Laikykite gaminį atokiau nuo šilumos šaltinių. Įrenginio veikimas ugnimi arba aukštesnėje nei 60°C temperatūroje gali sukelti gaisrą ir (arba) sprogimą. Naudojant gaminį žemesnėje nei -20°C temperatūroje, jo veikimas gerokai sumažės. Laikykitės įkrovimo saugos instrukcijų. Nekraukite įrenginio temperatūroje, kuri neatitinka techninių duomenų lentelėje nurodyto diapazono. Netinkamas įkrovimas temperatūroje, kuri neatitinka nurodyto diapazono, gali pažeisti akumuliatorių ir padidinti gaisro pavojų. Nebandykite patys remontuoti ar ardyti įrenginio korpuso. Nedėkite ant įrenginio sunkių daiktų ir nespauskite jo stipriai. Dėl remonto kreipkitės į įgaliotą gamintojo techninės priežiūros centrą. Saugokite įrenginį nuo per didelių smūgių, pvz., transportavimo metu. Saugokite įrenginį nuo kritimo. Jei gaminys yra smarkiai pažeistas arba įkrenta į vandenį, laikykite jį atviroje vietoje, atokiau nuo degių medžiagų, žmonių ir daiktų. Nuneškite jį į specializuotą atliekų šalinimo įmonę. Nepradurkite gaminio. Nedėkite įrenginio į mikrobangų krosnelę ar slėginį indą. Nelaikykite gaminio šalia lepsnos. Laikykite gaminį atokiau nuo vaikų ir naminių gyvūnelių.

Įkrovimo saugos instrukcijos

Įspėjimas! Prieš įkraudami įsitinkinkite, kad gaminio korpusas, laidai ir kištukai nėra įtrūkę ar kitaip pažeisti. Nenaudokite pažeisto gaminio.

Šis gaminys skirtas įkrovimui tik naudojant pridedamą įkroviklį arba laidą. Nenaudokite jokio kito įkrovimo būdo, išskyrus pridedamą įkroviklį arba laidą. Gaminiiui įkrauti naudokite tik originalius, gamykloje pateiktus arba gamintojo rekomenduojamus laidus. Naudojant netinkamus laidus, galite netinkamai įkrauti, sugadinti bateriją, perkaisti, o kraštutiniais atvejais - net sukelti gaisrą.

Įkrovimas turėtų būti atliekamas tik uždaroje, sausoje patalpoje, apsaugotoje nuo neteisėtos prieigos, ypač nuo vaikų. Nekraukite be nuolatinės suaugusiųjų priežiūros! Jei reikia išėiti iš įkrovimo patalpos, nutraukite įkrovimą atjungdami įkroviklį nuo gaminio ir maitinimo šaltinio. Jei iš gaminio sklinda dūmai, neįprastas kvapas ir pan., nedelsdami nutraukite įkrovimą ir atjunkite įkroviklį. Kai įrenginys visiškai įkrautas, atjunkite įkroviklį arba laidą nuo įrenginio.

Prieš pirmąjį naudojimą gaminį gali reikėti įkrauti.

LiFePO₄ (litchio geležies fosfato) akumulatoriai nepasižymi vadinamoju „atminties efektu“, todėl juos galima įkrauti bet kuriuo metu. Tačiau rekomenduojama akumuliatorių iškrauti įprasto veikimo metu, o vėliau įkrauti iki pilno pajėgumo. Jei dėl operacijos pobūdžio šis apdorojimas neįmanomas kiekvieną kartą, tai reikėtų atlikti bent kas kelis ar keliolika ciklų. Jokiomis aplinkybėmis akumuliatorių negalima iškrauti trumpai sujungiant elektrodus, nes tai padaro negrįžtamą žalą! Taip pat netinkinkite akumuliatoriaus įkrovos trumpai sujungiant elektrodus ir tikrinant, ar nėra kibirkščių.

Baterijos laikymas

Norėdami pailginti akumuliatoriaus tarnavimo laiką, užtikrinkite tinkamas laikymo sąlygas. Geriausias veikimas pasiekiamas, jei akumuliatorių laikomas +10 - +30 laipsnių Celsijaus temperatūroje, o santykinė oro drėgmė yra 50%. Jei akumuliatorių laikote ilgą laiką, įkraukite jį maždaug iki 50-70% talpos. Ilgesniam laikymui periodiškai įkraukite akumuliatorių iki 50-70% kas tris mėnesius. Venkite per didelio akumuliatoriaus iškrovimo ir laikykite jį išsikrovusį, nes tai sutrumpina jo tarnavimo laiką ir gali sukelti negrįžtamą žalą. Laikymo metu akumuliatorių palaipsniui išsikraus dėl srovės nuotėkio. Savaiminio išsikrovimo procesas priklauso nuo laikymo temperatūros; kuo aukštesnė temperatūra, tuo greitesnis išsikrovimo procesas.

Netinkamas akumuliatoriaus laikymas gali sukelti elektrolito nuotėkį. Nuotėkio atveju jį sustabdykite neutralizuojančia medžiaga. Elektrolitui patekus į akis, kruopščiai praplaukite vandeniu ir nedelsdami kreipkitės į gydytoją. Nenaudokite įrankio su pažeista baterija. Kai baterija visiškai susidėvi, ją išmeskite pagal toje vietoje, kur gaminys naudojamas, galiojančius reikalavimus.

Baterijų transportavimas

Ličio geležies fosfato baterijos teisiškai laikomos pavojingomis medžiagomis. Įrankio naudotojas gali transportuoti įrenginį su baterija arba pačias baterijas keliais. Jokių papildomų reikalavimų nereikia. Jei transportavimas patikėtas trečiuosiams šalims (pvz., kurjeriui), reikia laikytis pavojingų medžiagų transportavimo taisyklių. Prieš siunčiant, susisiekite su kvalifikuotu asmeniu. Pažeistų baterijų transportuoti negalima. Transportavimo metu išimtos baterijos turi būti išimtos iš įrankio, o atviri kontaktai turi būti apsaudinti, pvz., izoliacine juosta. Baterijas pritvirtinkite pakuotėje, kad transportavimo metu jos pakuotės viduje nepasislinktų. Taip pat reikia laikytis nacionalinių pavojingų medžiagų transportavimo taisyklių.

ĮRENGINIO VEIKIMAS

Produkto paruošimas darbui

Produktas turi būti išpakuotas ir pašalintos visos pakavimo medžiagos. Rekomenduojama išsaugoti pakuotę, nes ji gali būti naudojama gaminį transportuojant.

Gaminio įjungimas / išjungimas

Prieš įjungdami įsitinkinkite, kad aplink stotelę nėra jokių daiktų, kurie galėtų užblokuoti ventilacijos angas.

Norėdami įjungti gaminį, maždaug 3 sekundes palaikykite nuspaudę maitinimo mygtuką. Užsideds ir mirksės mygtuko indikatorius lemputė, o LCD ekrane pasirodys talpos žiedas ir akumuliatoriaus įkrovos procentas, patvirtinantys, kad įrenginys tinkamai suaktyvintas. Rodoma informacija ir simboliai aprašyti skyriuje „LCD ekranas“.

Įjungę įrenginį, galite įjungti atskiras kintamosios arba nuolatinės srovės išvesties sekcijas paspausdami atitinkamą kintamosios arba nuolatinės srovės lizdo jungiklį. Ekrane pasirodys aktyviųjų lizdų piktogramos. Norėdami išjungti kintamosios arba nuolatinės srovės išvestis, kiekvieną kartą paspauskite atitinkamą mygtuką. Atitinkama piktograma ekrane užges, patvirtindama, kad funkcija buvo išjungta. Norėdami išjungti įrenginį, dar kartą paspauskite ir maždaug 3 sekundes palaikykite nuspaudę maitinimo mygtuką, kol ekrane pasirodys „OFF“ ir ekranas užges.

Produktas gali būti tiekiamas su iš dalies įkrauta baterija, tačiau prieš pirmą kartą naudojant rekomenduojama ją visiškai įkrauti. Įspėjimas! Niekada neleiskite baterijai per daug išsikrauti. Visiškas išsikrovimas gali sukelti negrįžtamą žalą.

Pastaba: Prieš visiškai išjungiant įrenginį, rekomenduojama išjungti kintamosios ir nuolatinės srovės išvesties lizdus. Automobilio / saulės baterijos įkrovimo prievadas veikia nepriklausomai nuo pagrindinio jungiklio.

Miego režimas

Kai stotelė įjungta, trumpai paspaudus maitinimo mygtuką, išsijungs LCD ekranas, tačiau pati stotelė liks veikimo režime. Jei įjungti ir kintamosios arba nuolatinės srovės išvesties lizdai, įrenginys automatiškai persijungs į miego režimą po 5 minučių neveiklumo, o LCD ekranas išsijungs. Kai veikimas bus atnaujintas, LCD ekranas vėl įsijungs.

Automatinis išsijungimas

Jei stotelė įjungta, ekranas automatiškai išsijungs po 5 minučių neveiklumo. Jei įjungti ir kintamosios arba nuolatinės srovės išvesties lizdai, įrenginys automatiškai išsijungs po 6 valandų, jei neprijungta jokia apkrova.

Įkrovimas iš elektros tinklo

Prijunkite prie gaminio pridėtą kintamosios srovės įkrovimo laidą į maitinimo lizdą. Prijunkite įkrovimo laidą prie sieninio lizdo.

Įkrovimo metu galite naudoti kitas gaminio funkcijas.

Produktas yra visiškai įkrautas, kai LCD ekrane esantis įkrovimo indikatorius pasiekia 100 % ir šviečia visas talpos žiedas. Baigus krauti, nedelsdami atjunkite įkrovimo laidą nuo sieninio lizdo ir tada atjunkite jį nuo įrenginio maitinimo lizdo. Produktas paruoštas naudoti.

Įkrovimas iš išorinių saulės baterijų (II, III)

Įrenginį galima įkrauti iš išorinių fotovoltinių plokščių. Plokščių prijungimui turėtų būti naudojamas tik pridėdamas laidas su Anderson-MC4 jungtimis. Nekeiskite laido kištuko ar fotovoltinės plokštės lizdo, kad jie tiktų vienas kitam. Prijunkite prie įrenginio tik tas plokštes, kurių parametrai atitinka saulės įkrovimo specifikacijas, nurodytas techninių duomenų lentelėje. Prijungus plokštes su kitais parametrais, įrenginys gali sugesti.

Pirmiausia prijunkite saulės baterijų įkrovimo laidą prie saulės baterijų, užtikrindami, kad MC4 jungtys būtų tvirtai prijungtos. Antra, prijunkite laido jungtį prie automobilio / saulės baterijos įkrovimo prievado savo įrenginyje.

LCD ekrane bus rodoma įėjimo galia, o akumuliatoriaus įkrovos indikatorius suksis, rodydamas, kad kraunama saulės energija. Kai įkrovimas bus baigtas, pirmiausia atjunkite laidą nuo saulės baterijų, o tada atjunkite jį nuo įrenginio. Optimaliai įkrovimo galiai užtikrinti rekomenduojama naudoti ne daugiau kaip tris 240 W saulės baterijas, sujungtas nuosekliai. Norint pasiekti geriausią įkrovimo efektyvumą, baterijas pastatykite kuo statmeniau saulės spinduliams. Atminkite, kad įkrovimo saulės energija greitis priklauso nuo daugelio veiksnių, įskaitant baterijų galią ir efektyvumą bei oro sąlygas. Įkrovimo saulės energija laikas paprastai yra žymiai ilgesnis nei įkrovimo iš elektros tinklo.

Įkrovimas iš 12 V automobilio instaliacijos (IV)

Produktą galima įkrauti naudojant transporto priemonės elektros sistemą, kurios įtampa ir maksimali srovė nurodyta techninių duomenų lentelėje. Įkrovimo laidas turi kištuką, skirtą prijungti prie transporto priemonės cigarečių degiklio lizdo. Prieš įkraudami, perskaitykite transporto priemonės dokumentus ir įsitinkinkite, kad variklis veikia, kad neišsikrautų akumuliatorius.

Prijunkite laido kištuką prie automobilio / saulės įkrovimo įvesties, o kitą laido galą įkiškite į automobilio cigarečių degiklio lizdą. Kraunant galite naudoti kitas gaminio funkcijas. Kai akumuliatorius bus visiškai įkrautas, kaip rodo 100% akumuliatoriaus įkrovos indikatorius, nedelsdami atjunkite laidą nuo cigarečių degiklio lizdo, o tada - nuo automobilio nuolatinės srovės įkrovimo prievado. Produktas paruoštas naudoti.

Įrenginio našumas

Kintamosios, tiek prie nuolatinės srovės lizdų, galios suma negali viršyti techninių duomenų lentelėje nurodytos stoties vardinės galios. Maksimali galia yra galia, kurią stotis gali tiekti prijungtiems įrenginiams tik trumpą laiką, pavyzdžiui, kol prijungtas įrenginys paleidžiamas. Ši galia neturėtų būti laikoma nuolat tiekiamą. Per didelės energijos suvartojimas, viršijantis vardinę galia, suaktyvins saugos įtaisus ir atjungs lizdą, prie kurio prijungta aprova.

Nuolatinės srovės lizdų įjungimas / išjungimas

ĮSPĖJIMAS! Nejunkite pažeistų, suremontuotų ar modifikuotų maitinimo laidų arba įrenginių su pažeistais maitinimo lizdais. Nejunkite laidų prie įrenginių prievadų ar išvesties lizdų. Tai gali sukelti elektros smūgį, gaisrą ar net sproginimą.

Norėdami įjungti nuolatinės srovės lizdus, įsitikinkite, kad įrenginys įjungtas naudojant pagrindinį maitinimo jungiklį. Tada trumpai paspauskite nuolatinės srovės lizdo jungiklį. LCD ekrane pasirodys indikatorius, rodantis, kad nuolatinės srovės lizdai yra aktyvūs. Prie nuolatinės srovės lizdų turėtų būti jungiami tik tie įrenginiai, kurių parametrai atitinka techninių duomenų lentelėje nurodytas specifikacijas. Norėdami išjungti nuolatinės srovės lizdus, dar kartą trumpai paspauskite nuolatinės srovės lizdo jungiklį. Indikatorius ekrane užges, tai reiškia, kad lizdai dabar išjungti. Išjungus nenaudojamus nuolatinės srovės lizdus, taupoma akumuliatoriaus energija.

USB-A išvesties prievadas (QC 3.0) Greita „Charge“ (greitas įkrovimas) skirtas mobiliesiems įrenginiams, palaikantiems „Fast Charging 3.0“ technologiją, įkrauti. Greito įkrovimo funkcija veikia tik su įrenginiais, kurie palaiko šį įkrovimo režimą. Patikrinkite prijungto įrenginio specifikacijas arba susisiekiite su įrenginio gamintoju. Ši technologija automatiškai atpažįsta prijungtą įrenginį ir atitinkamai pakoreguoja įkrovimo įtampą bei srovę.

USB-C (PD 140 W) maitinimo išvesties prievadas leidžia greitai įkrauti įrenginius ir maitinti, pavyzdžiui, monitorius per USB-C prievadą, kurio išvesties galia siekia iki 140 W. Jis automatiškai atpažįsta prijungtą įrenginį ir pritaiko įkrovimo įtampą bei srovę prie prijungto įrenginio. Šiai technologijai būdingas padidintas galios lygis. Greito įkrovimo funkcija veiks įrenginiuose, kurie palaiko šią funkciją. Patikrinkite prijungto įrenginio specifikacijas arba susisiekiite su įrenginio gamintoju.

Nuolatinės srovės išvesties prievadas leidžia maitinti įrenginius 12 V nuolatinė srove.

Automobilinis DC 12V išėjimas leidžia maitinti įrenginius su 12V DC srove, prijungtus per laidą su kištuku, kuris tinka automobilio lizdai (vadinamajam cigarečių degiklio lizdai).

Kintamosios srovės išvesties lizdų įjungimas / išjungimas

ĮSPĖJIMAS! Nejunkite pažeistų, suremontuotų ar modifikuotų maitinimo laidų arba įrenginių su pažeistais maitinimo lizdais. Nejunkite laidų prie įrenginių prievadų ar išvesties lizdų. Tai gali sukelti elektros smūgį, gaisrą ar net sproginimą.

Kintamosios srovės išvesties lizdas gali būti naudojamas prijungti įrenginį, kuriam reikalingas elektros maitinimas, kurio parametrai nurodyti įrenginio vardinėje plokštelėje ir techninių duomenų lentelėje, pvz., televizoriui, nešiojamajam kompiuteriui ar trintuvui. Prieš prijungdami įrenginį prie įkrovimo stotelės, įsitikinkite (patikrinkite techninių duomenų lentelę), kad visų įrenginių bendra vardinė galia neviršija įkrovimo stoties siūlomos vardinės galios. Prijungus įrenginius, kurių bendra vardinė galia didesnė už įkrovimo stoties siūlomą vardinę galia, įrenginys gali būti perkrautas ir (arba) sugesti.

Norėdami įjungti kintamosios srovės lizdus, įsitikinkite, kad įrenginys įjungtas. Tada trumpai paspauskite kintamosios srovės lizdo jungiklį. LCD ekrane pasirodys indikatorius, rodantis, kad visi kintamosios srovės lizdai yra aktyvūs. Norėdami išjungti kintamosios srovės lizdus, dar kartą trumpai paspauskite kintamosios srovės lizdo jungiklį. Indikatorius ekrane užges, rodydamas, kad lizdai buvo išjungti. Išjungus nenaudojamus kintamosios srovės lizdus, taupoma akumuliatoriaus energija.

EPS funkcija

Įrenginys turi avarinio maitinimo šaltinio (EPS) funkciją, leidžiančią elektros stočiai veikti kaip nepertraukiamo maitinimo šaltiniu avarinėse situacijose. Ši funkcija palaiko prijungtų aproavų maitinimą nutrūkus elektros tiekimui arba esant neįprastoms maitinimo sąlygoms.

Norėdami naudoti šią funkciją, prijunkite maitinimo stotelę prie sieninio lizdo naudodami pridėtą maitinimo laidą, įkišdami laidą į įrenginio maitinimo prievadą. Tada įjunkite kintamosios srovės lizdus naudodami kintamosios srovės lizdo jungiklį ir prijunkite imtuvus prie 230 V kintamosios srovės lizdų maitinimo stotelėje. Įprastomis veikimo sąlygomis imtuvai maitinami tiesiai iš elektros tinklo. Staiga nutrūkus elektros tiekimui, įrenginys automatiškai persijungia į maitinimą iš akumuliatoriaus maždaug per 20 ms, leisdamas imtuvams toliau veikti be pertrūkių.

ĮSPĖJIMAS! Šis įrenginys neturėtų būti laikomas profesionaliu nepertraukiamo maitinimo šaltiniu. Avarinio maitinimo funkcija skirta tik avariniam naudojimui ir nėra skirta įrenginiams, kuriems keliami dideli elektros energijos tiekimo tęstinumo reikalavimai. Nejunkite prie kintamosios srovės išvesties lizdų tokių įrenginių kaip medicinos įranga, gyvybės palaikymo prietaisai, duomenų serveriai, svarbios darbo stotys, elektriniai virdukliai, mikrobangų krosnelės ar kiti įrenginiai, kurie generuoja dideles trumpalaikes aprovas. Taip pat atkreipkite dėmesį, kad bendra prie 230 V kintamosios srovės išvesties lizdų EPS režimu prijungtų imtuvų galia neturi viršyti įrenginio techninėse specifikacijose nurodytos vardinės galios. Siekiant užtikrinti stabilų veikimą, rekomenduojama vienu metu prijungti tik vieną imtuvą. Viršijus bendrą galia, viršijančią 2400 W, bus rodomas perkrovos pranešimas, o stotis automatiškai išsijungs per vieną minutę.

Apsauga nuo perkrovos

Jei iš elektros tinklo imama kintamosios srovės įvesties srovė viršija 10 A, suveiks įrenginio apsauga nuo perkrovos ir grandinė bus nutraukta, siekiant apsaugoti maitinimo šaltinį. Tokiu atveju atjunkite visus laidus nuo įrenginio maitinimo lizdo, įsitikinkite, kad tinklo srovė neviršija 10 A ir kad maitinimo šaltinis atitinka įrenginio reikalavimus. Patikrinus įvesties parametrus, paspauskite perkrovos mygtuką šalia maitinimo lizdo, kad tęstumėte darbą.

LCD ekranas (V)

Žemiau pateikiamas elektrinės ekrane rodomų simbolių aprašymas:

- Likusio išsikrovimo laiko indikatorius - rodo numatomą maitinimo stotelės veikimo laiką, kol akumuliatorius visiškai išsikraus (minutėmis ir valandomis).
- Klaidos įspėjamasis indikatorius - užsidega, kai įrenginio veikime aptinkamas sutrikimas.
- Baterijos talpos procentinis indikatorius - rodo dabartinį baterijos įkrovos lygį procentais.
- Baterijos talpos žiedas - segmentinis grafinis baterijos įkrovos lygio indikatorius.
- Belaidžio ryšio indikatorius - rodo aktyvų ryšį su mobiliuoju įrenginiu belaidžiu ryšiu.
- Galios indikatorius - rodo dabartinę prijungtų įrenginių apkrovą (vatais).
- Įvesties galios indikatorius - rodo dabartinę įkrovimo metu sunaudojamą galią (vatais).
- Kintamosios srovės išvesties indikatorius - rodo aktyviąją galią iš kintamosios srovės išvesties lizdų.
- USB-A prievado indikatorius - rodo aktyvų maitinimo tiekimą iš USB-A prievadų.
- USB-C prievado indikatorius - rodo aktyvų maitinimo tiekimą iš USB-C prievadų.
- Aušinimo ventiliatoriaus indikatorius - užsidega, kai veikia ventiliatorius.
- Apsaugos nuo aukštos temperatūros indikatorius - užsidega, kai viršijama leistina darbinė temperatūra.
- Apsaugos nuo žemos temperatūros indikatorius - užsidega, kai aplinkos temperatūra per žema.
- Automobilio įkrovimo indikatorius - rodo aktyvų įkrovimą per automobilio nuolatinės srovės išvestį.
- DC 5521 prievado indikatorius - rodo aktyviąją galią iš DC 5521 prievadų.

Baterijos talpos žiedas (VI)

Baterijos talpos žiedas rodo likusį įkrovos lygį ir yra padalintas į šešis segmentus: 17%, 35%, 51%, 68%, 85% ir 100%.

Iškrovimo metu žiedo segmentai po vieną užgęsta, o likę šviečiantys segmentai rodo esamą talpą.

Kraunant, talpos žiedas mirksi pagal laikrodžio rodyklę, o dešinėje ekrano pusėje rodoma realiojo laiko įvesties galia (vatais).

Kai akumuliatorius visiškai įkrautas, talpos žiedas šviečia nuolat, o ventiliatoriaus piktograma išsijungia.

Pastaba: Kai įkrovimas bus baigtas, nedelsdami atjunkite maitinimo laidą.

Kitos funkcijos

Padidinio režimas

Siekiant išvengti gedimų, kuriuos sukelia apsauga nuo perkrovos, elektros stotis automatiškai įjungia „Boost“ režimą, kai bendra išėjimo galia viršija vardinę 2400 W. Šis režimas leidžia elektros stočiai tiekti iki 2600 W galios įrenginiams, sunaudojantiems daug energijos. „Boost“ režimas įjungtas pagal numatytuosius nustatymus. Tačiau jis neveikia, kai elektros stotis prijungta prie elektros tinklo ir įjungti kintamosios srovės išėjimai, tokiu atveju elektros stotis persijungia į apėjimo režimą. Taip pat atkreipkite dėmesį, kad „Boost“ režimas tinka daugumai elektros prietaisų, tokių kaip šildytuvai ir varikliai varomi prietaisai, tačiau kai kurie įrenginiai su įtampos apsaugos grandinėmis arba tikslieji prietaisai gali būti nesuderinami.

Dažnio pokytis

Norėdami pakeisti veikimo dažnį, pirmiausia išjunkite kintamosios srovės ir nuolatinės srovės lizdų jungiklius. Tada vienu metu paspauskite ir palaikykite nuspaudę nuolatinės srovės lizdo jungiklį USB pusėje ir maitinimo jungiklį maždaug 3-5 sekundes, kol LCD ekrane pradės mirksėti dažnio simbolis. Kintamosios srovės lizdo jungikliu pasirinkite norimą dažnį: 50 Hz arba 60 Hz. Patvirtinkite pasirinkimą laikydami nuspaudę maitinimo mygtuką, kol LCD ekrane pasirodys „SUC“ ir užsidegs foninis apšvietimas aplink akumuliatoriaus žiedą. Norėdami išeiti iš dažnio keitimo režimo, dar kartą palaikykite nuspaudę maitinimo mygtuką.

Belaidis valdymas per mobiliąją programėlę

Jėgainę galima valdyti nuotoliniu būdu naudojant specialią „Winergy“ mobiliąją programėlę, kurią galima atsisiųsti į populiariausias mobiliųjų įrenginių platformas. Įdiegę programėlę, paleiskite ją ir vykdykite ekrane pateikiamus nurodymus bei instrukcijas, kad tinkamai sukonfigūruotumėte ryšio ir priegos valdymo funkcijas. Programėlė leidžia realiuoju laiku stebėti akumuliatoriaus įkrovą ir išėjimo galią, valdyti stoties veikimo nustatymus, valdyti nuotoliniu būdu išėjimo galią ir atnaujinti įrenginio programinę įrangą bei atlikti kitas funkcijas.

PRIEŽIŪRA

Gaminio korpusą valykite minkšta, sausa šluoste. Nemerkitė gaminio į vandenį ar kitą skystį. Saugokite gaminio prievadus nuo purvo. Jei į prievadą pateko šiukšlių, nupūskite jas suslėgto oro srove, kurios slėgis ne didesnis kaip 0,3 MPa. Įsitikinkite, kad ventilacijos angos nėra uždengtos. Jei nesvarumai užsiteršė, atsargiai išsiurbkite ventilacijos angas. Nenaudokite kietų daiktų prievadams, jungtims ar ventilacijos angoms valyti; tai gali sukelti trumpąjį jungimą arba sugadinti įrenginį.

LAIKYMAS IR TRANSPORTAVIMAS

Produktą reikia laikyti uždaroje, šešėlinėse vietose, kur laikymo temperatūra neviršija lentelėje nurodyto diapazono, o santykinė oro drėgmė yra mažesnė nei 90%. Dėl saugumo prižasčių nerekomenduojama produkto laikyti žemesnėje nei -10°C arba aukštesnėje nei 45°C aplinkos temperatūroje. Laikykitės rekomendacijų, pateiktų skyriuje „Baterijų laikymas“. Produktą reikia transportuoti laikantis rekomendacijų, pateiktų skyriuje „Baterijų transportavimas“.

Trikčių šalinimas

Žemiau pateikiama problemų ir galimų jų sprendimų lentelė:

Klaidos kodas	Būsena	Priežastis	Sprendimas
E000	Mirksintis kintamosios srovės išėjimo indikatorius + klaidos įspėjamasis indikatorius, nėra išėjimo	Kintamosios srovės išėjimo trumpojo jungimo apsauga	Norėdami atkurti veikimą, paspauskite kintamosios srovės išvesties lizdo mygtuką.
E001	Mirksintis kintamosios srovės išvesties indikatorius + mirksintis nuolatinės srovės prievado indikatorius 5521 + klaidos įspėjamasis indikatorius, nėra išvesties	AC/DC išėjimo perkrovos apsauga	Norėdami atkurti veikimą, paspauskite kintamosios srovės išvesties lizdo mygtuką ir nuolatinės srovės išvesties lizdo mygtuką.
E002	Mirksi kintamosios arba nuolatinės srovės išvesties indikatorius, tame prievade nėra išvesties	Baterijos apsauga nuo per žemos įtampos	Baterijos talpa mažesnė nei 20 %, aprova ≤300 W – įkraukite įrenginį ir prijunkite atitinkamus išvesties lizdus.
E003	Mirksi kintamosios srovės išėjimo indikatorius, nėra išėjimo	Apsauga nuo per aukštos arba per žemos įtampos kintamosios srovės išėjime	Norėdami atkurti veikimą, paspauskite kintamosios srovės išvesties lizdo mygtuką.
E004	Mirksi kintamosios srovės išėjimo indikatorius, nėra išėjimo	Neteisingas kintamosios srovės įvesties dažnis	Įrenginys automatiškai atkurs veikimą, kai dažnis grįš į normalų lygį.
E005	Mirksi klaidos įspėjamasis indikatorius, nėra išvesties visuose prievaduose	Apsauga nuo viršįtampio, per žemos įtampos arba viršsrovės	Norėdami atkurti veikimą, paspauskite kintamosios srovės išvesties lizdo mygtuką.
E006	Mirksintis kintamosios srovės išvesties indikatorius + mirksintis aušinimo ventilatoriaus indikatorius + mirksintis klaidos įspėjimo indikatorius, nėra išvesties visuose prievaduose	Inverterio apsauga nuo perkaitimo	Nustokite krauti ir palaukite, kol prietaisas atvės.
E010	Mirksi automobilio įkrovimo indikatorius + mirksi klaidos įspėjamasis indikatorius, nėra išvesties visuose prievaduose	Apsauga nuo perkrovos ir trumpojo jungimo automobilio lizde	Norėdami atkurti veikimą, paspauskite nuolatinės srovės išvesties lizdo mygtuką.
E011	USB-A prievado indikatorius mirksi + klaidos įspėjamasis indikatorius mirksi, nėra išvesties visuose prievaduose	Apsauga nuo perkrovos ir trumpojo jungimo USB-A prievade	Norėdami atkurti veikimą, paspauskite nuolatinės srovės išvesties lizdo mygtuką.
E012	Mirksi USB-C prievado indikatorius + mirksi klaidos įspėjamasis indikatorius, nėra išvesties visuose prievaduose	Apsauga nuo perkrovos ir trumpojo jungimo USB-C prievado	Norėdami atkurti veikimą, paspauskite nuolatinės srovės išvesties lizdo mygtuką.
E013	E013 + nėra išvesties visuose prievaduose	Apsauga nuo per didelio akumuliatoriaus išsikrovimo	Kai įrenginys bus įkrautas, paleiskite jį iš naujo.
E017	E017 + mirksintis klaidos įspėjamasis indikatorius	Aparatinės įrangos problema	Norėdami atkurti veikimą, paspauskite pagrindinį maitinimo mygtuką
E020	Mirksintis klaidos įspėjamasis indikatorius	BMS ryšio klaida	Patikrinkite BMS ryšio kabelį.
E021	E021 mirksi, nėra išvesties visuose prievaduose	Per didelė įtampa vienoje ląstelėje	Palaukite, kol elemento įtampa grįš į normalią, ir tada paleiskite įrenginį iš naujo.
E022	E021 mirksi, nėra išvesties visuose prievaduose	Per maža įtampa vienoje ląstelėje	Prijunkite kintamosios srovės maitinimo laidą ir kraukite įrenginį, kol elemento įtampa grįš į normalią.
E023	E023 mirksi, nėra išvesties visuose prievaduose	Bendra akumuliatoriaus įtampa per didelė	Palaukite, kol įtampa grįš į normalią, ir tada paleiskite įrenginį iš naujo.
E024	Mirksi klaidos įspėjamasis indikatorius, nėra išvesties visuose prievaduose	Bendra akumuliatoriaus įtampa per didelė	Prijunkite kintamosios srovės maitinimo laidą ir kraukite įrenginį, kol elemento įtampa grįš į normalią.
E025	Mirksi aukštos temperatūros apsaugos indikatorius + mirksi klaidos įspėjimo indikatorius, nėra išvesties visuose prievaduose	Aukšta ląstelių temperatūra	Įrenginys automatiškai atnaujinys darbą, kai temperatūra nukris iki priimtino lygio.
E026	Mirksintis žemos temperatūros apsaugos indikatorius + mirksintis klaidos įspėjimo indikatorius, nėra išvesties visuose prievaduose	Per žema ląstelių temperatūra	Įrenginys automatiškai atnaujinys darbą, kai temperatūra grįš į priimtą diapazoną.
E027	Mirksi kintamosios srovės išvesties indikatorius, nėra kintamosios srovės išvesties, nuolatinės srovės išvesties normali, kintamosios srovės išvesties galia >2600 VA arba AC+DC >2600 W	Sistemos perkrova, kintamosios srovės išėjimo galia >2600 VA arba bendra kintamosios ir nuolatinės srovės galia >2600 W	Norėdami atkurti veikimą, paspauskite kintamosios srovės išvesties lizdo mygtuką.

PRODUKTA RAKSTUROJUMS

Šī pārnēsājamā barošanas stacija ir paredzēta elektrisko ierīču darbināšanai vietās, kur nav piekļuves elektrotīklam. Šis produkts var darbināt arī 230 V maiņstrāvas ierīces un darboties kā pārnēsājamo ierīču barošanas bloks.

Pirms šī produkta lietošanas, lūdzu, izlasiet visu lietošanas instrukciju un saglabājiet to. Ja nododat šo produktu kādam citam, lūdzu, pievienojiet šo lietošanas instrukciju pirkumam.

Piegādātājs neatbild par jebkādiem bojājumiem vai traumām, kas radušās produkta lietošanas rezultātā, neatbilstot paredzētajam mērķim, neievērojot drošības noteikumus vai neievērojot šajā rokasgrāmatā sniegtos norādījumus. Apkopes darbības, kas nav aprakstītas šajā rokasgrāmatā, izmaiņas elektrokonstrukcijā vai citas modifikācijas anulēs lietotāja garantiju un garantijas tiesības.

APRĪKOJUMS

Produkts tiek piegādāts pilnīgs un nav nepieciešams salikt. Komplektā ar produktu iekļauti piederumi, tostarp kabelis produkta uzlādēšanai no automašīnas cigarešu šķiltavas ligzdas, kabelis produkta uzlādēšanai no maiņstrāvas kontaktligzdas un kabelis produkta uzlādēšanai no ārēja saules paneļa ar MC4 izeju (panelis nav iekļauts).

TEHNISKIE DATI

Parametrs	Mērvienība	Vērtība
Kataloga numurs		YT-83095
Masa	[kg]	20,69
Izmēri	[mm]	457 x 270 x 310
Uzlādes temperatūra	[°C]	0 ~ +40
Izlādes temperatūra	[°C]	-15 ~ +40
Uzglabāšanas temperatūra	[°C]	-20 ~ +60
Aizsardzības pakāpe		IP21
Stacijas nominālā jauda	[W]	2400
Stacijas maksimālā jauda	[W]	4500
Izolācijas klase		I
Akumulators		
Akumulatora tips		LiFePO ₄
Akumulatora enerģija	[Wh]	2232
Akumulatora ietilpība	[Ah]	46,5
Nominālais akumulatora spriegums	[V DC]	48
Nosēšanās		
- Maiņstrāva		
Ieejas spriegums	[V~]	220-240
Nominālā frekvence	[Hz]	50/60
Maksimālā nominālā strāva	[A]	6,5
Maksimālā jauda	[W]	1400
- Līdzstrāvas saules enerģija		
Ieejas spriegums	[V DC]	12-78
Ieejas strāva	[A]	13
Maksimālā nominālā jauda	[W]	800
- Automobiļu līdzstrāva		
Ieejas spriegums	[V DC]	12 -15,5
Ieejas strāva	[A]	8,5
Izejas		
- Maiņstrāva		
Nominālais spriegums	[V~]	230
Nominālā frekvence	[Hz]	50/60
Kopējā nominālā jauda*	[W]	2400
Kopējā maksimālā jauda*	[W]	4500
- USB-A (QC 3.0)		
Spriegums / maksimālā strāva	[V DC] / [A]	5 / 3; 9 / 2; 12 / 1,5
Nominālā jauda	[W]	18

Parametrs	Mērvienība	Vērtība
- USB-C (PD 140W)		2x
Spriegums / maksimālā strāva	[V DC] / [A]	5 / 3; 9 / 3; 12 / 3; 15 / 3; 20 / 5; 28 / 5
Nominālā jauda	[W]	140
- 12 V automašīna / līdzstrāva 5521		
Spriegums / maksimālā strāva	[V DC] / [A]	12 / 10
Nominālā jauda	[W]	120
EPS funkcija		
Pārslēgšanas laiks	[ms]	20

* visu kontaktligzdu kopējā ietilpība.

VISPĀRĪGIE DROŠĪBAS NOSACĪJUMI

Drošības instrukcijas lietošanai

Pirms katras lietošanas reizes pārliedcinieties, ka produkts nav bojāts. Jebkādi korpusa bojājumi, piemēram, plaisas, iespaidumi vai salauzti elementi, diskvalificēs produktu turpmākai lietošanai. Pievēršiet īpašu uzmanību produkta komplektā iekļauto kabelu un vadu stāvoklim. Ja kabeliem un vadiem ir bojāta izolācija vai ja kontaktdakšām ir jebkādas bojājumi, plaisu, līkumu utt. pazīmes, tos nedrīkst lietot. Ja tiek konstatēti bojājumi, sazinieties ar ražotāja pilnvaroto servisa centru. Nepakļaujiet produktu nokrišņiem vai mitrumam. Neiegremdējiet produktu ūdenī vai citā šķīdumā. Mitrums ierīcē var izraisīt īssavienojumus, ugunsgrēku vai pat sprādzienu. Neizraisiet īerīces īssavienojumu. Neievietojiet vadus, monētas, naglas, adatas, atslēgas vai citus metāla elementus īerīces korpusā, vadības ierīcēs vai kontaktligzdās. Nepievienojiet uzlādes stacijas kontaktligzdas. Īssavienojums var izraisīt apdegumus, ugunsgrēku vai sprādzienu. Neapsedziet ierīci ar audumiem, segām vai dvieļiem. Neļaujiet ierīcei pārkarst. Nepakļaujiet ierīci tiešiem saules stariem. Turiet produktu prom no siltuma avotiem. Ierīces pakļaušana ugunij vai temperatūrai virs 60°C var izraisīt ugunsgrēku un/vai sprādzienu. Produkta lietošana temperatūrā zem -20°C ievērojami samazinās īerīces veiktspēju. Ievērojiet uzlādes drošības norādījumus. Nelādējiet ierīci temperatūrā ārpus tehnisko datu tabulā norādītā diapazona. Nepareiza uzlāde temperatūrā ārpus norādītā diapazona var sabojāt akumulatoru un palielināt ugunsgrēka risku. Nemēģiniet paši remontēt vai izjaukt īerīces korpusu. Nenovietojiet uz īerīces smagus priekšmetus un nepielietojiet ievērojamu spiedienu uz īerīces korpusu. Lai veiktu remontu, sazinieties ar pilnvarotu ražotāja servisa centru. Nepakļaujiet ierīci pārmērīgiem triecieniem, piemēram, transportēšanas laikā. Aizsargājiet ierīci no kritieniem. Ja produkts ir nopietni bojāts vai iekrīt ūdenī, glabājiet to atklātā vietā, prom no viegli uzliesmojošiem materiāliem, cilvēkiem un priekšmetiem. Nogādājiet to specializētā atkritumu savākšanas punktā. Neduriet produktu. Nenovietojiet ierīci mikroviļņu krāsnī vai spiediena traukā. Nenovietojiet produktu liesmu tuvumā. Sargāt no bērniem un mājdzīvniekiem.

Uzlādes drošības instrukcijas

Bīdīnājums! Pirms uzlādes pārliedcinieties, vai produkta korpus, kabeli un kontaktdakšas nav saplaisājušas vai bojātas. Nelietojiet bojātu produktu.

Šo produktu ir paredzēts uzlādēt tikai ar komplektā iekļauto lādētāju vai kabeli. Neizmantojiet citas uzlādes metodes, izņemot komplektā iekļauto lādētāju vai kabeli. Produkta uzlādēšanai izmantojiet tikai oriģinālos, rūpniecībā piegādātos kabelus vai ražotāja ieteiktos kabelus. Nepiemērotu kabelu lietošana var izraisīt nepareizu uzlādi, akumulatora bojājumus, pārkaršanu un ekstremālos gadījumos pat ugunsgrēku. Uzlāde jāveic tikai slēgtā, sausa telpā, kas ir aizsargāta no neatļautas piekļuves, īpaši bērniem. Neveiciet uzlādi bez pastāvīgas pieaugušo uzraudzības! Ja nepieciešams atstāt uzlādes telpu, pārtrauciet uzlādi, atvienojot lādētāju no izstrādājuma un barošanas avota. Ja no izstrādājuma izdalās dūmi, neparasta smaka utt., nekavējoties pārtrauciet uzlādi un atvienojiet lādētāju. Kad ierīce ir pilnībā uzlādēta, atvienojiet lādētāju vai kabeli no īerīces.

Pirms pirmās lietošanas reizes produkts var būt jāuzlādē.

LiFePO₄ (lītijs dzelzs fosfāts) akumulatoriem nepiemīt tā sauktais „atmiņas efekts”, kas ļauj tos uzlādēt jebkurā laikā. Tomēr ieteicams akumulatoru izlādēt normālas darbības laikā un pēc tam uzlādēt līdz pilnai ietilpībai. Ja darbības raksturs padara šo apstrādi neiespējamu katru reizi, tas jāveic vismaz ik pēc dažiem vai divpadsmit cikliem. Nekādā gadījumā akumulatorus nedrīkst izlādēt, īssavienojot elektrodus, jo tas rada neatgriezeniskus bojājumus! Tāpat nepārbaudiet akumulatora uzlādi, īssavienojot elektrodus un pārbaudot, vai nav dzirksteļu.

Akumulatora uzglabāšana

Lai pagarinātu akumulatora kalpošanas laiku, nodrošiniet atbilstošus uzglabāšanas apstākļus. Vislabākā veiktspēja tiek sasniegta, ja akumulators tiek uzglabāts temperatūras diapazonā no +10 līdz +30 grādiem pēc Celsija, ar 50% relatīvo mitrumu. Lai uzglabātu akumulatoru ilgstoši, uzlādējiet to līdz aptuveni 50-70% ietilpībai. Ilgākai uzglabāšanai periodiski uzlādējiet akumulatoru līdz 50-70% ik pēc trim mēnešiem. Izvairieties no akumulatora pārmērīgas izlādes un uzglabājiet to izlādētu, jo tas saīsina tā kalpošanas laiku un var radīt neatgriezeniskus bojājumus. Uzglabāšanas laikā akumulators pakāpeniski izlādēsies strāvas noplūdes dēļ. Pašizlādes process ir atkarīgs no uzglabāšanas temperatūras; jo augstāka temperatūra, jo ātrāks izlādes process.

Nepareiza akumulatora uzglabāšana var izraisīt elektrolīta noplūdi. Noplūdes gadījumā ierobežojiet noplūdi ar neitrālizojošu li-dzekli. Ja elektrolīts nokļūst acīs, rūpīgi izskalojiet tās ar ūdeni un nekavējoties meklējiet medicīnisko palīdzību. Nelietojiet instrumentu ar bojātu akumulatoru. Kad akumulators ir pilnībā nolietots, utīlējiet to saskaņā ar spēkā esošajiem noteikumiem vietā, kur produkts tiek lietots.

Akumulatora transportēšana

Litija dzelzs fosfāta baterijas juridiski tiek uzskatītas par bīstamām vielām. Instrumenta lietotājs var pārvadāt ierīci kopā ar akumulatoru vai pašas baterijas pa autoceļiem. Nav nepieciešamas papildu prasības. Ja transportēšana tiek uzticēta trešajām personām (piemēram, ar kurjeru), jāievēro bīstamo materiālu pārvadāšanas noteikumi. Pirms nosūtīšanas sazinieties ar kvalificētu personu. Bojātas baterijas nedrīkst pārvadāt. Pārvadāšanas laikā izņemtās baterijas ir jāizņem no instrumenta, un atklātie kontakti ir jāaizsargā, piemēram, ar izolācijas lenti. Nostipriniet baterijas iepakojumā tā, lai tās transportēšanas laikā nepārvietotos iepakojuma iekšpusē. Jāievēro arī valsts noteikumi par bīstamo materiālu pārvadāšanu.

IERĪCES DARBĪBA

Produkta sagatavošana darbam

Produkts ir jāizsaiņo un jānoņem visi iepakojuma materiāli. Ieteicams saglabāt iepakojumu, jo tas var būt noderīgs produkta transportēšanai.

Produkta ieslēgšana/izslēgšana

Pirms ieslēgšanas pārlicinieties, vai stacijas tuvumā nav priekšmetu, kas varētu aizsprostot ventilācijas atveres.

Lai ieslēgtu ierīci, apmēram 3 sekundes turiet nospiestu ieslēgšanas/izslēgšanas pogu. Pogas indikatora lampiņa iedegsies un mirgos, un LCD displejā parādīsies ietilpības gredzens un akumulatora uzlādes procents, apstiprinot, ka ierīce ir pareizi aktivizēta. Attēlotā informācija un simboli ir aprakstīti sadaļā "LCD displejs".

Pēc ierīces ieslēgšanas var ieslēgt atsevišķas maiņstrāvas vai līdzstrāvas izejas sadaļas, nospiežot atbilstošo maiņstrāvas vai līdzstrāvas kontaktlīdzdas slēdzi. Displejā parādīsies ikonas, kas atbilst aktīvajām kontaktlīdzdām. Lai deaktivizētu maiņstrāvas vai līdzstrāvas izejas, katru reizi nospiediet atbilstošo pogu. Atbilstošā ikona displejā nodzīsīs, apstiprinot, ka funkcija ir atspējota. Lai izslēgtu ierīci, vēlreiz nospiediet un apmēram 3 sekundes turiet ieslēgšanas/izslēgšanas pogu, līdz displejā parādās uzraksts "OFF" un ekrāns izdziest.

Produkts var tikt piegādāts ar daļēji uzlādētu akumulatoru, taču pirms pirmās lietošanas reizes ieteicams to pilnībā uzlādēt. Brīdinājums! Nekad neļaujiet akumulatoram pārāk izlādēties. Pilnīga izlāde var radīt neatgriezeniskus bojājumus.

Piezīme: Pirms ierīces pilnīgas izslēgšanas ieteicams izslēgt maiņstrāvas un līdzstrāvas izejas kontaktlīdzdas. Automašīnas/saules uzlādes ports darbojas neatkarīgi no galvenā slēdža.

Miega režīms

Kad stacija ir ieslēgta, īsi nospiežot ieslēgšanas/izslēgšanas pogu, LCD displejs izslēgsies, bet pati stacija paliks darbības režīmā. Ja ir ieslēgtas arī maiņstrāvas vai līdzstrāvas izejas līdždas, ierīce automātiski pārslēgsies miega režīmā pēc 5 minūšu neaktivitātes, un LCD displejs izslēgsies. Kad darbība atsāksies, LCD displejs atkal ieslēgsies.

Automātiska izslēgšanās

Ja stacija ir ieslēgta, displejs automātiski izslēgsies pēc 5 minūšu neaktivitātes. Ja ir ieslēgtas arī maiņstrāvas vai līdzstrāvas izejas līdždas, ierīce automātiski izslēgsies pēc 6 stundām, ja netiks pievienota slodze.

Uzlāde no elektrotīkla

Pievienojiet produkta komplektācijā iekļauto maiņstrāvas uzlādes kabeli strāvas kontaktlīdzdai. Pievienojiet uzlādes kabeli sienas kontaktlīdzdai.

Ierīces uzlādes laikā varat izmantot citas produkta funkcijas.

Produkts ir pilnībā uzlādēts, kad uzlādes indikators LCD displejā sasniedz 100% un ir izgaismots viss ietilpības gredzens. Pēc uzlādes pabeigšanas nekavējoties atvienojiet uzlādes kabeli no sienas kontaktlīdzdas un pēc tam atvienojiet to no ierīces strāvas kontaktlīdzdas. Produkts ir gatavs lietošanai.

Uzlāde no ārējiem saules paneļiem (II, III)

Ierīci var uzlādēt no ārējiem fotoelektriskajiem paneļiem. Paneļu savienošanai drīkst izmantot tikai komplektā iekļauto kabeli ar Anderson-MC4 savienotājiem. Nemodificējiet kabeļa spraudni vai fotoelektriskā paneļa kontaktlīdzdu, lai tie atbilstu viens otram. Pievienojiet ierīcei tikai tādas paneļus, kuru parametri atbilst saules uzlādes specifikācijām, kas norādītas tehnisko datu tabulā. Paneļu ar citiem parametriem pievienošana var sabojāt ierīci.

Vispirms pievienojiet saules uzlādes kabeli saules paneļiem, pārlicinoties, ka MC4 savienotāji ir droši pievienoti. Otrkārt, pievienojiet kabeļa savienotāju ierīces automašīnas/saules uzlādes portam.

LCD displejā būs redzama ieejas jauda, un akumulatora uzlādes indikators rotēs, norādot uz saules enerģijas uzlādi. Kad uzlāde ir pabeigta, vispirms atvienojiet kabeli no saules paneļiem un pēc tam atvienojiet to no ierīces. Lai nodrošinātu optimālu uzlādes jaudu, ieteicams izmantot ne vairāk kā trīs 240 W saules paneļus, kas savienoti virknē. Lai nodrošinātu vislabāko uzlādes efektivitāti, novietojiet paneļus pēc iespējas perpendikulāri saules stariem. Lūdzu, ņemiet vērā, ka saules enerģijas uzlādes ātrums ir atkarīgs no daudziem faktoriem, tostarp paneļu jaudas un efektivitātes, kā arī laika apstākļiem. Saules enerģijas uzlādes laiks parasti ir ievērojami ilgāks nekā uzlāde no elektrotīkla.

Uzlāde no 12 V automašīnas elektroinstalācijas (IV)

Produktu var uzlādēt, izmantojot transportlīdzekļa elektrosistēmu ar spriegumu un maksimālo strāvu, kas norādīta tehnisko datu

tabulā. Uzlādes kabelis ir savienots ar transportlīdzekļa cigarešu šķiltavas ligzdu. Pirms uzlādes iepazīstieties ar transportlīdzekļa dokumentāciju un pārlicinieties, vai darbojas dzinējs, lai novērstu akumulatora izlādi.

Pievienojiet kabeļa spraudni automašīnas/saules uzlādes ieejai un pēc tam ievietojiet kabeļa otru galu transportlīdzekļa cigarešu šķiltavas ligzdā.

Uzlādes laikā varat izmantot citas produkta funkcijas.

Kad akumulators ir pilnībā uzlādēts, ko norāda 100% akumulatora uzlādes indikators, nekavējoties atvienojiet kabeli no cigarešu šķiltavas ligzdas un pēc tam no automašīnas līdzstrāvas uzlādes porta. Produkts ir gatavs lietošanai.

Ierīces veiktspēja

Visu vienlaicīgi stacijas pievienoto ierīču jaudas summa, gan maiņstrāvas, gan līdzstrāvas kontaktligzdām, nedrīkst pārsniegt stacijas nominālo jaudu, kas norādīta tehnisko datu tabulā.

Maksimālā jauda ir jauda, ko stacija var piegādāt pievienotajām ierīcēm tikai īsu laiku, piemēram, kamēr pievienotā ierīce tiek iedarbināta. Šī jauda nav jāuzskata par pieejamu nepārtraukti. Pārmērīgs jaudas patēriņš, kas pārsniedz nominālo jaudu, iedarbinās drošības ierīces un atvienos kontaktligzdu, kurai ir pievienota slodze.

Līdzstrāvas kontaktligzdu ieslēgšana/izslēgšana

BRĪDINĀJUMS! Nepievienojiet bojātus, remontētus vai modificētus strāvas kabelus vai ierīces ar bojātām strāvas kontaktligzdām. Nepievienojiet kabelus ierīču pieslēgvietām vai izejas kontaktligzdām. Tas var izraisīt elektriskās strāvas triecienu, ugunsgrēku vai pat sprādzienu.

Lai aktivizētu līdzstrāvas kontaktligzdas, pārlicinieties, vai ierīce ir ieslēgta, izmantojot galveno barošanas slēdzi. Pēc tam īsi nospiediet līdzstrāvas kontaktligzdas slēdzi. LCD displejā parādīsies indikators, kas norāda, ka līdzstrāvas kontaktligzdas ir aktīvas. Līdzstrāvas kontaktligzdām drīkst pievienot tikai ierīces, kuru parametri atbilst tehnisko datu tabulā norādītajām specifikācijām.

Lai izslēgtu līdzstrāvas kontaktligzdas, vēlreiz īsi nospiediet līdzstrāvas kontaktligzdas slēdzi. Indikators displejā pazudīs, norādot, ka kontaktligzdas tagad ir izslēgtas. Līdzstrāvas kontaktligzdu izslēgšana, kad tās netiek izmantotas, palīdz taupīt akumulatora enerģiju.

USB-A izejas ports (QC 3.0) Ātri Ātrā uzlāde ir paredzēta mobilo ierīču uzlādēšanai, kas atbalsta tehnoloģiju Fast Charging 3.0. Ātrās uzlādes funkcija darbojas tikai ar ierīcēm, kas atbalsta šo uzlādes režīmu. Lūdzu, pārbaudiet pievienotās ierīces specifikācijas vai sazinieties ar ierīces ražotāju. Šī tehnoloģija automātiski atpazīst pievienoto ierīci un attiecīgi pielāgo uzlādes spriegumu un strāvu.

USB-C (PD 140 W) barošanas avota izejas ports ļauj ātri uzlādēt ierīces un darbināt, piemēram, monitorus, izmantojot USB-C portu, ar izejas jaudu līdz 140 W. Tas automātiski atpazīst pievienoto ierīci un pielāgo uzlādes spriegumu un strāvu pievienotajai ierīcei. Šai tehnoloģijai raksturīgs paaugstināts jaudas līmenis. Ātrās uzlādes funkcija darbosies ierīcēs, kas atbalsta šo funkciju. Lūdzu, pārbaudiet pievienotās ierīces specifikācijas vai sazinieties ar ierīces ražotāju.

Līdzstrāvas izejas ports ļauj darbināt ierīces ar 12 V līdzstrāvu.

Automašīnas 12 V līdzstrāvas izeja ļauj darbināt ierīces ar 12 V līdzstrāvu, kas pievienotas, izmantojot kabeli ar spraudni, kas iederas automašīnas kontaktligzdā (t. s. cigarešu šķiltavas ligzdā).

Mainstrāvas (AC) izejas ligzdu ieslēgšana/izslēgšana

BRĪDINĀJUMS! Nepievienojiet bojātus, remontētus vai modificētus strāvas kabelus vai ierīces ar bojātām strāvas kontaktligzdām. Nepievienojiet kabelus ierīču pieslēgvietām vai izejas kontaktligzdām. Tas var izraisīt elektriskās strāvas triecienu, ugunsgrēku vai pat sprādzienu.

Mainstrāvas izejas ligzdu var izmantot, lai pievienotu ierīci, kurai nepieciešama elektrotīkla barošana ar parametriem, kas norādīti ierīces datu plāksnītē un tehnisko datu tabulā, piemēram, televizoru, klēpj datoru vai blenderi. Pirms ierīču pievienošanas uzlādes stacijai pārlicinieties (pārbaudot tehnisko datu tabulu), ka visu ierīču kopējā nominālā jauda nepārsniedz uzlādes stacijas piedāvāto nominālo jaudu. Lūdzu pievienošana, kuru kopējā nominālā jauda ir lielāka par uzlādes stacijas piedāvāto nominālo jaudu, var izraisīt ierīces pārslodzi un/vai bojājumus.

Lai ieslēgtu mainstrāvas kontaktligzdas, pārlicinieties, vai ierīce ir ieslēgta. Pēc tam īsi nospiediet mainstrāvas kontaktligzdas slēdzi. LCD displejā parādīsies indikators , kas norāda, ka visas mainstrāvas kontaktligzdas ir aktīvas. Lai izslēgtu mainstrāvas kontaktligzdas, vēlreiz īsi nospiediet mainstrāvas kontaktligzdas slēdzi. Indikators displejā pazudīs, norādot, ka kontaktligzdas ir izslēgtas. Mainstrāvas kontaktligzdu izslēgšana, kad tās netiek izmantotas, palīdz taupīt akumulatora enerģiju.

EPS funkcija

Ierīce ir aprīkota ar avārijas barošanas avota (EPS) funkciju , kas ļauj elektrostacijai darboties kā nepārtrauktās barošanas avotam ārkārtas situācijās. Šī funkcija uztur strāvas padevi pievienotajām slodzēm elektrotīkla strāvas padeves pārtraukuma vai anomālu strāvas padeves apstākļu gadījumā.

Lai izmantotu šo funkciju, pievienojiet barošanas staciju sienas kontaktligzdai, izmantojot komplektā iekļauto strāvas kabeli, ievietojot to ierīces barošanas portā. Pēc tam ieslēdziet mainstrāvas kontaktligzdas, izmantojot mainstrāvas kontaktligzdas slēdzi, un pievienojiet uztvērējus barošanas stacijas 230 V mainstrāvas kontaktligzdām. Normālos darbības apstākļos uztvērēji tiek darbināti tieši no elektrotīkla. Pēkšņas elektrotīkla strāvas padeves pārtraukuma gadījumā ierīce aptuveni 20 ms laikā automātiski pārslēdzas uz akumulatora darbību, ļaujot uztvērējiem turpināt darboties bez pārtraukumiem.

BRĪDINĀJUMS! Šo ierīci nevajadzētu uzskatīt par profesionāla nepārtrauktās barošanas avota aizstājēju. Pārslēgšanas funkcija

ir paredzēta tikai ārkārtas situācijām un nav paredzēta ierīcēm ar augstām strāvas nepārtrauktības prasībām. Nepievienojiet maiņstrāvas izejas kontaktligzdām tādas ierīces kā medicīnas iekārtas, dzīvības uzturēšanas ierīces, datu serverus, kritiski svarīgas darbstacijas, elektriskās tējkannas, mikroviļņu krāsnis vai citas ierīces, kas rada lielas pārējas slodzes.

Lūdzu, ņemiet vērā arī to, ka EPS režīmā 230 V maiņstrāvas izejas kontaktligzdām pievienoto uztvērēju kopējā jauda nedrīkst pārsniegt ierīces tehniskajās specifikācijās norādīto nominālo jaudu. Lai nodrošinātu stabilu darbību, ieteicams vienlaikus pievienot tikai vienu uztvērēju. Pārsniedzot kopējo jaudu virs 2400 W, tiks parādīts pārslodzes paziņojums, un stacija automātiski izslēgsies vienas minūtes laikā.

Pārslodzes aizsardzība

Ja no elektrotīkla saņemtā maiņstrāvas ieejas strāva pārsniedz 10 A, ierīces pārslodzes aizsardzība atslēgsies un ķēde tiks pārtraukta, lai aizsargātu barošanas avotu. Šādā gadījumā atvienojiet visus kabelus no ierīces strāvas kontaktligzdas, pārliecinieties, vai tīkla strāva nepārsniedz 10 A un vai barošanas avots atbilst ierīces prasībām. Pēc ieejas parametru pārbaudes nospiediet pārslodzes pogu blakus strāvas kontaktligzdai, lai atsāktu darbību.

LCD displejs (V)

Zemāk ir sniegts elektrostacijas displejā redzamo simbolu apraksts:

- Atlikušā izlādes laika indikators - parāda aptuveno elektrostacijas darbības laiku līdz akumulatora pilnīgai izlādei (minūtēs un stundās).
- Ķīvdas brīdinājuma indikators - iedegas, ja ierīces darbībā tiek konstatēta anomālija.
- Akumulatora ietilpības procentuālais indikators - parāda pašreizējo akumulatora uzlādes līmeni procentos.
- Akumulatora ietilpības gredzens - segmentēts, grafisks akumulatora uzlādes līmeņa indikators.
- Bezvadu savienojuma indikators - norāda aktīvu savienojumu ar mobilo ierīci, izmantojot bezvadu sakarus.
- Jaudas indikators - parāda pievienoto ierīču pašreizējo slodzi (vatos).
- Ievades jaudas indikators - parāda pašreizējo patērēto jaudu uzlādes laikā (vatos).
- Mainstrāvas izejas indikators - norāda aktīvo jaudu no maiņstrāvas izejas ligzdām.
- USB-A porta indikators - norāda aktīvo barošanas avotu no USB-A portiem.
- USB-C porta indikators - norāda aktīvo barošanas avotu no USB-C portiem.
- Dzesēšanas ventilatora indikators - iedegas, kad ventilators ir aktīvs.
- Augstas temperatūras aizsardzības indikators - iedegas, ja tiek pārsniegta pieļaujamā darba temperatūra.
- Zemas temperatūras aizsardzības indikators - iedegas, ja apkārtējās vides temperatūra ir pārāk zema.
- Automašīnas uzlādes indikators - norāda aktīvu uzlādi, izmantojot automašīnas līdzstrāvas izeju.
- DC 5521 porta indikators - norāda aktīvo jaudu no DC 5521 portiem.

Akumulatora ietilpības gredzens (VI)

Akumulatora ietilpības gredzens norāda atlikušo uzlādes līmeni un ir sadalīts sešos segmentos: 17%, 35%, 51%, 68%, 85% un 100%. Izlādes laikā gredzena segmenti izslēdzas viens pēc otra, un atlikušie izgaismotie segmenti norāda pašreizējo ietilpību.

Uzlādes laikā ietilpības gredzens mirgo pulksteņrādītāja virzienā, un ekrāna labajā pusē tiek parādīta reāllaika ieejas jauda (vatos). Kad uzlāde ir pabeigta, ietilpības gredzens nepārtraukti spīd un ventilatora ikona izslēdzas.

Piezīme: Kad uzlāde ir pabeigta, nekavējoties atvienojiet strāvas kabeli.

Citas funkcijas

Paātrināšanas režīms

Lai novērstu pārslodzes aizsardzības izraisītus darbības traucējumus, elektrostacija automātiski aktivizē paātrināšanas režīmu, kad kopējā izejas jauda pārsniedz nominālo 2400 W. Šis režīms ļauj elektrostacijai piegādāt līdz 2600 W jaudu ierīcēm ar lielu strāvas patēriņu. Pastiprināšanas režīms ir iespējots pēc noklusējuma. Tomēr tas nedarbojas, ja elektrostacija ir gan pievienota elektrotīklam, gan ieslēgtas maiņstrāvas izejas, un tādā gadījumā elektrostacija pārslēdzas apvedceļa režīmā. Ņemiet vērā arī to, ka pastiprināšanas režīms ir piemērots lielākajai daļai elektrisko ierīču, piemēram, sildītājiem un ar motoru darbināmajām ierīcēm, taču dažas ierīces, kas aprīkotas ar sprieguma aizsardzības ķēdēm vai precīzijas instrumentiem, var būt nesaderīgas.

Frekvences maiņa

Lai mainītu darba frekvenci, vispirms izslēdziet maiņstrāvas un līdzstrāvas kontaktligzdas slēdzus. Pēc tam vienlaikus nospiediet un apmēram 3-5 sekundes turiet nospiestu līdzstrāvas kontaktligzdas slēdzi USB pusē un ieslēgšanas/izslēgšanas slēdzi, līdz LCD ekrānā mirgo frekvences simbols. Izmantojiet maiņstrāvas kontaktligzdas slēdzi, lai izvēlētos vēlamu frekvenci: 50 Hz vai 60 Hz. Apstipriniet savu izvēli, turot nospiestu ieslēgšanas/izslēgšanas pogu, līdz LCD displejā parādās uzraksts „SUC” un iedegas fona apgaismojums ap akumulatora gredzenu. Lai izietu no frekvences maiņas režīma, vēlreiz turiet nospiestu ieslēgšanas/izslēgšanas pogu.

Bezvadu darbība, izmantojot mobilo lietotni

Elektrostaciju var attālināti vadīt, izmantojot speciālo Winergy mobilo lietotni, kas ir pieejama lejupielādei populārākajās mobilo ierīču platformās. Pēc lietotnes instalēšanas palaidiet to un izpildiet ekrānā redzamos norādījumus un norādījumus, lai pareizi konfigurētu savienojuma un piekļuves kontroles funkcijas. Lietotne nodrošina akumulatora uzlādes un izejas jaudas uzraudzību reāllaikā, stacijas darbības iestatījumu pārvaldību, attālinātu izejas vadību un ierīces programmatūras atjauninājumus, kā arī citas funkcijas.

APKOPE

Notīriet produkta korpusu ar mīkstu, sausu drānu. Neiegremdējiet produktu ūdenī vai citā šķīdumā. Aizsargājiet produkta pieslēgvietas no netīrumiem. Ja pieslēgvietā iekļūst netīrumi, izpūstiet tos ar saspīsta gaisa strūklu, kuras spiediens nepārsniedz 0,3 MPa. Pārļecinieties, vai ventilācijas atveres nav aizsprostotas. Ja netīrumi kļūst netīri, uzmanīgi izsūciet ventilācijas atveres ar putekļu sūcēju. Neizmantojiet cietus priekšmetus pieslēgvietu, atveru vai ventilācijas atveru tīrīšanai; tas var izraisīt īssavienojumu vai sabojāt ierīci.

UZGLABĀŠANA UN TRANSPORTĒŠANA

Produkts jāuzglabā slēgtās, ēnainās vietās, kur uzglabāšanas temperatūra nepārsniedz tabulā norādīto diapazonu un relatīvais mitrums ir zem 90%. Drošības apsvērumu dēļ nav ieteicams uzglabāt produktu apkārtējās vides temperatūrā zem -10°C vai virs 45°C. Ievērojiet ieteikumus, kas sniegti sadaļā „Akumulatora uzglabāšana”. Produkts jātransportē saskaņā ar ieteikumiem, kas sniegti sadaļā „Akumulatora pārvadāšana”.

Problēmu novēršana

Zemāk ir problēmu tabula un to iespējamie risinājumi:

Kļūdas kods	Statuss	Iemesls	Risinājums
E000	Mirgojošs mainstrāvas izejas indikators + kļūdas brīdinājuma indikators, nav izejas	Mainstrāvas izejas īsslēguma aizsardzība	Lai atjaunotu darbību, nospiediet mainstrāvas izejas ligzdas pogu.
E001	Mirgojošs mainstrāvas izejas indikators + mirgojošs līdzstrāvas porta indikators 5521 + kļūdas brīdinājuma indikators, nav izejas	Mainstrāvas/līdzstrāvas izejas pārslodzes aizsardzība	Lai atjaunotu darbību, nospiediet mainstrāvas izejas ligzdas pogu un līdzstrāvas izejas ligzdas pogu.
E002	Mirgo mainstrāvas vai līdzstrāvas izejas indikators, šajā portā nav izejas	Akumulatora aizsardzība pret pārāk zemu spriegumu	Akumulatora ietilpība zem 20%, slodze ≤300W - uzlādējiet ierīci un pievienojiet atbilstošās izejas kontaktligzdas.
E003	Mainstrāvas izejas indikators mirgo, nav izejas	Aizsardzība pret pārāk augstu vai pārāk zemu spriegumu mainstrāvas izejā	Lai atjaunotu darbību, nospiediet mainstrāvas izejas ligzdas pogu.
E004	Mainstrāvas izejas indikators mirgo, nav izejas	Nepareiza mainstrāvas ieejas frekvence	Ierīce automātiski atjaunos darbību, tiklīdz frekvence atgriezīsies normālā stāvoklī.
E005	Mirgo kļūdas brīdinājuma indikators, nav izejas nevienā portā	Aizsardzība pret pārspriegumu, nepietiekamu spriegumu vai pārslodzi	Lai atjaunotu darbību, nospiediet mainstrāvas izejas ligzdas pogu.
E006	Mirgojošs mainstrāvas izejas indikators + mirgojošs dzesēšanas ventilatora indikators + mirgojošs kļūdas brīdinājuma indikators, nav izejas nevienā portā	Invertora pārkaršanas aizsardzība	Pārtrauciet uzlādi un pagaidiet, līdz ierīce atdziest.
E010	Mirgo automātiskas uzlādes indikators + mirgo kļūdas brīdinājuma indikators, nav izejas nevienā portā	Pārslodzes un īsslēguma aizsardzība automātiskas kontaktligzdas	Lai atjaunotu darbību, nospiediet līdzstrāvas izejas ligzdas pogu.
E011	USB-A porta indikators mirgo + kļūdas brīdinājuma indikators mirgo, nav izejas nevienā portā	Pārslodzes un īsslēguma aizsardzība USB-A portā	Lai atjaunotu darbību, nospiediet līdzstrāvas izejas ligzdas pogu.
E012	Mirgo USB-C porta indikators + mirgo kļūdas brīdinājuma indikators, nav izejas nevienā portā	Pārslodzes un īsslēguma aizsardzība USB-C portā	Lai atjaunotu darbību, nospiediet līdzstrāvas izejas ligzdas pogu.
E013	E013 + nav izejas nevienā portā	Akumulatora pārlādes aizsardzība	Kad ierīce ir uzlādēta, restartējiet to.
E017	E017 + mirgo kļūdas brīdinājuma indikators	Aparatūras problēma	Nospiediet galveno barošanas pogu, lai atjaunotu darbību.
E020	Mirgojošs kļūdas brīdinājuma indikators	BMS komunikācijas kļūda	Pārbaudiet BMS sakaru kabeli.
E021	E021 mirgo, nav izejas nevienā portā	Pārmērīgs spriegums vienā šūnā	Pagaidiet, līdz šūnu spriegums atgriežas normālā stāvoklī, un pēc tam restartējiet ierīci.
E022	E021 mirgo, nav izejas nevienā portā	Pārāk zems spriegums vienā šūnā	Pievienojiet mainstrāvas kabeli un uzlādējiet ierīci, līdz akumulatora spriegums atgriežas normālā stāvoklī.
E023	E023 mirgo, nav izejas nevienā portā	Kopējais akumulatora spriegums ir pārāk augsts	Pagaidiet, līdz spriegums atgriežas normālā stāvoklī, un pēc tam restartējiet ierīci.
E024	Mirgo kļūdas brīdinājuma indikators, nav izejas nevienā portā	Kopējais akumulatora spriegums ir pārāk augsts	Pievienojiet mainstrāvas kabeli un uzlādējiet ierīci, līdz akumulatora spriegums atgriežas normālā stāvoklī.
E025	Mirgo augstas temperatūras aizsardzības indikators + mirgo kļūdas brīdinājuma indikators, nav izejas nevienā portā	Augsta šūnu temperatūra	Ierīce automātiski atsāks darbību, tiklīdz temperatūra nokritīsies līdz pieņemamam līmenim.
E026	Mirgo zemas temperatūras aizsardzības indikators + mirgo kļūdas brīdinājuma indikators, nav izejas nevienā portā	Šūnas temperatūra ir pārāk zema	Ierīce automātiski atsāks darbību, tiklīdz temperatūra atgriezīsies pieņemamā diapazonā.
E027	Mainstrāvas izejas indikators mirgo, nav mainstrāvas izejas, līdzstrāvas izeja ir normāla, mainstrāvas izejas jauda >2600 VA vai mainstrāva+līdzstrāva >2600 W	Sistēmas pārslodze, mainstrāvas izejas jauda >2600 VA vai kombinētā mainstrāvas un līdzstrāvas jauda >2600 W	Lai atjaunotu darbību, nospiediet mainstrāvas izejas ligzdas pogu.

CHARAKTERISTIKA PRODUKTU

Tato přenosná napájecí stanice je určena k napájení elektrických zařízení v místech bez přístupu k elektrické síti. Tento produkt může také napájet zařízení s napětím 230 V AC a sloužit jako powerbanka pro přenosná zařízení.

Před použitím tohoto produktu si prosím přečtete celý návod k použití a uschovejte si jej. Pokud tento produkt předáte někomu jinému, přiložte prosím tento návod k použití k produktu.

Dodavatel nenes odpovědnost za žádné škody nebo zranění vzniklé v důsledku použití výrobku k jinému než určenému účelu, nedodržení bezpečnostních předpisů nebo nedodržení pokynů v tomto návodu. Údržbašské činnosti nepopsané v návodu, změny elektrické konstrukce nebo jiné úpravy ruší záruku a záruční práva uživatele.

ZAŘÍZENÍ

Produkt je dodáván kompletní a nevyžaduje žádnou montáž. Součástí příslušenství je kabel pro nabíjení produktu ze zásuvky zapalovače cigaret v automobilu, kabel pro nabíjení produktu ze zásuvky střídavého proudu a kabel pro nabíjení produktu z externího solárního panelu s výstupem MC4 (panel není součástí dodávky).

TECHNICKÉ ÚDAJE

Parametr	Jednotka měření	Hodnota
Katalogové číslo		YT-83095
Mše	[kg]	20,69
Rozměry	[mm]	457 x 270 x 310
Nabíjecí teplota	[°C]	0 ~ +40
Výtláčná teplota	[°C]	-15 ~ +40
Skladovací teplota	[°C]	-20 ~ +60
Stupeň ochrany		IP21
Jmenovitý výkon stanice	[W]	2400
Maximální výkon stanice	[W]	4500
Třída izolace		I
Baterie		
Typ baterie		LiFePO ₄
Energie baterie	[Wh]	2232
Kapacita baterie	[Ah]	46,5
Jmenovité napětí baterie	[V DC]	48
Přístání		
- Střídavý proud		
Vstupní napětí	[V~]	220-240
Jmenovitá frekvence	[Hz]	50/60
Maximální jmenovitý proud	[A]	6,5
Maximální výkon	[W]	1400
- Solární panely DC		
Vstupní napětí	[V DC]	12-78
Vstupní proud	[A]	13
Maximální jmenovitý výkon	[W]	800
- Automobilový stejnosměrný proud		
Vstupní napětí	[V DC]	12 -15,5
Vstupní proud	[A]	8,5
Východy		
- Střídavý proud		
Jmenovité napětí	[V~]	230
Jmenovitá frekvence	[Hz]	50/60
Celkový jmenovitý výkon*	[W]	2400
Celkový maximální výkon*	[W]	4500
- USB-A (QC 3.0)		
Napětí / Maximální proud	[V DC] / [A]	5 / 3; 9 / 2; 12 / 1,5
Jmenovitý výkon	[W]	18

Parametr	Jednotka měření	Hodnota
- USB-C (PD 140W)		2x
Napětí / Maximální proud	[V DC] / [A]	5 / 3; 9 / 3; 12 / 3; 15 / 3; 20 / 5; 28 / 5
Jmenovitý výkon	[W]	140
- 12V auto / DC 5521		
Napětí / Maximální proud	[V DC] / [A]	12 / 10
Jmenovitý výkon	[W]	120
Funkce EPS		
Doba přepnutí	[ms]	20

* celková kapacita všech zásuvek.

OBECNÉ BEZPEČNOSTNÍ PODMÍNKY

Bezpečnostní pokyny k použití

Před každým použitím se ujistěte, že výrobek není poškozen. Jakékoli poškození krytu, jako jsou praskliny, promáčkliny nebo zlomené prvky, vylučuje další použití výrobku. Věnujte zvláštní pozornost stavu kabelů a vodičů dodaných s výrobkem. Pokud kabely a vodiče vykazují poškozenou izolaci nebo pokud zástrčky vykazují jakékoli známky poškození, prasklin, ohybů atd., neměly by se používat. Pokud zjistíte jakékoli poškození, obraťte se na autorizované servisní středisko výrobce. Nevystavujte výrobek srážkám ani vlhkosti. Neponořujte výrobek do vody ani do žádné jiné kapaliny. Vlhkost v zařízeních může způsobit zkrat, požár nebo dokonce výbuch. Nezkratujte zařízení. Nevkládejte dráty, mince, hřebíky, špendlíky, klíče ani jiné kovové předměty do krytu, ovládacích prvků ani zásuvek zařízení. Nepřipojujte zásuvky nabíjecí stanice. Zkrat může způsobit popáleniny, požár nebo výbuch. Nezakrývejte zařízení látkami, příkrývkami ani ručníky. Nedovoľte, aby se zařízení přehřálo. Nevystavujte zařízení přímému slunečnímu záření. Uchovávejte výrobek mimo dosah zdrojů tepla. Vystavení zařízení ohni nebo vysokým teplotám nad 60°C může způsobit požár a/nebo výbuch. Používání produktu při teplotách pod -20°C výrazně sníží výkon zařízení. Dodržujte bezpečnostní pokyny pro nabíjení. Nenabíjejte zařízení při teplotách mimo rozsah uvedený v tabulce s technickými údaji. Nesprávné nabíjení při teplotách mimo uvedený rozsah může poškodit baterii a zvýšit riziko požáru. Nepokoušejte se sami opravovat ani rozebírat kryt zařízení. Na zařízení nekladte těžké předměty ani na kryt zařízení nevyvíjejte silný tlak. V případě opravy se obraťte na autorizované servisní středisko výrobce. Nevystavujte zařízení nadměrným nárazům, např. během přepravy. Chraňte zařízení před pádem. Pokud je produkt vážně poškozen nebo spadne do vody, skladujte jej na otevřeném místě mimo dosah hořlavých materiálů, osob a předmětů. Odneste jej do specializovaného zařízení pro likvidaci odpadu. Produkt nepropichujte. Nevkládejte zařízení do mikrovlnné trouby ani do tlakové nádoby. Neumisťujte produkt do blízkosti ohně. Uchovávejte produkt mimo dosah dětí a domácích zvířat.

Bezpečnostní pokyny pro nabíjení

Varování! Před nabíjením se ujistěte, že tělo výrobku, kabely a zástrčky nejsou prasklé ani poškozené. Nepoužívejte poškozený výrobek. Tento produkt je určen k nabíjení pouze pomocí dodané nabíječky nebo kabelu. Nepoužívejte žádný jiný způsob nabíjení než dodanou nabíječku nebo kabel. K nabíjení produktu používejte pouze originální kabely dodané výrobcem nebo kabely doporučené výrobcem. Použití nevhodných kabelů může vést k nesprávnému nabíjení, poškození baterie, přehřátí a v extrémních případech i k požáru. Nabíjení by mělo probíhat pouze v uzavřené, suché místnosti chráněné před neoprávněným přístupem, zejména dětmi. Nenaibíjejte bez stálého dohledu dospělé osoby! Pokud potřebujete opustit nabíjecí místnost, ukončete nabíjení odpojením nabíječky od produktu a zdroje napájení. Pokud z produktu vychází kouř, neobvyklý zápach atd., okamžitě ukončete nabíjení a odpojte nabíječku. Jakmile je zařízení plně nabitě, odpojte nabíječku nebo kabel od zařízení. Před prvním použitím může být nutné produkt nabít.

LiFePO₄ (lithium-železitý fosfát) baterie nevykazují tzv. „paměťový efekt“, což umožňuje jejich kdykoli dobíjení. Doporučuje se však baterii během běžného provozu vybit a poté ji nabít na plnou kapacitu. Pokud povaha provozu toto ošetření neumožňuje pokaždé, mělo by se provádět alespoň každých několik nebo deset cyklů. Za žádných okolností by se baterie neměly vybíjet zkratováním elektrod, protože to způsobuje nevratné poškození! Také nekontrolujte nabití baterie zkratováním elektrod a kontrolou jisker.

Úložiště baterie

Pro prodloužení životnosti baterie zajistěte správné skladovací podmínky. Nejlepšího výkonu dosáhnete, pokud je baterie skladována v teplotním rozmezí +10 až +30 stupňů Celsia s relativní vlhkostí 50%. Pro delší skladování baterii nabijte přibližně na 50-70% kapacity. Pro delší skladování baterii pravidelně nabíjete na 50-70% každé tři měsíce. Zabraňte nadměrnému vybíjení baterie a skladujte ji vybitou, protože to zkracuje její životnost a může způsobit nevratné poškození. Během skladování se baterie postupně vybíjí v důsledku svodového proudu. Proces samovybíjení závisí na skladovací teplotě; čím vyšší teplota, tím rychlejší je proces vybíjení. Nesprávné skladování baterie může vést k úniku elektrolytu. V případě úniku zastavte únik pomocou neutralizačního činidla. Pokud se elektrolyt dostane do očí, důkladně je vypláchněte vodou a okamžitě vyhledejte lékařskou pomoc. Nepoužívejte nářadí s poškozenou baterií. Je-li baterie zcela opotřebovaná, zlikvidujte ji v souladu s platnými předpisy v místě, kde se výrobek používá.

Přeprava baterií

Lithium-železitofosfátové baterie jsou ze zákona považovány za nebezpečné materiály. Uživatel nářadí může přepravovat zařízení s baterií nebo samotné baterie po silnici. Nejsou vyžadovány žádné další požadavky. Pokud je přeprava zadávána třetím

stránám (např. kurýrem), je nutné dodržovat předpisy pro přepravu nebezpečných materiálů. Před přepravou se obraťte na kvalifikovanou osobu. Poškozené baterie se nesmí přepravovat. Během přepravy musí být vyjmuté baterie z náradí vyjmuty a odkryté kontakty musí být chráněny, např. izolační páskou. Baterie zajistěte v obalu tak, aby se během přepravy v obalu neposouvaly. Je také nutné dodržovat národní předpisy týkající se přepravy nebezpečných materiálů.

PROVOZ ZAŘÍZENÍ

Příprava produktu k práci

Produkt by měl být vybalen a veškerý obalový materiál odstraněn. Doporučuje se obal uschovat, protože může být užitečný při přepravě produktu.

Zapnutí/vypnutí produktu

Před zapnutím se ujistěte, že se v okolí stanice nenacházejí žádné předměty, které by mohly blokovat větrací otvory. Chcete-li výrobek zapnout, podržte tlačítko napájení přibližně 3 sekundy. Kontrolka v tlačítku se rozsvítí a bude blikat a na LCD displeji se zobrazí kroužek kapacity a procento nabití baterie, což potvrzuje, že je zařízení správně aktivováno. Zobrazené informace a symboly jsou popsány v části „LCD displej“.

Po zapnutí zařízení můžete zapnout jednotlivé sekce výstupů AC nebo DC stisknutím příslušného spínače zásuvky AC nebo DC. Na displeji se zobrazí ikony odpovídající aktivním zásuvkám. Chcete-li výstupy AC nebo DC deaktivovat, stiskněte pokaždé příslušné tlačítko. Příslušná ikona na displeji zhasne, což potvrzuje, že funkce byla deaktivována.

Chcete-li zařízení vypnout, znovu stiskněte a podržte tlačítko napájení přibližně 3 sekundy, dokud se na displeji nezobrazí „OFF“ a obrazovka nezhasne.

Produkt může být dodán s částečně nabitou baterií, ale doporučuje se ji před prvním použitím plně nabít. Varování! Nikdy nedovolte, aby se baterie nadměrně vybila. Úplné vybití může způsobit trvalé poškození.

Poznámka: Před úplným vypnutím zařízení se doporučuje vypnout výstupní zásuvky AC a DC. Nabíjecí port do auta/solární nabíječka funguje nezávisle na hlavním vypínači.

Režim spánku

Když je stanice zapnutá, krátkým stisknutím tlačítka napájení se vypne LCD displej, ale samotná stanice zůstane v provozním režimu. Pokud jsou zapnuty také výstupní zásuvky AC nebo DC, zařízení se po 5 minutách nečinnosti automaticky přepne do režimu spánku a LCD displej se vypne. Po obnovení provozu se LCD displej znovu rozsvítí.

Automatické vypnutí

Pokud je stanice zapnutá, displej se automaticky vypne po 5 minutách nečinnosti. Pokud jsou zapnuty i výstupní zásuvky AC nebo DC, jednotka se automaticky vypne po 6 hodinách, pokud není připojena žádná zátěž.

Nabíjení z elektrické sítě

Zapojte nabíjecí kabel AC dodaný s produktem do elektrické zásuvky. Zapojte nabíjecí kabel do zásuvky ve zdi.

Během nabíjení zařízení můžete používat další funkce produktu.

Produkt je plně nabitý, když indikátor nabíjení na LCD displeji dosáhne 100 % a rozsvítí se celý kroužek kapacity. Po dokončení nabíjení ihned odpojte nabíjecí kabel ze zásuvky ve zdi a poté jej odpojte ze zásuvky zařízení. Produkt je připraven k použití.

Nabíjení z externích solárních panelů (II, III)

Zařízení lze nabíjet z externích fotovoltaických panelů. Pro připojení panelů použijte pouze dodaný kabel s konektory Anderson-MC4. Neupravujte zástrčku kabelu ani zásuvku fotovoltaického panelu tak, aby se vzájemně shodovaly. K zařízení připojujete pouze panely s parametry, které splňují specifikace solárního nabíjení uvedené v tabulce s technickými údaji. Připojení panelů s jinými parametry může zařízení poškodit.

Nejprve připojte kabel solárního nabíjení k solárním panelům a ujistěte se, že jsou konektory MC4 bezpečně připojeny. Poté připojte konektor kabelu k portu pro nabíjení v autě/solárním panelu na vašem zařízení.

LCD displej zobrazí vstupní výkon a indikátor nabití baterie se bude otáčet, aby signalizoval solární nabíjení. Po dokončení nabíjení nejprve odpojte kabel od solárních panelů a poté jej odpojte od zařízení. Pro optimální nabíjecí výkon se doporučuje použít maximálně tři solární panely o výkonu 240 W zapojené sériově. Pro dosažení nejlepší účinnosti nabíjení umístěte panely co nejvíce kolmo ke slunečním paprskům. Upozorňujeme, že rychlost solárního nabíjení závisí na mnoha faktorech, včetně výkonu a účinnosti panelů a povětrnostních podmínek. Doba solárního nabíjení je obvykle výrazně delší než u nabíjení ze sítě.

Nabíjení z 12V autoinstalace (IV)

Produkt lze nabíjet pomocí elektrické sítě vozidla s napětím a maximálním proudem uvedeným v tabulce s technickými údaji. Nabíjecí kabel je zakončen zástrčkou pro připojení do zásuvky zapalovače cigaret ve vozidle. Před nabíjením si prostudujte dokumentaci k vozidlu a ujistěte se, že běží motor, aby nedošlo k vybití baterie.

Zapojte zástrčku kabelu do vstupu pro nabíjení v autě/solární energii a poté zasuňte druhý konec kabelu do zásuvky zapalovače cigaret ve vozidle.

Během nabíjení můžete používat další funkce produktu.

Jakmile je baterie plně nabitá, což indikuje indikátor 100% nabití baterie, okamžitě odpojte kabel od zásuvky zapalovače cigaret a poté od nabíjecího portu DC ve vozidle. Produkt je připraven k použití.

Výkon zařízení

Součet výkonu všech zařízení současně připojených ke stanicí, a to jak k zásuvkám střídavého i stejnosměrného proudu, nesmí překročit jmenovitý výkon stanice uvedený v tabulce s technickými údaji.

Maximální výkon je výkon, který může stanice dodávat připojeným zařízením pouze po krátkou dobu, například během spouštění připojeného zařízení. Tento výkon by neměl být považován za nepřetržitě dostupný. Nadměrná spotřeba energie nad jmenovitý výkon spustí bezpečnostní zařízení a odpojí zásuvku, ke které je připojena zátěž.

Zapínání/vypínání zásuvek stejnosměrného proudu

VAROVÁNÍ! Nepřipojujte poškozené, opravené nebo upravené napájecí kabely ani zařízení s poškozenými zásuvkami. Nepřipojujte kabely k portům zařízení ani výstupním zásuvkám. Mohlo by dojít k úrazu elektrickým proudem, požáru nebo dokonce k výbuchu.

Pro aktivaci DC zásuvek se ujistěte, že je zařízení zapnuto hlavním vypínačem. Poté krátce stiskněte vypínač DC zásuvek. Na LCD displeji se zobrazí indikátor, který signalizuje, že DC zásuvky jsou aktivní. K DC zásuvkám by měla být připojena pouze zařízení s parametry, které splňují specifikace uvedené v tabulce s technickými údaji.

Chcete-li vypnout zásuvky stejnosměrného proudu, znovu krátce stiskněte spínač zásuvky stejnosměrného proudu. Indikátor na displeji zmizí, což znamená, že zásuvky jsou nyní vypnuté. Vypnutí zásuvek stejnosměrného proudu, když se nepoužívají, pomáhá šetřit energii baterie.

Výstupní port USB-A (QC 3.0) Rychlý Nabíjení (rychlónabíjení) je určeno k nabíjení mobilních zařízení, která podporují technologii Fast Charging 3.0. Funkce rychlého nabíjení funguje pouze se zařízeními, která tento režim nabíjení podporují. Zkontrolujte prosím specifikace připojeného zařízení nebo se obraťte na jeho výrobce. Tato technologie automaticky rozpozná připojené zařízení a podle toho upraví nabíjecí napětí a proud.

Výstupní port USB-C (PD 140W) Power Delivery umožňuje rychlé nabíjení zařízení a napájení například monitorů přes port USB-C s výstupním výkonem až 140 W. Automaticky rozpozná připojené zařízení a upraví nabíjecí napětí a proud podle připojeného zařízení. Tato technologie se vyznačuje zvýšenou úrovní výkonu. Funkce rychlého nabíjení bude fungovat na zařízeních, která tuto funkci podporují. Zkontrolujte prosím specifikace připojeného zařízení nebo se obraťte na výrobce zařízení.

Výstupní port stejnosměrného proudu umožňuje napájet zařízení 12V stejnosměrným proudem.

Automobilový výstup DC 12V umožňuje napájet zařízení s napětím 12V DC, připojená kabelem se zástrčkou, která se zapojuje do zásuvky v autě (tzv. zásuvky zapalovače cigaret).

Zapnutí/vypnutí výstupních zásuvek AC (střídavý proud)

VAROVÁNÍ! Nepřipojujte poškozené, opravené nebo upravené napájecí kabely ani zařízení s poškozenými zásuvkami. Nepřipojujte kabely k portům zařízení ani výstupním zásuvkám. Mohlo by dojít k úrazu elektrickým proudem, požáru nebo dokonce k výbuchu.

Výstupní zásuvku střídavého proudu lze použít k připojení zařízení, které vyžaduje napájení ze sítě s parametry uvedenými na typovém štítku zařízení a v tabulce technických údajů, například televizoru, notebooku nebo mixéru. Před připojením zařízení k nabíjecí stanici se ujistěte (kontrolou tabulky technických údajů), že celkový jmenovitý výkon všech zařízení nepřesahuje jmenovitý výkon nabízený nabíjecí stanicí. Připojení zařízení s celkovým jmenovitým výkonem vyšším než jmenovitý výkon nabízený nabíjecí stanicí může vést k přetížení a/nebo poškození zařízení.

Chcete-li zapnout zásuvky střídavého proudu, ujistěte se, že je zařízení zapnuté. Poté krátce stiskněte vypínač zásuvky střídavého proudu. Na LCD displeji se zobrazí indikátor, který signalizuje, že všechny zásuvky střídavého proudu jsou aktivní. Chcete-li zásuvky střídavého proudu vypnout, znovu krátce stiskněte vypínač zásuvky střídavého proudu. Indikátor na displeji zmizí, což znamená, že zásuvky byly vypnuty. Vypínání zásuvek střídavého proudu, když se nepoužívají, pomáhá šetřit energii baterie.

Funkce EPS

Zařízení je vybaveno funkcí nouzového napájení (EPS), která umožňuje elektrárně fungovat jako nepřerušitelný zdroj napájení v nouzových situacích. Tato funkce udržuje napájení připojených zátěží v případě výpadku napájení ze sítě nebo abnormálních energetických podmínek.

Chcete-li tuto funkci používat, připojte napájecí stanici k elektrické zásuvce pomocí dodaného napájecího kabelu zasunutím kabelu do napájecího portu na zařízení. Poté zapněte zásuvky střídavého proudu pomocí vypínače a připojte přijímače k zásuvkám 230 V střídavého proudu na nabíjecí stanici. Za normálních provozních podmínek jsou přijímače napájeni přímo ze sítě. V případě náhlého výpadku síťového napájení se zařízení automaticky přepne na napájení z baterie přibližně do 20 ms, což umožní přijímačům pokračovat v provozu bez přerušení.

VAROVÁNÍ! Toto zařízení by nemělo být považováno za náhradu profesionálního nepřerušitelného zdroje napájení. Funkce záložního napájení je určena pouze pro nouzové použití a není určena pro zařízení s vysokými požadavky na kontinuitu napájení. Nepřipojujte k výstupním zásuvkám střídavého proudu zařízení, jako jsou lékařské přístroje, zařízení na podporu života, datové servery, kritické pracovní stanice, rychlovarné konvice, mikrovlnné trouby ani jiná zařízení, která generují vysoké přechodové zátěže.

Vezměte prosím také na vědomí, že celkový výkon přijímačů připojených k výstupním zásuvkám 230 V AC v režimu EPS nesmí překročit jmenovitý výkon uvedený v technických specifikacích zařízení. Pro zajištění stabilního provozu se doporučuje připojovat vždy pouze jeden přijímač. Překročení celkového výkonu nad 2400 W bude mít za následek upozornění na přetížení a stanice se do jedné minuty automaticky vypne.

Ochrana proti přetížení

Pokud vstupní střídavý proud odebíraný ze sítě překročí 10 A, aktivuje se ochrana zařízení proti přetížení a obvod se přeruší, aby se ochránil zdroj napájení. V takovém případě odpojte všechny kabely od zásuvky zařízení, ujistěte se, že proud v síti nepřekračuje 10 A a že zdroj napájení splňuje požadavky zařízení. Po ověření vstupních parametrů stiskněte tlačítko ochrany proti přetížení vedle zásuvky pro obnovení provozu.

LCD displej (V)

Níže je uveden popis symbolů zobrazených na displeji elektrárny:

- a. Indikátor zbývajících doby vybití - Zobrazuje odhadovanou dobu provozu napájecí stanice do úplného vybití baterie (v minutách a hodinách).
- b. Indikátor varování před chybou - Rozsvítí se, když je v provozu zařízení zjištěna abnormalita.
- c. Indikátor procentuální kapacity baterie - Zobrazuje aktuální úroveň nabití baterie v procentech.
- d. Kroužek kapacity baterie - Segmentovaný grafický indikátor úrovně nabití baterie.
- e. Indikátor bezdrátového připojení - Označuje aktivní připojení k mobilnímu zařízení prostřednictvím bezdrátové komunikace.
- f. Indikátor výstupního výkonu - Zobrazuje aktuální zatížení připojených zařízení (ve wattech).
- g. Indikátor vstupního výkonu - Zobrazuje aktuální odběr energie během nabíjení (ve wattech).
- h. Indikátor střídavého výstupu - Zobrazuje aktivní výkon z výstupních zásuvek střídavého proudu.
- i. Indikátor portu USB-A - Indikuje aktivní napájení z portů USB-A.
- j. Indikátor portu USB-C - Indikuje aktivní napájení z portů USB-C.
- k. Kontrolka chladicího ventilátoru - Rozsvítí se, když je ventilátor aktivní.
- l. Kontrolka ochrany proti vysoké teplotě - Rozsvítí se, když je překročena přípustná provozní teplota.
- m. Kontrolka ochrany proti nízké teplotě - Rozsvítí se, když je okolní teplota příliš nízká.
- n. Indikátor nabíjení z auta - Indikuje aktivní nabíjení přes stejnosměrný výstup z auta.
- o. Indikátor portu DC 5521 - Zobrazuje aktivní napájení z portů DC 5521.

Kroužek kapacity baterie (VI)

Kroužek kapacity baterie ukazuje zbývajících úroveň nabití a je rozdělen do šesti segmentů: 17%, 35%, 51%, 68%, 85% a 100%.

Během vybití segmenty kroužku jeden po druhém zhasínají a zbývajících rozsvícené segmenty indikují aktuální kapacitu.

Během nabíjení bliká kroužek kapacity ve směru hodinových ručiček a na pravé straně obrazovky se zobrazuje reálný vstupní výkon (ve wattech).

Po plném nabití se kroužek kapacity rozsvítí trvale a ikona ventilátoru zhasne.

Poznámka: Po dokončení nabíjení ihned odpojte napájecí kabel.

Další funkce

Režim zesílení

Aby se zabránilo poruchám způsobeným ochranou proti přetížení, elektrárna automaticky aktivuje režim Boost, když celkový výstupní výkon překročí jmenovitý výkon 2400 W. Tento režim umožňuje elektrárně dodávat až 2600 W energie do zařízení s vysokým odběrem. Režim Boost je ve výchozím nastavení povolen. Nefunguje však, když je elektrárna připojena k elektrické síti a jsou zapnuté střídavé výstupy, v takovém případě se elektrárna přepne do bypass režimu. Upozorňujeme také, že režim Boost je vhodný pro většinu elektrických zařízení, jako jsou ohřívače a motorem poháněné spotřebiče, ale některá zařízení vybavená obvody ochrany proti přepětí nebo přesné přístroje nemusí být kompatibilní.

Změna frekvence

Chcete-li změnit provozní frekvenci, nejprve vypnete vypínače AC a DC. Poté současně stiskněte a podržte vypínač DC na straně USB a vypínač po dobu přibližně 3-5 sekund, dokud na LCD displeji nezačne blikat symbol frekvence. Pomocí vypínače AC vyberte požadovanou frekvenci: 50 Hz nebo 60 Hz. Potvrďte svou volbu podržením tlačítka napájení, dokud se na LCD displeji nezobrazí „SUC“ a nerozsvítí se podsvícení kolem kroužku baterie. Chcete-li režim změny frekvence ukončit, znovu podržte tlačítko napájení.

Bezdrátové ovládání přes mobilní aplikaci

Elektrárnu lze dálkově ovládat pomocí specializované mobilní aplikace Winergy, která je k dispozici ke stažení na nejoblíbenějších platformách mobilních zařízení. Po instalaci aplikace ji spusťte a postupujte podle pokynů na obrazovce pro správnou konfiguraci funkcí připojení a řízení přístupu. Aplikace umožňuje mimo jiné sledování nabití baterie a výstupního výkonu v reálném čase, správu provozních nastavení stanice, dálkové ovládání výstupu a aktualizace softwaru zařízení.

ÚDRŽBA

Čistěte kryt výrobku měkkým, suchým hadříkem. Neponořujte výrobek do vody ani do jiné kapaliny. Chraňte porty výrobku před nečistotami. Pokud se do portu dostanou nečistoty, vyfoukněte je proudem stlačeného vzduchu o tlaku maximálně 0,3 MPa. Ujistěte se, že jsou ventilační otvory volné. Pokud se nečistoty zašpiní, opatrně je vysajte. K čištění portů, zdílek nebo ventilačních otvorů nepoužívejte tvrdé předměty; mohlo by dojít ke zkratu nebo poškození zařízení.

SKLADOVÁNÍ A PŘEPRAVA

Výrobek by měl být skladován v uzavřených, stinných místech, kde skladovací teplota nepřesahuje rozsah uvedený v tabulce a relativní vlhkost je nižší než 90%. Z bezpečnostních důvodů se nedoporučuje skladovat výrobek při okolní teplotě pod -10°C nebo nad 45°C. Dodržujte doporučení uvedená v části „Skládování baterií“. Výrobek by měl být přepravován v souladu s doporučeními uvedenými v části „Přeprava baterií“.

Odstraňování problémů

Níže je uvedena tabulka problémů a jejich možných řešení:

Kód chyby	Postavení	Příčina	Řešení
E000	Indikátor AC výstupu bliká + indikátor chybového varování, žádný výstup	Ochrana proti zkratu na výstupu střídavého proudu	Stiskněte tlačítko výstupní zásuvky střídavého proudu pro obnovení provozu.
E001	Indikátor AC výstupu bliká + indikátor DC portu 5521 bliká + indikátor chybového varování, žádný výstup	Ochrana proti přetížení výstupu AC/DC	Stiskněte tlačítko zásuvky střídavého proudu a tlačítko zásuvky stejnosměrného proudu pro obnovení provozu.
E002	Indikátor AC nebo DC výstupu bliká, na daném portu není žádný výstup	Ochrana baterie před příliš nízkým napětím	Kapacita baterie pod 20 %, zátěž ≤300 W – nabijte zařízení a znovu připojte příslušné výstupní zásuvky
E003	Indikátor AC výstupu bliká, žádný výstup	Ochrana proti příliš vysokému nebo příliš nízkému napětí na výstupu střídavého proudu	Stiskněte tlačítko výstupní zásuvky střídavého proudu pro obnovení provozu.
E004	Indikátor AC výstupu bliká, žádný výstup	Nesprávná vstupní frekvence střídavého proudu	Zařízení se automaticky obnoví, jakmile se frekvence vrátí do normálu.
E005	Indikátor chybového varování bliká, žádný výstup na všech portech	Ochrana proti přepětí, podpětí nebo nadproudu	Stiskněte tlačítko výstupní zásuvky střídavého proudu pro obnovení provozu.
E006	Indikátor AC výstupu bliká + indikátor chladicího ventilátoru bliká + indikátor chybového varování bliká, žádný výstup na všech portech	Ochrana proti přehřátí měniče	Zastavte nabíjení a počkejte, až zařízení vychladne.
E010	Indikátor nabíjení do auta bliká + indikátor chybového varování bliká, žádný výstup na všech portech	Ochrana proti přetížení a zkratu v autozásuvce	Stiskněte tlačítko výstupní zásuvky stejnosměrného proudu pro obnovení provozu.
E011	Indikátor portu USB-A bliká + indikátor chybového varování bliká, žádný výstup na všech portech	Ochrana proti přetížení a zkratu na portu USB-A	Stiskněte tlačítko výstupní zásuvky stejnosměrného proudu pro obnovení provozu.
E012	Indikátor portu USB-C bliká + indikátor chybového varování bliká, žádný výstup na všech portech	Ochrana proti přetížení a zkratu na portu USB-C	Stiskněte tlačítko výstupní zásuvky stejnosměrného proudu pro obnovení provozu.
E013	E013 + žádný výstup na všech portech	Ochrana proti nadměrnému vybití baterie	Jakmile je zařízení nabitě, restartujte ho.
E017	E017 + bliká indikátor chybového varování	Problém s hardwarem	Stisknutím hlavního tlačítka napájení obnovíte provoz
E020	Indikátor chybového varování bliká	Chyba komunikace BMS	Zkontrolujte komunikační kabel BMS.
E021	E021 bliká, žádný výstup na všech portech	Nadměrné napětí na jednom článku	Počkejte, dokud se napětí článku nevrátí do normálu, a poté zařízení restartujte.
E022	E021 bliká, žádný výstup na všech portech	Příliš nízké napětí na jednom článku	Připojte napájecí kabel a nabíjejte zařízení, dokud se napětí článku nevrátí do normálu.
E023	E023 bliká, žádný výstup na všech portech	Celkové napětí baterie je příliš vysoké	Počkejte, až se napětí vrátí do normálu, a poté zařízení restartujte.
E024	Indikátor chybového varování bliká, žádný výstup na všech portech	Celkové napětí baterie je příliš vysoké	Připojte napájecí kabel a nabíjejte zařízení, dokud se napětí článku nevrátí do normálu.
E025	Bliká indikátor ochrany proti vysoké teplotě + bliká indikátor varování před chybou, žádný výstup na všech portech	Vysoká teplota článku	Zařízení se automaticky obnoví v provozu, jakmile teplota klesne na přijatelnou úroveň.
E026	Bliká indikátor ochrany proti nízké teplotě + bliká indikátor varování před chybou, žádný výstup na všech portech	Teplota článku je příliš nízká	Zařízení se automaticky obnoví v provozu, jakmile se teplota vrátí do přijatelného rozsahu.
E027	Indikátor AC výstupu bliká, žádný AC výstup, DC výstup normální, AC výstupní výkon >2600VA nebo AC+DC >2600W	Přetížení systému, výstupní střídavý výkon >2600VA nebo kombinovaný střídavý a stejnosměrný výkon >2600W	Stiskněte tlačítko výstupní zásuvky střídavého proudu pro obnovení provozu.

CHARAKTERISTIKA PRODUKTU

Táto prenosná elektrárňa je určená na napájanie elektrických zariadení v miestach bez prístupu k elektrickej sieti. Tento produkt dokáže napájať aj zariadenia s napätím 230 V AC a slúžiť ako powerbanka pre prenosné zariadenia.

Pred použitím tohto výrobku si prečítajte celý návod a uschovajte si ho. Ak tento výrobok odovzdáte niekomu inému, priložte k nemu aj tento návod.

Dodávateľ nezodpovedá za žiadne škody alebo zranenia spôsobené použitím výrobku na iný účel, ako je jeho určenie, nedodržaním bezpečnostných predpisov alebo nedodržaním pokynov v tomto návode. Údržbárske činnosti, ktoré nie sú popísané v návode, zmeny elektrickej konštrukcie alebo iné úpravy rušia záruku a záručné práva používateľa.

VYBAVENIE

Produkt sa dodáva kompletný a nevyžaduje žiadnu montáž. Príslušenstvo, ktoré je súčasťou balenia, zahŕňa kábel na nabíjanie produktu zo zásuvky zapaľovača v aute, kábel na nabíjanie produktu zo sieťovej zásuvky a kábel na nabíjanie produktu z externého solárneho panela s výstupom MC4 (panel nie je súčasťou balenia).

TECHNICKÉ ÚDAJE

Parameter	Jednotka merania	Hodnota
Katalógové číslo		YT-83095
Hmotnosť	[kg]	20,69
Rozmery	[mm]	457 x 270 x 310
Teplota nabíjania	[°C]	0 ~ +40
Teplota výboja	[°C]	-15 ~ +40
Skladovacia teplota	[°C]	-20 ~ +60
Stupeň ochrany		IP21
Menovitý výkon stanice	[W]	2400
Maximálny výkon stanice	[W]	4500
Trieda izolácie		I
Batéria		
Typ batérie		LiFePO ₄
Energia batérie	[Wh]	2232
Kapacita batérie	[Ah]	46,5
Menovité napätie batérie	[V DC]	48
Pristátie		
- Striedavý prúd		
Vstupné napätie	[V~]	220-240
Nominálna frekvencia	[Hz]	50/60
Maximálny menovitý prúd	[A]	6,5
Maximálny výkon	[W]	1400
- Jednosmerný solárny zdroj		
Vstupné napätie	[V DC]	12-78
Vstupný prúd	[A]	13
Maximálny menovitý výkon	[W]	800
- Automobilový DC		
Vstupné napätie	[V DC]	12 -15,5
Vstupný prúd	[A]	8,5
Východy		
- Striedavý prúd		
Menovité napätie	[V~]	4x
Nominálna frekvencia	[Hz]	50/60
Celkový menovitý výkon*	[W]	2400
Celkový maximálny výkon*	[W]	4500
- USB-A (QC 3.0)		
Napätie / Maximálny prúd	[V DC] / [A]	5 / 3; 9 / 2; 12 / 1,5
Menovitý výkon	[W]	18

Parameter	Jednotka merania	Hodnota
- USB-C (PD 140W)		2x
Napätie / Maximálny prúd	[V DC] / [A]	5 / 3; 9 / 3; 12 / 3; 15 / 3; 20 / 5; 28 / 5
Menovitý výkon	[W]	140
- 12V auto / DC 5521		
Napätie / Maximálny prúd	[V DC] / [A]	12 / 10
Menovitý výkon	[W]	120
Funkcia EPS		
Čas prepínania	[ms]	20

* celková kapacita všetkých zásuviek.

VŠEOBECNÉ BEZPEČNOSTNÉ PODMIENKY

Bezpečnostné pokyny na použitie

Pred každým použitím sa uistite, že výrobok nie je poškodený. Akékoľvek poškodenie krytu, ako sú praskliny, preliačiny alebo zlomené prvky, diskvalifikuje výrobok z ďalšieho použitia. Venujte zvláštnu pozornosť stavu káblov a vodičov dodaných s výrobkom. Ak káble a vodiče vykazujú poškodenú izoláciu alebo ak zástrčky vykazujú akékoľvek známky poškodenia, prasklín, ohybov atď., nemali by sa používať. Ak zistíte akékoľvek poškodenie, kontaktujte autorizované servisné stredisko výrobcu. Nevystavujte výrobok zrážkam ani vlhkosti. Neponárajte výrobok do vody ani do žiadnej inej kvapaliny. Vlhkosť v zariadení môže spôsobiť skrat, požiar alebo výbuch. Neskratujte zariadenie. Nevkladajte drôty, mince, klince, špendlíky, kľúče ani iné kovové predmety do krytu, ovládacích prvkov ani zásuviek zariadenia. Nepripájajte zásuvky nabíjacej stanice. Skrat môže spôsobiť popáleniny, požiar alebo výbuch. Neprikrývajte zariadenie látkami, prikrývkami ani uterákmi. Nedovoľte, aby sa zariadenie prehrialo. Nevystavujte zariadenie priamemu slnečnému žiareniu. Uchovávajte výrobok mimo dosahu zdrojov tepla. Vystavenie zariadenia ohňu alebo vysokým teplotám nad 60°C môže spôsobiť požiar a/alebo výbuch. Používanie výrobku pri teplotách pod -20°C výrazne zníži výkon zariadenia. Dodržiavajte bezpečnostné pokyny pre nabíjanie. Nenabíjajte zariadenie pri teplotách mimo rozsahu uvedeného v tabuľke s technickými údajmi. Nesprávne nabíjanie pri teplotách mimo uvedeného rozsahu môže poškodiť batériu a zvýšiť riziko požiaru. Nepokúšajte sa sami opravovať ani rozoberať kryt zariadenia. Na zariadenie nekladte ťažké predmety ani na kryt zariadenia netlačte výrazne. V prípade potreby opravy kontaktujte autorizované servisné stredisko výrobcu. Nevystavujte zariadenie nadmerným nárazom, napr. počas prepravy. Chráňte zariadenie pred pádom. Ak je výrobok vážne poškodený alebo spadne do vody, skladujte ho na otvorenom priestranstve mimo dosahu horľavých materiálov, ľudí a predmetov. Odnesť ho do špecializovaného zariadenia na likvidáciu odpadu. Neprepichujte výrobok. Nevkladajte zariadenie do mikrovlnnej rúry ani do tlakovej nádoby. Neumiestňujte výrobok do blízkosti ohňa. Uchovávajte výrobok mimo dosahu detí a domácich zvierat.

Bezpečnostné pokyny pre nabíjanie

Upozornenie! Pred nabíjaním sa uistite, že telo výrobku, káble a zástrčky nie sú prasknuté ani poškodené. Nepoužívajte poškodený výrobok.

Tento produkt je určený na nabíjanie iba pomocou dodanej nabíjačky alebo kábla. Nepoužívajte iný spôsob nabíjania ako dodanú nabíjačku alebo kábel. Na nabíjanie produktu používajte iba originálne káble dodané výrobcom alebo káble odporúčané výrobcom. Použitie nevhodných káblov môže viesť k nesprávnemu nabíjaniu, poškodeniu batérie, prehriatiu a v extrémnych prípadoch dokonca k požiaru. Nabíjanie by sa malo vykonávať iba v uzavretej, suchej miestnosti, chránenej pred neoprávneným prístupom, najmä deťmi. Nenabíjajte bez neustáleho dohľadu dospelého osoby! Ak potrebujete opustiť nabíjaciu miestnosť, prestaňte nabíjať a odpojenia nabíjačky od produktu a zdroja napájania. Ak z produktu uniká dym, nezvyčajný zápach atď., okamžite prestaňte nabíjať a odpojte nabíjačku. Keď je zariadenie úplne nabité, odpojte nabíjačku alebo kábel od zariadenia.

Pred prým použitím môže byť potrebné produkt nabiť.

Batérie LiFePO₄ (lítium-Zeľezitý fosfát) nevykazujú takzvaný „pamäťový efekt“, čo umožňuje ich kedykoľvek nabíjanie. Odporúča sa však batériu počas bežnej prevádzky vybiť a potom ju nabiť na plnú kapacitu. Ak povaha prevádzky toto ošetrenie neumožňuje vždy, malo by sa vykonať aspoň každých niekoľko alebo tucet cyklov. Za žiadnych okolností by sa batérie nemali vybiť skratovaním elektród, pretože to spôsobuje nezvratné poškodenie! Taktiež nekontrolujte nabitie batérie skratovaním elektród a kontrolou iskier.

Úložisko batérie

Pre predĺženie životnosti batérie zabezpečte správne skladovacie podmienky. Najlepší výkon sa dosiahne, ak sa batéria skladuje v teplotnom rozsahu +10 až +30 stupňov Celzia s 50% relatívnou vlhkosťou. Pre dlhšie skladovanie batérie ju nabite približne na 50 - 70% kapacity. Pre dlhšie skladovanie ju pravidelne nabíjajte na 50 - 70% každé tri mesiace. Vyhnite sa nadmernému vybíjaniu batérie a skladujte ju vybitú, pretože to skraca jej životnosť a môže spôsobiť nezvratné poškodenie. Počas skladovania sa batéria postupne vybíja v dôsledku zvodového prúdu. Proces samovybíjania závisí od skladovacej teploty; čím vyššia je teplota, tým rýchlejší je proces vybíjania. Nesprávne skladovanie batérie môže viesť k úniku elektrolytu. V prípade úniku zastavte únik pomocou neutralizačného činidla. Ak sa elektrolyt dostane do očí, dôkladne ich vypláchnite vodou a okamžite vyhľadajte lekársku pomoc. Nepoužívajte náradie s poškodenou batériou. Keď je batéria úplne opotrebovaná, zlikvidujte ju v súlade s platnými predpismi v mieste, kde sa výrobok používa.

Preprava batérií

Lítium-železito-fosfátové batérie sú zo zákona považované za nebezpečné materiály. Používateľ náradia môže prepravovať zariadenie s batériou alebo samotné batérie po ceste. Nie sú potrebné žiadne ďalšie požiadavky. Ak je preprava zadaná tretím stranám (napr. kuriérom), musia sa dodržiavať predpisy pre prepravu nebezpečných materiálov. Pred prepravou kontaktujte kvalifikovanú osobu. Poškodené batérie sa nesmú prepravovať. Počas prepravy musia byť vybraté batérie z náradia vybraté a odkryté kontakty musia byť chránené, napr. izollačnou páskou. Batérie zaistíte v obale tak, aby sa počas prepravy v obale neposunuli. Musia sa dodržiavať aj národné predpisy týkajúce sa prepravy nebezpečných materiálov.

PREVÁDZKA ZARIADENIA

Priprava produktu na prácu

Produkt by mal byť rozbalený a všetky obalové materiály odstránené. Odporúča sa uschovať si obal, pretože môže byť užitočný pri preprave produktu.

Zapnutie/vypnutie produktu

Pred zapnutím sa uistite, že v blízkosti stanice nie sú žiadne predmety, ktoré by mohli blokovať vetracie otvory.

Ak chcete produkt zapnúť, podržte tlačidlo napájania približne 3 sekundy. Kontrolka v tlačidle sa rozsvieti a bude blikať a na LCD displeji sa zobrazí krúžok kapacity a percento nabitia batérie, čo potvrdí, že zariadenie je správne aktivované. Zobrazené informácie a symboly sú popísané v časti „LCD displej“.

Po zapnutí zariadenia môžete zapnúť jednotlivé sekcie výstupov AC alebo DC stlačením príslušného prepínača zásuvky AC alebo DC. Na displeji sa zobrazia ikony zodpovedajúce aktívnym zásuvkám. Ak chcete výstupy AC alebo DC deaktivovať, stlačte vždy príslušné tlačidlo. Príslušná ikona na displeji zhasne, čím sa potvrdí, že funkcia bola deaktivovaná.

Ak chcete zariadenie vypnúť, znova stlačte a podržte tlačidlo napájania približne 3 sekundy, kým sa na displeji nezobrazí „OFF“ a obrazovka nezhasne.

Produkt môže byť dodaný s čiastočne nabitou batériou, ale pred prvým použitím sa odporúča úplne ju nabiť. Upozornenie! Nikdy nedovoľte, aby sa batéria nadmerne vybila. Úplné vybitie môže spôsobiť trvalé poškodenie.

Poznámka: Pred úplným vypnutím zariadenia sa odporúča vypnúť výstupné zásuvky AC a DC. Nabíjaci port do auta/solárnej batérie funguje nezávisle od hlavného vypínača.

Režim spánku

Keď je stanica zapnutá, krátkym stlačením tlačidla napájania sa vypne LCD displej, ale samotná stanica zostane v prevádzkovom režime. Ak sú zapnuté aj výstupné zásuvky AC alebo DC, zariadenie sa po 5 minútach nečinnosti automaticky prepne do režimu spánku a LCD displej sa vypne. Po obnovení prevádzky sa LCD displej opäť rozsvieti.

Automatické vypnutie

Ak je stanica zapnutá, displej sa automaticky vypne po 5 minútach nečinnosti. Ak sú zapnuté aj výstupné zásuvky AC alebo DC, jednotka sa automaticky vypne po 6 hodinách, ak nie je pripojená žiadna záťaž.

Nabíjanie z elektrickej siete

Zapojte nabíjaci kábel AC dodaný s produktom do elektrickej zásuvky. Pripojte nabíjaci kábel do sieťovej zásuvky.

Počas nabíjania zariadenia môžete používať ďalšie funkcie produktu.

Produkt je plne nabitý, keď indikátor nabíjania na LCD displeji dosiahne 100% a rozsvieti sa celý krúžok kapacity. Po dokončení nabíjania ihneď odpojte nabíjaci kábel zo sieťovej zásuvky a potom ho odpojte zo zásuvky zariadenia. Produkt je pripravený na použitie.

Nabíjanie z externých solárnych panelov (II, III)

Zariadenie je možné nabíjať z externých fotovoltaických panelov. Na pripojenie panelov by sa mal používať iba dodaný kábel s konektormi Anderson-MC4. Neupravujte zástrčku kábla ani zásuvku fotovoltaického panela tak, aby sa k sebe hodili. K zariadeniu pripájajte iba panely s parametrami, ktoré spĺňajú špecifikácie solárneho nabíjania uvedené v tabuľke s technickými údajmi. Pripojenie panelov s inými parametrami môže zariadenie poškodiť.

Najprv pripojte kábel solárneho nabíjania k solárnym panelom a uistite sa, že konektory MC4 sú bezpečne pripojené. Potom pripojte konektor kábla k portu pre nabíjanie v aute/solárnej batérii na vašom zariadení.

LCD displej zobrazí vstupný výkon a indikátor nabitia batérie sa bude otáčať, aby signalizoval solárne nabíjanie. Po dokončení nabíjania najskôr odpojte kábel od solárnych panelov a potom ho odpojte od zariadenia. Pre optimálny nabíjaci výkon sa odporúča použiť maximálne tri 240W solárne panely zapojené sériovo. Pre dosiahnutie čo najlepšej účinnosti nabíjania umiestnite panely čo najviac kolmo na slnečné lúče. Upozorňujeme, že rýchlosť solárneho nabíjania závisí od mnohých faktorov vrátane výkonu a účinnosti panelov a poveternostných podmienok. Čas solárneho nabíjania je zvyčajne výrazne dlhší ako nabíjanie zo siete.

Nabíjanie z 12 V automobilovej inštalácie (IV)

Produkt je možné nabíjať pomocou elektrického systému vozidla s napätím a maximálnym prúdom uvedeným v tabuľke technických údajov. Nabíjaci kábel je zakončený zástrčkou na pripojenie do zásuvky zapalovača cigariet vo vozidle. Pred nabíjaním si prečítajte dokumentáciu k vozidlu a uistite sa, že motor beží, aby ste predišli vybitiu batérie.

Pripojte zástrčku kábla do vstupu pre nabíjanie v aute/solárnej batérii a potom zasuňte druhý koniec kábla do zásuvky zapalovača cigariet vo vozidle.

Počas nabíjania môžete používať aj iné funkcie produktu.

Keď je batéria úplne nabitá, čo indikuje indikátor 100% nabitia, okamžite odpojte kábel zo zásuvky zapalovača cigariet a potom z nabíjacieho portu DC vo vozidle. Produkt je pripravený na použitie.

Výkon zariadenia

Súčet výkonu všetkých zariadení súčasne pripojených k stanici, a to do zásuviek AC aj DC, nesmie prekročiť menovitý výkon stanice uvedený v tabuľke technických údajov.

Maximálny výkon je výkon, ktorý stanica dokáže dodávať pripojeným zariadeniam iba krátkodobu, napríklad počas spúšťania pripojeného zariadenia. Tento výkon by sa nemal považovať za nepretržite dostupný. Nadmerná spotreba energie nad menovitý výkon spustí bezpečnostné zariadenia a odpojí zásuvku, ku ktorej je pripojená záťaž.

Zapnutie/vypnutie zásuviek jednosmerného prúdu

UPOZORNENIE! Nepripájajte poškodené, opravené alebo upravené napájacie káble ani zariadenia s poškodenými napájacími zásuvkami. Nepripájajte káble k portom zariadenia ani výstupným zásuvkám. Môže to spôsobiť úraz elektrickým prúdom, požiar alebo dokonca výbuch.

Ak chcete aktivovať zásuvky DC, uistite sa, že je zariadenie zapnuté pomocou hlavného vypínača. Potom krátko stlačte vypínač zásuvky DC. Na LCD displeji sa zobrazí indikátor, ktorý signalizuje, že zásuvky DC sú aktívne. K zásuvkám DC by sa mali pripájať iba zariadenia s parametrami, ktoré spĺňajú špecifikácie uvedené v tabuľke technických údajov.

Ak chcete vypnúť jednosmerné zásuvky, znova krátko stlačte vypínač jednosmernej zásuvky. Indikátor na displeji zmizne, čo znamená, že zásuvky sú teraz vypnuté. Vypnutím jednosmerných zásuviek, keď sa nepoužívajú, pomáhate šetriť energiu batérie.

Výstupný port USB-A (QC 3.0) Rýchle Nabíjanie (rýchle nabíjanie) slúži na nabíjanie mobilných zariadení, ktoré podporujú technológiu Fast Charging 3.0. Funkcia rýchleho nabíjania funguje iba so zariadeniami, ktoré podporujú tento režim nabíjania. Skontrolujte si špecifikácie pripojeného zariadenia alebo sa obráťte na výrobcu zariadenia. Táto technológia automaticky rozpozná pripojené zariadenie a podľa toho upraví nabíjacie napätie a prúd.

Výstupný port USB-C (PD 140W) Power Delivery umožňuje rýchle nabíjanie zariadení a napájanie napríklad monitorov cez port USB-C s výstupným výkonom až 140 W. Automaticky rozpozná pripojené zariadenie a prispôbi nabíjacie napätie a prúd pripojenému zariadeniu. Táto technológia sa vyznačuje zvýšenými úrovňami výkonu. Funkcia rýchleho nabíjania bude fungovať na zariadeniach, ktoré ju podporujú. Skontrolujte si špecifikácie pripojeného zariadenia alebo kontaktujte výrobcu zariadenia.

Výstupný port DC umožňuje napájať vaše zariadenia 12V DC.

Automobilový výstup DC 12V umožňuje napájať zariadenia s 12V DC, pripojené pomocou kábla so zástrčkou, ktorá pasuje do zásuvky v aute (tzv. zásuvka zapalovača cigariet).

Zapnutie/vypnutie výstupných zásuviek AC (striedavý prúd)

UPOZORNENIE! Nepripájajte poškodené, opravené alebo upravené napájacie káble ani zariadenia s poškodenými napájacími zásuvkami. Nepripájajte káble k portom zariadenia ani výstupným zásuvkám. Môže to spôsobiť úraz elektrickým prúdom, požiar alebo dokonca výbuch.

Výstupnú zásuvku striedavého prúdu je možné použiť na pripojenie zariadenia, ktoré vyžaduje napájanie zo siete s parametrami uvedenými na typovom štítku zariadenia a v tabuľke technických údajov, ako napríklad televízor, notebook alebo mixér. Pred pripojením zariadení k nabíjacej stanici sa uistite (kontrolou tabuľky technických údajov), že celkový menovitý výkon všetkých zariadení nepresahuje menovitý výkon ponúkaný nabíjacom stanicou. Pripojenie zariadení s celkovým menovitým výkonom vyšším ako menovitý výkon ponúkaný nabíjacom stanicou môže viesť k preťaženiu a/alebo poškodeniu zariadenia.

Ak chcete zapnúť sieťové zásuvky, uistite sa, že je zariadenie zapnuté. Potom krátko stlačte vypínač sieťovej zásuvky. Na LCD displeji sa zobrazí indikátor, ktorý signalizuje, že všetky sieťové zásuvky sú aktívne. Ak chcete sieťové zásuvky vypnúť, znova krátko stlačte vypínač sieťovej zásuvky. Indikátor na displeji zmizne, čo signalizuje, že zásuvky boli vypnuté. Vypínanie sieťových zásuviek, keď sa nepoužívajú, pomáha šetriť energiu batérie.

Funkcia EPS

Zariadenie je vybavené funkciou núdzového napájania (EPS), ktorá umožňuje elektráni fungovať ako neperušíteľný zdroj napájania v núdzových situáciách. Táto funkcia udržiava napájanie pripojených záťaží v prípade výpadku sieťového napájania alebo abnormálnych podmienok napájania.

Ak chcete túto funkciu používať, pripojte napájaciu stanicu do sieťovej zásuvky pomocou dodaného napájacieho kábla zasunutím kábla do napájacieho portu na zariadení. Potom zapnite sieťové zásuvky pomocou vypínača sieťovej zásuvky a pripojte prijímače k zásuvkám s napätím 230 V AC na napájací stanici. Za normálnych prevádzkových podmienok sú prijímače napájané priamo zo siete. V prípade náhleho výpadku sieťového napájania sa zariadenie automaticky prepne na napájanie z batérie do približne 20 ms, čo umožní prijímačom pokračovať v prevádzke bez prerušenia.

UPOZORNENIE! Toto zariadenie by sa nemalo považovať za náhradu profesionálneho neperušíteľného zdroja napájania. Funkcia záložného napájania je určená len na núdzové použitie a nie je určená pre zariadenia s vysokými požiadavkami na kontinuitu

napájania. Nepripájajte zariadenia, ako sú zdravotnícke zariadenia, zariadenia na podporu života, dátové servery, kritické pracovné stanice, rýchlorné kanvice, mikrovlnné rúry alebo iné zariadenia, ktoré generujú vysoké prechodové zaťaženie, k výstupným zásuvkám striedavého prúdu.

Upozorňujeme tiež, že celkový výkon prijímačov pripojených k výstupným zásuvkám 230 V AC v režime EPS nesmie prekročiť menovitý výkon uvedený v technických špecifikáciách zariadenia. Pre zaistenie stabilnej prevádzky sa odporúča pripojiť naraz iba jeden prijímač. Prekročenie celkového výkonu nad 2400 W bude mať za následok upozornenie na preťaženie a stanica sa automaticky vypne do jednej minúty.

Ochrana pred preťažením

Ak vstupný striedavý prúd odoberaný zo siete prekročí 10 A, aktivuje sa ochrana zariadenia proti preťaženiu a obvod sa preruší, aby sa ochránil zdroj napájania. V takom prípade odpojte všetky káble od sieťovej zásuvky zariadenia, uistite sa, že sieťový prúd nepresahuje 10 A a že zdroj napájania spĺňa požiadavky zariadenia. Po overení vstupných parametrov stlačte tlačidlo preťaženia vedľa sieťovej zásuvky, aby ste obnovili prevádzku.

LCD displej (V)

Nižšie je uvedený popis symbolov zobrazených na displeji elektrárne:

- a. Indikátor zostávajúceho času vybitia - Zobrazuje odhadovaný prevádzkový čas elektrárne, kým sa batéria úplne nevybije (v minútach a hodinách).
- b. Indikátor upozornenia na chybu - Rozsvieti sa, keď sa v prevádzke zariadenia zistí abnormalita.
- c. Indikátor percentuálnej kapacity batérie - Zobrazuje aktuálnu úroveň nabitia batérie v percentách.
- d. Krúžok kapacity batérie - Segmentovaný grafický indikátor úrovne nabitia batérie.
- e. Indikátor bezdrôtového pripojenia - Označuje aktívne pripojenie k mobilnému zariadeniu prostredníctvom bezdrôtovej komunikácie.
- f. Indikátor výstupného výkonu - Zobrazuje aktuálne zaťaženie pripojených zariadení (vo wattoch).
- g. Indikátor vstupného výkonu - Zobrazuje aktuálny odber energie počas nabíjania (vo wattoch).
- h. Indikátor striedavého výstupu - Zobrazuje činný výkon z výstupných zásuviek striedavého prúdu.
- i. Indikátor portu USB-A - Indikuje aktívne napájanie z portov USB-A.
- j. Indikátor portu USB-C - Indikuje aktívne napájanie z portov USB-C.
- k. Indikátor chladiaceho ventilátora - Rozsvieti sa, keď je ventilátor aktívny.
- l. Indikátor ochrany pred vysokou teplotou - Rozsvieti sa pri prekročení povolenej prevádzkovej teploty.
- m. Indikátor ochrany pred nízkou teplotou - Rozsvieti sa, keď je okolitá teplota príliš nízka.
- n. Indikátor nabíjania z auta - Indikuje aktívne nabíjanie cez jednosmerný výstup auta.
- o. Indikátor portu DC 5521 - Zobrazuje aktívny výkon z portov DC 5521.

Krúžok kapacity batérie (VI)

Krúžok kapacity batérie zobrazuje zostávajúcu úroveň nabitia a je rozdelený do šiestich segmentov: 17%, 35%, 51%, 68%, 85% a 100%. Počas vybitia segmenty krúžku jeden po druhom zhasnú a zostávajúce svetiace segmenty indikujú aktuálnu kapacitu.

Počas nabíjania bliká krúžok kapacity v smere hodinových ručičiek a na pravej strane obrazovky sa zobrazuje vstupný výkon v reálnom čase (vo wattoch).

Po úplnom nabití sa krúžok kapacity rozsvieti nepretržite a ikona ventilátora zhasne.

Poznámka: Po dokončení nabíjania ihneď odpojte napájací kábel.

Ďalšie funkcie

Režim zosilnenia

Aby sa predišlo poruchám spôsobeným ochranou proti preťaženiu, elektrárne automaticky aktivuje režim Boost, keď celkový výstupný výkon prekročí menovitý výkon 2400 W. Tento režim umožňuje elektrárni dodávať až 2600 W energie zariadeniam s vysokým odberom. Režim Boost je štandardne povolený. Nefunguje však, keď je elektrárne pripojená k elektrickej sieti a zároveň sú zapnuté striedavé výstupy, v takom prípade sa elektrárne prepne do režimu bypassu. Upozorňujeme tiež, že režim Boost je vhodný pre väčšinu elektrických zariadení, ako sú ohrievače a motorom poháňané spotrebiče, ale niektoré zariadenia vybavené obvodmi na ochranu proti prepätiu alebo presnými prístrojmi môžu byť nekompatibilné.

Zmena frekvencie

Ak chcete zmeniť prevádzkovú frekvenciu, najskôr vypnite prepínač AC a DC. Potom súčasne stlačte a podržte prepínač DC na strane USB a hlavný vypínač približne 3-5 sekúnd, kým na LCD displeji nezačne blikáť symbol frekvencie. Pomocou prepínača AC vyberte požadovanú frekvenciu: 50 Hz alebo 60 Hz. Potvrďte svoj výber podržaním tlačidla napájania, kým sa na LCD displeji nezobrazí „SUC“ a nerozsvieti sa podsvietenie okolo krúžku batérie. Ak chcete ukončiť režim zmeny frekvencie, znova podržte tlačidlo napájania.

Bezdrôtové ovládanie cez mobilnú aplikáciu

Elektrárnu je možné ovládať na diaľku pomocou špecializovanej mobilnej aplikácie Winergy, ktorá je k dispozícii na stiahnutie na najpopulárnejších platformách mobilných zariadení. Po nainštalovaní aplikácie ju spustíte a postupujete podľa pokynov na obrazovke, aby ste správne nakonfigurovali funkcie pripojenia a riadenia prístupu. Aplikácia okrem iného umožňuje monitorovanie nabitia batérie a výstup-

neho výkonu v reálnom čase, správu prevádzkových nastavení stanice, diaľkové ovládanie výstupu a aktualizácie softvéru zariadenia.

ÚDRŽBA

Kryt výrobku čistite mäkkou, suchou handričkou. Výrobok neponárajte do vody ani do žiadnej inej kvapaliny. Chráňte porty výrobku pred nečistotami. Ak sa do portu dostanú nečistoty, vyfúkajte ich prúdom stlačeného vzduchu s tlakom nepresahujúcim 0,3 MPa. Uistite sa, že vetracie otvory nie sú blokované. Ak sa nečistoty znečistia, opatrne ich povysávajte. Na čistenie portov, prechodov alebo vetracích otvorov nepoužívajte tvrdé predmety; mohlo by to spôsobiť skrat alebo poškodenie zariadenia.

SKLADOVANIE A PREPRAVA

Výrobok by sa mal skladovať v uzavretých, tienených miestach, kde skladovacia teplota nepresahuje rozsah uvedený v tabuľke a relatívna vlhkosť je nižšia ako 90%. Z bezpečnostných dôvodov sa neodporúča skladovať výrobok pri teplotách okolia pod -10°C alebo nad 45°C. Dodržiavajte odporúčania uvedené v časti „Skladovanie batérií“. Výrobok by sa mal prepravovať v súlade s odporúčaniami uvedenými v časti „Preprava batérií“.

Riešenie problémov

Nižšie je uvedená tabuľka problémov a ich možných riešení:

Kód chyby	Stav	Príčina	Riešenie
E000	Indikátor AC výstupu bliká + indikátor chybového varovania, žiadny výstup	Ochrana proti skratu na výstupe striedavého prúdu	Stlačením tlačidla výstupnej zásuvky striedavého prúdu obnovíte prevádzku.
E001	Indikátor AC výstupu bliká + indikátor DC portu 5521 bliká + indikátor chybového varovania, žiadny výstup	Ochrana pred preťažením AC/DC výstupu	Stlačením tlačidla výstupnej zásuvky striedavého prúdu obnovíte prevádzku.
E002	Indikátor AC alebo DC výstupu bliká, na danom porte nie je žiadny výstup	Ochrana batérie pred príliš nízkym napätím	Kapacita batérie pod 20 %, zaťaženie \leq 300 W - nabite zariadenie a znova pripojte príslušné výstupné zásuvky
E003	Indikátor AC výstupu bliká, žiadny výstup	Ochrana pred príliš vysokým alebo príliš nízkym napätím na striedavom výstupe	Stlačením tlačidla výstupnej zásuvky striedavého prúdu obnovíte prevádzku.
E004	Indikátor AC výstupu bliká, žiadny výstup	Nesprávna vstupná frekvencia striedavého prúdu	Zariadenie automaticky obnoví prevádzku, keď sa frekvencia vráti do normálu.
E005	Indikátor chybového varovania bliká, žiadny výstup na všetkých portoch	Ochrana pred prepätím, podpäťm alebo nadprúdom	Stlačením tlačidla výstupnej zásuvky striedavého prúdu obnovíte prevádzku.
E006	Bliká indikátor AC výstupu + bliká indikátor chladiaceho ventilátora + bliká indikátor chybového varovania, žiadny výstup na všetkých portoch	Ochrana proti prehriatiu meniča	Zastavte nabíjanie a počkajte, kým zariadenie vychladne.
E010	Bliká indikátor nabíjania do auta + bliká indikátor chybového hlásenia, žiadny výstup na všetkých portoch	Ochrana proti preťaženiu a skratu v autozásuvke	Stlačením tlačidla výstupnej jednosmernej energie obnovíte prevádzku.
E011	Indikátor portu USB-A bliká + indikátor chybového varovania bliká, žiadny výstup na všetkých portoch	Ochrana proti preťaženiu a skratu na porte USB-A	Stlačením tlačidla výstupnej jednosmernej energie obnovíte prevádzku.
E012	Indikátor portu USB-C bliká + indikátor chybového varovania bliká, žiadny výstup na všetkých portoch	Ochrana proti preťaženiu a skratu na porte USB-C	Stlačením tlačidla výstupnej jednosmernej energie obnovíte prevádzku.
E013	E013 + žiadny výstup na všetkých portoch	Ochrana proti nadmernému vybitiu batérie	Keď je zariadenie nabité, reštartujte ho.
E017	E017 + bliká indikátor chybového varovania	Problém s hardvérom	Stlačením hlavného tlačidla napájania obnovíte prevádzku
E020	Indikátor chybového upozornenia bliká	Chyba komunikácie BMS	Skontrolujte komunikačný kábel BMS.
E021	E021 bliká, žiadny výstup na všetkých portoch	Nadmerné napätie na jednom článku	Počkajte, kým sa napätie článku nevráti do normálu, a potom zariadenie reštartujte.
E022	E021 bliká, žiadny výstup na všetkých portoch	Príliš nízke napätie na jednom článku	Pripojte napájací kábel a nabíjajte zariadenie, kým sa napätie článkov nevráti do normálu.
E023	E023 bliká, žiadny výstup na všetkých portoch	Celkové napätie batérie je príliš vysoké	Počkajte, kým sa napätie nevráti do normálu, a potom zariadenie reštartujte.
E024	Indikátor chybového varovania bliká, žiadny výstup na všetkých portoch	Celkové napätie batérie je príliš vysoké	Pripojte napájací kábel a nabíjajte zariadenie, kým sa napätie článkov nevráti do normálu.
E025	Bliká indikátor ochrany pred vysokou teplotou + bliká indikátor chybového varovania, na všetkých portoch nie je výstup	Vysoká teplota článku	Zariadenie sa automaticky obnoví v prevádzke, keď teplota klesne na prijateľnú úroveň.
E026	Bliká indikátor ochrany proti nízkej teplote + bliká indikátor chybového varovania, žiadny výstup na všetkých portoch	Teplota článku je príliš nízka	Zariadenie sa automaticky obnoví v prevádzke, keď sa teplota vráti do prijateľného rozsahu.
E027	Indikátor AC výstupu bliká, žiadny AC výstup, DC výstup normálny, AC výstupný výkon >2600VA alebo AC+DC >2600W	Preťaženie systému, výstupný striedavý výkon > 2600 VA alebo kombinovaný striedavý a jednosmerný výkon > 2600 W	Stlačením tlačidla výstupnej zásuvky striedavého prúdu obnovíte prevádzku.

TERMÉKJELLEMZŐK

Ez a hordozható töltőállomás elektromos eszközök áramellátására szolgál olyan helyeken, ahol nincs hozzáférés az elektromos hálózathoz. A termék 230 V-os váltakozó áramú eszközöket is képes táplálni, és hordozható eszközökhöz külső akkumulátorként is funkcionál.

A termék használata előtt kérjük, olvassa el a teljes kézikönyvet, és őrizze meg. Ha a terméket továbbadja valaki másnak, kérjük, mellékelje ezt a kézikönyvet is a vásárláshoz.

A szállító nem vállal felelősséget a termék rendeltetésétől eltérő használatából, a biztonsági előírások be nem tartásából, vagy a jelen kézikönyvben található utasítások be nem tartásából eredő károkért vagy sérülésekért. A kézikönyvben nem leírt karbantartási tevékenységek, az elektromos szerkezet megváltoztatása vagy egyéb módosítások érvénytelenítik a felhasználó jóállását és szavatossági jogait.

FELSZERELÉS

A termék teljesen kerül kiszállításra, és nem igényel összeszerelést. A termékhez mellékelt tartozékok közé tartozik egy kábel a termék autós szivargyújtó aljzatból történő töltéséhez, egy kábel a termék hálózati aljzatból történő töltéséhez, valamint egy kábel a termék MC4 kimenettel rendelkező külső napelemről történő töltéséhez (a panel nem tartozék).

MŰSZAKI ADATOK

Paraméter	Mértékegység	Érték
Katalógusszám		YT-83095
Tömeg	[kg]	20,69
Méret	[mm]	457 x 270 x 310
Töltési hőmérséklet	[°C]	0 ~ +40
Kiürítési hőmérséklet	[°C]	-15 ~ +40
Tárolási hőmérséklet	[°C]	-20 ~ +60
Védettségi fok		IP21
Állomás névleges teljesítménye	[W]	2400
Az állomás maximális teljesítménye	[W]	4500
Szigetelési osztály		I
Akkumulátor		
Akkumulátor típusa		LiFePO ₄
Akkumulátor energiafogyasztása	[Wh]	2232
Akkumulátor kapacitása	[Ah]	46,5
Névleges akkumulátorfeszültség	[V DC]	48
Leszállás		
- Váltóáram		
Bemeneti feszültség	[V~]	220-240
Névleges frekvencia	[Hz]	50/60
Maximális névleges áram	[A]	6,5
Maximális teljesítmény	[W]	1400
- Egyenáramú napelemes rendszer		
Bemeneti feszültség	[V DC]	12-78
Bemeneti áram	[A]	13
Maximális névleges teljesítmény	[W]	800
- Autóipari DC		
Bemeneti feszültség	[V DC]	12 -15,5
Bemeneti áram	[A]	8,5
Kijáratok		
- Váltóáram		4x
Névleges feszültség	[V~]	230
Névleges frekvencia	[Hz]	50/60
Teljes névleges teljesítmény*	[W]	2400
Teljes maximális teljesítmény*	[W]	4500

Paraméter	Mértékegység	Érték
- USB-A (QC 3.0)		4x
Feszültség / Maximális áramerősség	[V DC] / [A]	5 / 3; 9 / 2; 12 / 1,5
Névleges teljesítmény	[W]	18
- USB-C (PD 140W)		2x
Feszültség / Maximális áramerősség	[V DC] / [A]	5 / 3; 9 / 3; 12 / 3; 15 / 3; 20 / 5; 28 / 5
Névleges teljesítmény	[W]	140
- 12 V-os autó / DC 5521		
Feszültség / Maximális áramerősség	[V DC] / [A]	12 / 10
Névleges teljesítmény	[W]	120
EPS függvény		
Kapcsolási idő	[ms]	20

* az összes aljzat teljes kapacitása.

ÁLTALÁNOS BIZTONSÁGI FELTÉTELEK

Biztonsági utasítások a használatához

Minden használat előtt győződjön meg arról, hogy a termék nem sérült. A ház bármilyen sérülése, például repedések, horpadások vagy törött alkatrészek kizárják a terméket a további használatból. Fordítson különös figyelmet a termékhez mellékelt kábelek és vezetékek állapotára. Ha a kábelek és vezetékek szigetelése sérült, vagy ha a csatlakozódugókon bármilyen sérülés, repedés, hajlítás stb. jele látható, azokat tilos használni. Ha bármilyen sérülést talál, forduljon a gyártó hivatalos szervizközpontjához. Ne tegye ki a terméket csapadéknak vagy nedvességnek. Ne merítse a terméket vízbe vagy más folyadékba. A készülékben lévő nedvesség rövidzárlatot, tüzet vagy akár robbanást okozhat. Ne zárja rövidre a készüléket. Ne helyezzen vezetékeket, érméket, szögeket, tűket, kulcsokat vagy más fém elemeket a készülék házába, vezérlőibe vagy aljzataiba. Ne csatlakoztassa a töltőáramot más aljzatait. A rövidzárlat égési sérüléseket, tüzet vagy robbanást okozhat. Ne takarja le a készüléket szövettel, takaróval vagy törőlközővel. Ne hagyja, hogy a készülék túlmelegedjen. Ne tegye ki a készüléket közvetlen napfénynek. Tartsa távol a terméket hőforrásoktól. A készülék tűznek vagy 60°C feletti magas hőmérsékletnek való kitétele tüzet és/vagy robbanást okozhat. A termék -20°C alatti hőmérsékleten történő használata jelentősen csökkenti a készülék teljesítményét. Kövesse a töltési biztonsági utasításokat. Ne töltse a készüléket a műszaki adatok táblázatában megadott tartományon kívüli hőmérsékleten. A megadott tartományon kívüli hőmérsékleten történő nem megfelelő töltés károsíthatja az akkumulátort és növelheti a tűzveszélyt. Ne próbálja meg saját kezűleg megjavítani vagy szétszerelni a készülék burkolatát. Ne helyezzen nehéz tárgyakat a készülékre, és ne gyakoroljon jelentős nyomást a készülék burkolatára. Javításhoz forduljon a gyártó hivatalos szervizközpontjához. Ne tegye ki a készüléket túlzott utesnek, pl. szállítás közben. Védje a készüléket az eséstől. Ha a termék súlyosan megsérül vagy vízbe esik, tárolja nyílt helyen, gyúlékony anyagoktól, személyektől és tárgyaktól távol. Vigye el speciális hulladékkezelő üzembe. Ne lyukassza ki a terméket. Ne helyezze a készüléket mikrohullámú sütőbe vagy nyomás alatt álló tartályba. Ne helyezze a terméket láng közelébe. Tartsa távol a terméket gyermekektől és háziállatoktól.

Töltési biztonsági utasítások

Figyelem! Töltés előtt ellenőrizze, hogy a termék háza, a kábelek és a csatlakozódugók nincsenek-e repedve vagy sérültek. Ne használjon sérült terméket.

Ez a termék kizárólag a mellékelt töltővel vagy kábellel tölthető. Ne használjon a mellékelt töltőn vagy kábelen kívül más töltési módszert. Kizárólag eredeti, gyárilag mellékelt vagy a gyártó által ajánlott kábeleket használjon a termék töltéséhez. A nem megfelelő kábelek használata nem megfelelő töltést, az akkumulátor károsodását, túlmelegedést és szélsőséges esetekben akár tüzet is okozhat.

A töltést csak zárt, száraz, illetéktelen hozzáféréstől, különösen gyermekektől védett helyiségben szabad végezni. Ne töltse folyamatosan felnőtt felügyelete nélkül! Ha el kell hagynia a töltőhelyiséget, állítsa le a töltést a töltő termékről és a tápegységről való leválasztásával. Ha füst, szokatlan szag stb. távozik a termékből, azonnal állítsa le a töltést, és húzza ki a töltőt. Miután a készülék teljesen feltöltődött, húzza ki a töltőt vagy a kábelt a készülékből. Előfordulhat, hogy a termék első használat előtt fel kell tölteni.

A LiFePO₄ (lítium-vas-foszfát) akkumulátorok nem mutatnak úgynevezett „memóriaeffektust”, így bármikor újratölthetők. Azonban ajánlott az akkumulátor normál működés közben lemeríteni, majd teljes kapacitásra feltölteni. Ha a művelet jellege miatt ez a kezelés minden alkalommal lehetetlen, akkor legalább néhány vagy egy tuat ciklusonként el kell végezni. Az akkumulátorokat semmilyen körülmények között sem szabad az elektródák rövidre zárásával lemeríteni, mivel ez visszafordíthatatlan károsodást okoz! Az akkumulátor töltöttségét ne ellenőrizze az elektródák rövidre zárásával és szikrák keresésével.

Akkumulátoros tárolás

Az akkumulátor élettartamának meghosszabbítása érdekében gondoskodjon a megfelelő tárolási körülményekről. A legjobb teljesítményt +10 és +30 Celsius fok közötti hőmérsékleten, 50%-os relatív páratartalom mellett éri el. Hosszabb ideig tartó tároláshoz töltse fel az akkumulátort körülbelül 50-70%-os kapacitásra. Hosszabb tárolás esetén háromhavonta rendszeresen töltse fel az

akkumulátort 50-70%-ra. Kerülje az akkumulátor túlzott lemerülését, és tárolja lemerült állapotban, mivel ez lerövidíti az élettartamát, és visszafordíthatatlan károsodást okozhat. Tárolás közben az akkumulátor fokozatosan lemerül az áramszivárgás miatt. Az önkisülési folyamat a tárolási hőmérséklettől függ; minél magasabb a hőmérséklet, annál gyorsabb a kisülési folyamat. Az akkumulátor nem megfelelő tárolása elektrolit szivárgáshoz vezethet. Szivárgás esetén semlegesítő szerrel kell a szivárgást megakadályozni. Ha az elektrolit szembe kerül, alaposan öblítse ki vízzel, és azonnal forduljon orvoshoz. Ne használjon sérült akkumulátorral rendelkező szerszámot. Amikor az akkumulátor teljesen elhasználódott, a termék használatának helyén érvényes előírásoknak megfelelően ártalmatlanítsa.

Akkumulátor szállítása

A lítium-vas-foszfát akkumulátorok jogilag veszélyes anyagnak minősülnek. A szerszám felhasználója szállíthatja a készüléket az akkumulátorral együtt, vagy magukat az akkumulátorokat is közúton. Nincsenek további követelmények. Ha a szállítást harmadik félnek szervezik ki (pl. futárral), akkor a veszélyes anyagok szállítására vonatkozó előírásokat kell betartani. Szállítás előtt vegye fel a kapcsolatot egy szakképzett személlyel. A sérült akkumulátorokat tilos szállítani. Szállítás közben a kiszertelt akkumulátorokat el kell távolítani a szerszámból, és a szabadon lévő érintkezőket le kell védeni, pl. szigetelőszalaggal. Rögzítse az akkumulátorokat a csomagolásban, hogy szállítás közben ne mozduljanak el a csomagoláson belül. A veszélyes anyagok szállítására vonatkozó országos előírásokat is be kell tartani.

A KÉSZÜLÉK MŰKÖDÉSE

A termék előkészítése a munkára

A terméket ki kell csomagolni, és minden csomagolóanyagot el kell távolítani. Javasoljuk a csomagolás megőrzését, mivel hasznos lehet a termék szállítása során.

A termék be-/kikapcsolása

Bekapcsolás előtt győződjön meg arról, hogy nincsenek olyan tárgyak az állomás körül, amelyek eltakarhatnák a szellőzőnyílásokat. A termék bekapcsolásához tartsa lenyomva a bekapcsológombot körülbelül 3 másodpercig. A gomb jelzőfénye világítani és villogni kezd, az LCD kijelzőn pedig egy kapacitásgyűrű és az akkumulátor töltöttségi százaléka jelenik meg, megerősítve, hogy a készülék megfelelően aktiválva van. A megjelenített információk és szimbólumok leírása az „LCD kijelző” részben található.

A készülék bekapcsolása után az egyes AC vagy DC kimeneti szakaszokat a megfelelő AC vagy DC aljzat kapcsolójának megnyomásával kapcsolhatja be. Az aktív aljzatoknak megfelelő ikonok megjelennek a kijelzőn. Az AC vagy DC kimenetek kikapcsolásához minden alkalommal nyomja meg a megfelelő gombot. A kijelzőn lévő megfelelő ikon kialszik, megerősítve, hogy a funkció leállításra került.

A készülék kikapcsolásához nyomja meg és tartsa lenyomva a bekapcsológombot körülbelül 3 másodpercig, amíg a kijelzőn meg nem jelenik az „OFF” felirat, és a képernyő elsötétül.

A termék részben feltöltött akkumulátorral érkezik, de ajánlott az első használat előtt teljesen feltölteni. Figyelem! Soha ne engedje, hogy az akkumulátor túlságosan lemerüljön. A teljes lemerülés maradandó károsodást okozhat.

Megjegyzés: Javasoljuk, hogy a készülék teljes kikapcsolása előtt kapcsolja ki az AC és DC kimeneti aljzatokat. Az autós/napelemes töltőport a főkapcsolótól függetlenül működik.

Alvó üzemmód

Bekapcsolt állapotban a bekapcsológomb rövid megnyomásával kikapcsol az LCD kijelző, de maga az állomás továbbra is üzemel. Ha a hálózati vagy egyenáramú kimeneti aljzatok is be vannak kapcsolva, a készülék 5 perc tétlenség után automatikusan alvó üzemmódba lép, és az LCD kijelző kikapcsol. Amikor a működés folytatódik, az LCD kijelző ismét világítani kezd.

Automatikus kikapcsolás

Ha az állomás be van kapcsolva, a kijelző 5 perc inaktivitás után automatikusan kikapcsol. Ha a váltóáramú vagy egyenáramú kimeneti aljzatok is be vannak kapcsolva, a készülék 6 óra elteltével automatikusan kikapcsol, ha nincs csatlakoztatva terhelés.

Töltés az elektromos hálózatról

Csatlakoztassa a termékhez mellékelt hálózati töltőkábelt egy konnektorbá. Csatlakoztassa a töltőkábelt egy fali aljzathoz.

A készülék töltése közben más termékfunkciókat is használhat.

A termék teljesen fel van töltve, amikor az LCD kijelzőn a töltésszjelző eléri a 100%-ot, és a teljes kapacitást jelző gyűrű világít. A töltés befejezése után azonnal húzza ki a töltőkábelt a fali aljzathoz, majd a készülék hálózati aljzatából. A termék használatra kész.

Töltés külső napelemekről (II, III)

A készülék külső fotovoltaiikus panelekről is tölthető. A panelek csatlakoztatásához kizárólag a mellékelt Anderson-MC4 csatlakozókkal ellátott kábelt szabad használni. Ne módosítsa a kábelcsatlakozót vagy a fotovoltaiikus panel aljzatát, hogy egymáshoz illeszkedjenek. Csak olyan paneleket csatlakoztasson a készülékhez, amelyek paraméterei megfelelnek a műszaki adatok táblázatában felsorolt napelemes töltési specifikációknak. Eltérő paraméterekkel rendelkező panelek csatlakoztatása károsíthatja a készüléket. Először csatlakoztassa a napelemes töltőkábelt a napelemekhez, ügyelve arra, hogy az MC4 csatlakozók biztonságosan csatlakozzanak. Másodsor, csatlakoztassa a kábel csatlakozóját az eszköz autós/napelemes töltőportjához.

Az LCD kijelző mutatja a bemeneti teljesítményt, és az akkumulátor töltöttségi szintjét jelző lámpa forogni kezd, jelezve a napelemes töltést. A töltés befejezése után először húzza ki a kábelt a napelemekből, majd húzza ki a készülékből. Az optimális töltési teljesítmény érdekében legfeljebb három, sorba kapcsolt 240 W-os napelem használata ajánlott. A legjobb töltési hatékonyság érdekében helyezze a paneleket a lehető legmerőlegesebben a napsugarakra. Felhívjuk figyelmét, hogy a napelemes töltés sebessége számos tényezőtől függ, beleértve a panelek teljesítményét és hatékonyságát, valamint az időjárási viszonyokat. A napelemes töltési idő általában lényegesen hosszabb, mint a hálózati töltés.

Töltés 12 V-os autós hálózatról (1V)

A termék a jármű elektromos rendszeréről tölthető a műszaki adatok táblázatában megadott feszültséggel és maximális áramerősséggel. A töltőkábel egy dugóval végződik, amely a jármű szivargyújtó aljzatához csatlakoztatható. Töltés előtt olvassa el a jármű dokumentációját, és győződjön meg arról, hogy a motor jár, hogy elkerülje az akkumulátor lemerülését.

Csatlakoztassa a kábel dugóját az autó/napelemes töltés bemenetéhez, majd a kábel másik végét helyezze a jármű szivargyújtó aljzatába.

Töltés közben más termékfunkciókat is használhat.

Miután az akkumulátor teljesen feltöltődött, amint azt a 100%-os töltöttségjelző jelzi, azonnal húzza ki a kábelt a szivargyújtó aljzatról, majd az autó egyenáramú töltőportjából. A termék használatra kész.

Eszköz teljesítménye

Az állomáshoz egyidejűleg csatlakoztatott összes eszköz teljesítményének összege, mind az AC, mind az DC aljzatokhoz, nem haladhatja meg az állomás műszaki adattáblázatban megadott névleges teljesítményét.

A maximális teljesítmény az a teljesítmény, amelyet az állomás csak rövid ideig tud biztosítani a csatlakoztatott eszközöknek, például a csatlakoztatott eszköz indulása közben. Ezt a teljesítményt nem szabad folyamatosan rendelkezésre állónak tekinteni. A névleges teljesítmény feletti túlzott energiafogyasztás bekapcsolja a biztonsági berendezéseket, és leválasztja a terheléshez csatlakoztatott aljzatot.

DC aljzatok be-/kikapcsolása

FIGYELMEZTETÉS! Ne csatlakoztasson sérült, javított vagy módosított tápkábeleket, illetve sérült tápaljzattal rendelkező eszközöket. Ne csatlakoztasson kábeleket eszközporthoz vagy kimeneti aljzatokhoz. Ez áramütést, tüzet vagy akár robbanást is okozhat.

Az egyenáramú aljzatok aktiválásához győződjön meg arról, hogy a készülék be van kapcsolva a főkapcsolóval. Ezután röviden nyomja meg az egyenáramú aljzat kapcsolóját. Az LCD kijelzőn megjelenik egy jelző, amely jelzi, hogy az egyenáramú aljzatok aktívak. Csak olyan eszközöket szabad az egyenáramú aljzatokhoz csatlakoztatni, amelyek paraméterei megfelelnek a műszaki adatok táblázatában felsorolt specifikációknak.

A DC aljzatok kikapcsolásához nyomja meg ismét röviden a DC aljzat kapcsolóját. A kijelzőn lévő jelzőfény eltűnik, jelezve, hogy az aljzatok most ki vannak kapcsolva. A DC aljzatok kikapcsolása, amikor nincsenek használatban, segít takarékoskodni az akkumulátorral.

USB-A kimeneti port (QC 3.0) Gyors A Charge (gyorstöltés) olyan mobilkészülékek töltésére szolgál, amelyek támogatják a Fast Charging 3.0 technológiát. A gyorsöltési funkció csak olyan eszközökkel működik, amelyek támogatják ezt a töltési módot. Kérjük, ellenőrizze a csatlakoztatott eszköz specifikációit, vagy vegye fel a kapcsolatot az eszköz gyártójával. Ez a technológia automatikusan felismeri a csatlakoztatott eszközt, és ennek megfelelően állítja be a töltési feszültséget és áramot.

Az USB-C (PD 140W) Power Delivery kimeneti port lehetővé teszi eszközök gyors töltését és tápellátását, például monitorokét USB-C porton keresztül, akár 140 W teljesítménnyel. Automatikusan felismeri a csatlakoztatott eszközt, és ahhoz igazítja a töltési feszültséget és áramot. Ezt a technológiát a megnövelt teljesítményszint jellemzi. A gyors töltési funkció olyan eszközökön működik, amelyek támogatják ezt a funkciót. Kérjük, ellenőrizze a csatlakoztatott eszköz specifikációit, vagy vegye fel a kapcsolatot az eszköz gyártójával.

Az egyenáramú kimenet lehetővé teszi, hogy 12 V-os egyenárammal táplálja eszközeit.

A DC 12V-os autós kimenet lehetővé teszi 12V DC feszültséggel rendelkező eszközök táplálását, amelyeket egy kábellel csatlakoztathat, amelynek dugója illeszkedik az autós aljzatba (ún. szivargyújtó aljzat).

AC (váltakozó áramú) kimeneti aljzatok be- és kikapcsolása

FIGYELMEZTETÉS! Ne csatlakoztasson sérült, javított vagy módosított tápkábeleket, illetve sérült tápaljzattal rendelkező eszközöket. Ne csatlakoztasson kábeleket eszközporthoz vagy kimeneti aljzatokhoz. Ez áramütést, tüzet vagy akár robbanást is okozhat.

A váltakozó áramú kimeneti aljzat olyan eszközök csatlakoztatására használható, amelyek hálózati áramot igényelnek, az eszköz adattábláján és műszaki adattáblázatában felsorolt paraméterekkel. Mielőtt eszközöket csatlakoztatna a töltőállomáshoz, győződjön meg (a műszaki adattáblázat ellenőrzésével), hogy az összes eszköz teljesítménye nem haladja meg a töltőállomás által kínált névleges teljesítményt. Az töltőállomás által kínált névleges teljesítménynél nagyobb teljesítményű eszközök csatlakoztatása túlterhelést és/vagy az eszköz károsodását okozhatja.

A hálózati aljzatok bekapcsolásához győződjön meg arról, hogy a készülék be van kapcsolva. Ezután röviden nyomja meg a hálózati aljzat kapcsolóját. Az LCD kijelzőn megjelenik a jelzőfény, amely jelzi, hogy az összes hálózati aljzat aktív. A hálózati aljzatok kikapcsolásához nyomja meg ismét röviden a hálózati aljzat kapcsolóját. A kijelzőn lévő jelzőfény eltűnik, jelezve, hogy

a konnektorok ki vannak kapcsolva. A hálózati aljzatok kikapcsolása, amikor nincsenek használatban, segít takarékoskodni az akkumulátorral.

EPS függvény

A készülék vészhelyzeti tápegységgel (EPS) van felszerelve, amely lehetővé teszi, hogy az erőmű szünetmentes tápegységként működjön vészhelyzetekben. Ez a funkció áramellátást biztosít a csatlakoztatott terhelések számára áramkimaradás vagy rendellenes áramellátási körülmények esetén.

A funkció használatához csatlakoztassa a töltőállomást a fali aljzathoz a mellékelt tápkábel segítségével, a kábelt a készülék tápcsatlakozójába helyezve. Ezután kapcsolja be a hálózati aljzatokat a hálózati kapcsolóval, és csatlakoztassa a vevőegységeket a töltőállomás 230 V-os hálózati aljzataihoz. Normál üzemi körülmények között a vevőegységek közvetlenül a hálózatról kapják a tápellátást. Hirtelen hálózati áramkimaradás esetén a készülék körülbelül 20 ms-on belül automatikusan átvált akkumulátoros tápellátásra, lehetővé téve a vevőegységek megszakítás nélküli további működését.

FIGYELMEZTETÉS! Ez az eszköz nem tekinthető professzionális szünetmentes tápegység helyettesítőjének. A hibatűrő funkció kizárólag vészhelyzeti használatra készült, és nem alkalmas nagy áramellátási folytonossági igényű eszközökhöz. Ne csatlakoztasson a váltakozó áramú kimeneti aljzatokhoz olyan eszközöket, mint az orvosi berendezések, életfenntartó eszközök, adatkezelők, kritikus munkaállomások, vízfóralók, mikrohullámú sütők vagy más olyan eszközök, amelyek nagy tranzienst terhelést generálnak. Kérjük, vegye figyelembe azt is, hogy az EPS módban a 230 V-os váltakozó áramú kimeneti aljzatokhoz csatlakoztatott vevők összteljesítménye nem haladhatja meg az eszköz műszaki adataiban megadott névleges teljesítményt. A stabil működés biztosítása érdekében egyszerre csak egy vevőegység csatlakoztatása ajánlott. A 2400 W feletti összteljesítmény túllépése túlterhelési értesítést eredményez, és az állomás egy percen belül automatikusan kikapcsol.

Túlterhelés elleni védelem

Ha a hálózatról felvett váltakozó áram meghaladja a 10 A-t, a készülék túlterhelésvédelme kiold, és az áramkör lekapcsolódik a tápegység védelme érdekében. Ebben az esetben húzza ki az összes kábelt a készülék hálózati aljzatából, győződjön meg arról, hogy a hálózati áram nem haladja meg a 10 A-t, és hogy a tápforrás megfelel a készülék követelményeinek. A bemeneti paraméterek ellenőrzése után nyomja meg a hálózati aljzat melletti túlterhelés elleni gombot a működés folytatásához.

LCD kijelző (V)

Az alábbiakban az erőmű kijelzőjén megjelenő szimbólumok leírása található:

- Hátralévő kisütési idő kijelzője - Megjeleníti az akkumulátor teljes lemerüléséig hátralévő akkumulátor üzemidejét (percben és órában).
- Hibajelző - Akkor gyullad ki, ha a készülék működésében rendellenességet észlel.
- Akkumulátorkapacitás-jelző - Az akkumulátor aktuális töltöttségi szintjét százalékban jeleníti meg.
- Akkumulátorkapacitás-jelző gyűrű - Szegmentált, grafikus akkumulátor töltöttségi szintjelző.
- Vezeték nélküli kapcsolat jelzője - Aktív kapcsolatot jelez egy mobil eszközzel vezeték nélküli kommunikáción keresztül.
- Teljesítményjelző - A csatlakoztatott eszközök aktuális terhelését mutatja (wattban).
- Bemeneti teljesítményjelző - A töltés közben aktuálisan felvett teljesítményt mutatja (wattban).
- AC kimenet jelzője - Jelzi az AC kimeneti aljzatokból érkező aktív tápellátást.
- USB-A port jelzőfénye - Az USB-A portokról érkező aktív tápellátást jelzi.
- USB-C port jelzője - Az USB-C portokról érkező aktív tápellátást jelzi.
- Hűtőventilátor jelzőfénye - Világít, ha a ventilátor aktív.
- Magas hőmérséklet elleni védelem jelzőfénye - Kigyullad, ha a készülék túllépi a megengedett üzemi hőmérsékletet.
- Alacsony hőmérséklet elleni védelem jelzője - Világít, ha a környezeti hőmérséklet túl alacsony.
- Autós töltésjelző - Jelzi az aktív töltést az autó egyenáramú kimenetén keresztül.
- DC 5521 portjelző - A DC 5521 portok aktív tápellátását jelzi.

Akkumulátorkapacitás-gyűrű (VI)

Az akkumulátor kapacitását jelző gyűrű a fennmaradó töltöttségi szintet jelzi, és hat szegmensre van osztva: 17%, 35%, 51%, 68%, 85% és 100%.

Kisütés közben a gyűrűs szegmensek egymás után kialszanak, a fennmaradó világító szegmensek pedig az aktuális kapacitást jelzik. Töltés közben a kapacitásjelző gyűrű az óramutató járásával megegyezően villog, és a valós idejű bemeneti teljesítmény (wattban) a képernyő jobb oldalán látható.

Teljes feltöltés után a kapacitásjelző gyűrű folyamatosan világít, és a ventilátor ikonja kikapcsol.

Megjegyzés: A töltés befejezése után azonnal húzza ki a tápkábelt.

Egyéb funkciók

Boost mód

A túlterhelésvédelem okozta meghibásodások elkerülése érdekében az erőmű automatikusan aktiválja a Boost módot, amikor a teljes kimeneti teljesítmény meghaladja a névleges 2400 W-ot. Ez az üzemmód lehetővé teszi, hogy az erőmű akár 2600 W teljesítményt is leadjon nagy fogyasztású eszközöknek. A Boost mód alapértelmezés szerint engedélyezve van. Azonban nem

működik, ha az erőmű csatlakoztatva van a hálózati áramhoz, és a váltakozó áramú kimenetek is be vannak kapcsolva, ebben az esetben az erőmű bypass módba kapcsol. Azt is vegye figyelembe, hogy a Boost mód a legtöbb elektromos eszközhöz, például fűtőberendezésekhez és motoros készülékekhez alkalmas, de egyes feszültségvédő áramkörökkel vagy precíziós műszerekkel felszerelt eszközök nem kompatibilisek lehetnek vele.

Frekvenciaváltozás

A működési frekvencia megváltoztatásához először kapcsolja ki az AC és DC aljzat kapcsolóit. Ezután egyszerre nyomja meg és tartsa lenyomva az USB oldalon található DC aljzat kapcsolót és a bekapcsológombot körülbelül 3-5 másodpercig, amíg a frekvencia szimbólum villogni nem kezd az LCD képernyőn. A AC aljzat kapcsolójával válassza ki a kívánt frekvenciát: 50 Hz vagy 60 Hz. Erősítse meg a kiválasztást a bekapcsológomb lenyomva tartásával, amíg a „SUC” felirat meg nem jelenik az LCD kijelzőn, és az elemgyűri körüli háttérvilágítás ki nem gyullad. A frekvenciaváltoztatási módból való kilépéshez tartsa lenyomva ismét a bekapcsológombot.

Vezeték nélküli működés mobilalkalmazáson keresztül

Az erőmű távolról vezérelhető a dedikált Winergy mobilalkalmazással, amely letölthető a legnépszerűbb mobilalkalmazás-platfomokra. Az alkalmazás telepítése után indítsa el, és kövesse a képernyőn megjelenő utasításokat és utasításokat a csatlakozási és hozzáférés-vezérlési funkciók megfelelő konfigurálásához. Az alkalmazás lehetővé teszi az akkumulátor töltöttségének és a kimeneti teljesítmény valós idejű figyelését, az állomás működési beállításainak kezelését, a kimenet távoli vezérlését és az eszköz szoftverfrissítéseit, többek között.

KARBANTARTÁS

A termék burkolatát puha, száraz ruhával tisztítsa. Ne merítse a terméket vízbe vagy más folyadékba. Védje a termék portját a szennyeződésektől. Ha szennyeződés kerül a portba, fújja ki legfeljebb 0,3 MPa nyomású sűrített levegővel. Győződjön meg arról, hogy a szellőzőnyílások nincsenek eltömődve. Ha szennyeződés kerül a portba, óvatosan porszívózza ki a szellőzőnyílásokat. Ne használjon kemény tárgyakat a portok, csatlakozók vagy szellőzőnyílások tisztításához; ez rövidzárlatot okozhat vagy károsíthatja a készüléket.

TÁROLÁS ÉS SZÁLLÍTÁS

A terméket zárt, árnyékos helyen kell tárolni, ahol a tárolási hőmérséklet nem haladja meg a táblázatban megadott tartományt, és a relatív páratartalom 90% alatt van. Biztonsági okokból nem ajánlott a terméket -10°C alatti vagy 45°C feletti környezeti hőmérsékleten tárolni. Kövesse az „Akkumulátorok tárolása” című részben található ajánlásokat. A terméket az „Akkumulátorok szállítása” című részben található ajánlásoknak megfelelően kell szállítani.

Hibaelhárítás

Az alábbiakban egy táblázat található a problémákról és azok lehetséges megoldásairól:

Hibakód	Állapot	Ok	Megoldás
E000	AC kimenet jelzőfénye villog + hibajelző lámpa, nincs kimenet	AC kimenet rövidzárlat elleni védelem	A működés visszaállításához nyomja meg a váltakozó áramú kimeneti aljzat gombját.
E001	AC kimenet jelzőfénye villog + DC port jelzőfénye 5521 villog + hibajelző, nincs kimenet	AC/DC kimenet túlterhelés elleni védelem	A működés visszaállításához nyomja meg a váltakozó áramú kimeneti aljzat és az egyenáramú kimeneti aljzat gombját.
E002	AC vagy DC kimenet jelzőfénye villog, nincs kimenet az adott porton	Akkumulátorvédelem túl alacsony feszültség ellen	Az akkumulátor kapacitása 20% alatt van, a terhelés $\leq 300W$ - töltsse fel a készüléket, és csatlakoztassa újra a megfelelő kimeneti aljzatokat.
E003	AC kimenet jelzőfénye villog, nincs kimenet	Védelem a túl magas vagy túl alacsony feszültség ellen a váltakozó áramú kimeneten	A működés visszaállításához nyomja meg a váltakozó áramú kimeneti aljzat gombját.
E004	AC kimenet jelzőfénye villog, nincs kimenet	Helytelen AC bemeneti frekvencia	A készülék automatikusan visszaállítja a működését, amint a frekvencia visszatér a normál értékre.
E005	Hibajelző jelzőfénye villog, nincs kimenet az összes porton	Túlfeszültség, alulfeszültség vagy túláram elleni védelem	A működés visszaállításához nyomja meg a váltakozó áramú kimeneti aljzat gombját.
E006	AC kimenet jelzőfénye villog + hűtőventilátor jelzőfénye villog + hibajelző jelzőfénye villog, nincs kimenet az összes porton	Inverter túlmelegedés elleni védelem	Állítsa le a töltést, és várja meg, amíg a készülék lehűl.
E010	Autós töltésjelző villog + hibajelző villog, nincs kimenet az összes porton	Túlterhelés és rövidzárlat elleni védelem az autós aljzatban	A működés visszaállításához nyomja meg az egyenáramú kimeneti aljzat gombját.
E011	USB-A port jelzőfénye villog + hibajelző villog, nincs kimenet egyik porton sem	Túlterhelés és rövidzárlat elleni védelem az USB-A porton	A működés visszaállításához nyomja meg az egyenáramú kimeneti aljzat gombját.
E012	USB-C port jelzőfénye villog + hibajelző villog, nincs kimenet az összes porton	Túlterhelés és rövidzárlat elleni védelem az USB-C porton	A működés visszaállításához nyomja meg az egyenáramú kimeneti aljzat gombját.

Hibakód	Állapot	Ok	Megoldás
E013	E013 + nincs kimenet az összes porton	Akkumulátor túlmerülés elleni védelem	Miután a készülék feltöltődött, indítsa újra.
E017	E017 + villogó hibajelző	Hardverprobléma	Nyomja meg a főkapcsolót a működés visszaállításához
E020	Hibajelző jelzőfény villog	BMS kommunikációs hiba	Ellenőrizze a BMS kommunikációs kábelét.
E021	E021 villog, nincs kimenet az összes porton	Túlfeszültség egyetlen cellán	Várja meg, amíg a cellafeszültség visszaáll a normális értékre, majd indítsa újra a készüléket.
E022	E021 villog, nincs kimenet az összes porton	Túl alacsony feszültség egyetlen cellán	Csatlakoztassa a hálózati kábelét, és töltsen a készüléket, amíg a cellafeszültség vissza nem tér a normál értékre.
E023	E023 villog, nincs kimenet az összes porton	Az akkumulátor teljes feszültsége túl magas	Várja meg, amíg a feszültség visszaáll a normális értékre, majd indítsa újra a készüléket.
E024	Hibajelző jelzőfény villog, nincs kimenet az összes porton	Az akkumulátor teljes feszültsége túl magas	Csatlakoztassa a hálózati kábelét, és töltsen a készüléket, amíg a cellafeszültség vissza nem tér a normál értékre.
E025	Magas hőmérséklet elleni védelem jelzőfénye villog + hibajelző jelzőfény villog, nincs kimenet az összes porton	Magas cellahőmérséklet	A készülék automatikusan újraindul, amint a hőmérséklet elfogadható szintre csökken.
E026	Alacsony hőmérséklet elleni védelem jelzőfénye villog + hibajelző jelzőfény villog, nincs kimenet az összes porton	A cella hőmérséklete túl alacsony	A készülék automatikusan újraindul, amint a hőmérséklet visszatér az elfogadható tartományba.
E027	AC kimenet jelzőfény villog, nincs AC kimenet, DC kimenet normális, AC kimeneti teljesítmény >2600 VA vagy AC+DC >2600 W	Rendszer túlterhelés, AC kimeneti teljesítmény >2600 VA vagy kombinált AC és DC teljesítmény >2600 W	A működés visszaállításához nyomja meg a váltakozó áramú kimeneti aljzat gombját.

CARACTERISTICI ALE PRODUSULUI

Această stație de alimentare portabilă este concepută pentru a alimenta dispozitive electrice în locații fără acces la rețeaua electrică. Acest produs poate alimenta, de asemenea, dispozitive de 230V AC și poate acționa ca o baterie externă pentru dispozitive portabile.

Înainte de a utiliza acest produs, vă rugăm să citiți întregul manual și să îl păstrați. Dacă dați acest produs altcuiva, vă rugăm să includeți acest manual la achiziție.

Furnizorul nu este răspunzător pentru nicio daună sau vătămare corporală rezultată din utilizarea produsului în alt scop decât cel prevăzut, nerespectarea reglementărilor de siguranță sau nerespectarea instrucțiunilor din acest manual. Activitățile de întreținere care nu sunt descrise în manual, modificările structurii electrice sau alte modificări vor anula garanția și drepturile de garanție ale utilizatorului.

ECHIPAMENTE

Produsul este livrat complet și nu necesită asamblare. Accesoriile incluse cu produsul includ un cablu pentru încărcarea produsului de la o priză de brichetă auto, un cablu pentru încărcarea produsului de la o priză de curent alternativ și un cablu pentru încărcarea produsului de la un panou solar extern cu ieșire MC4 (panoul nu este inclus).

DATE TEHNICE

Parametru	Unitate de măsură	Valoare
Număr de catalog		YT-83095
Masa	[kg]	20,69
Dimensiuni	[mm]	457 x 270 x 310
Temperatura de încărcare	[°C]	0 ~ +40
Temperatura de descărcare	[°C]	-15 ~ +40
Temperatura de depozitare	[°C]	-20 ~ +60
Grad de protecție		IP21
Putere nominală a stației	[W]	2400
Puterea maximă a stației	[W]	4500
Clasa de izolație		I
Baterie		
Tip baterie		LiFePO ₄
Energia bateriei	[Wh]	2232
Capacitatea bateriei	[Ah]	46,5
Tensiunea nominală a bateriei	[V DC]	48
Aterizare		
- Curent alternativ		
Tensiune de intrare	[V~]	220-240
Frecvență nominală	[Hz]	50/60
Curent nominal maxim	[A]	6,5
Putere maximă	[W]	1400
- Sistem solar de curent continuu		
Tensiune de intrare	[V DC]	12-78
Curent de intrare	[A]	13
Putere nominală maximă	[W]	800
- Curent continuu auto		
Tensiune de intrare	[V DC]	12 -15,5
Curent de intrare	[A]	8,5
Ieșiri		
- Curent alternativ		
Tensiune nominală	[V~]	4x
Frecvență nominală	[Hz]	230
Putere nominală totală*	[W]	50/60
Putere maximă totală*	[W]	2400
- USB-A (QC 3.0)		
Tensiune / Curent maxim	[V DC] / [A]	4x
Putere nominală	[W]	5 / 3; 9 / 2; 12 / 1,5
		18

Parametru	Unitate de măsură	Valoare
- USB-C (alimentare 140W)		2x
Tensiune / Curent maxim	[V DC] / [A]	5 / 3; 9 / 3; 12 / 3; 15 / 3; 20 / 5; 28 / 5
Putere nominală	[W]	140
- 12V mașină / DC 5521		
Tensiune / Curent maxim	[V DC] / [A]	12 / 10
Putere nominală	[W]	120
Funcția EPS		
Timpe de comutare	[ms]	20

* capacitatea totală a tuturor prizelor.

CONDIȚII GENERALE DE SIGURANȚĂ

Instrucțiuni de siguranță pentru utilizare

Înainte de fiecare utilizare, asigurați-vă că produsul nu este deteriorat. Orice deteriorare a carcasei, cum ar fi crăpături, îndoiri sau elemente sparte, va descalifica produsul pentru utilizare ulterioară. Acordați o atenție deosebită stării cablurilor și firelor furnizate împreună cu produsul. Dacă cablurile și firele prezintă o izolație deteriorată sau dacă mufele prezintă semne de deteriorare, crăpături, îndoiri etc., acestea nu trebuie utilizate. Dacă se constată vreo deteriorare, contactați centrul de service autorizat al producătorului. Nu expuneți produsul la precipitații sau umezeală. Nu scufundați produsul în apă sau în orice alt lichid. Umiditatea din dispozitiv poate provoca un scurtcircuit, un incendiu sau chiar o explozie. Nu scurtcircuitați dispozitivul. Nu introduceți fire, monede, cuie, pini, chei sau alte elemente metalice în carcasa, comenzile sau prizele dispozitivului. Nu conectați prizele stației de încărcare. Un scurtcircuit poate provoca arsuri, incendiu sau explozie. Nu acoperiți dispozitivul cu țesături, pături sau prosoape. Nu permiteți supraîncălzirea dispozitivului. Nu expuneți dispozitivul la lumina directă a soarelui. Țineți produsul departe de sursele de căldură. Expunerea dispozitivului la foc sau la temperaturi ridicate de peste 60°C poate provoca incendii și/sau explozii. Utilizarea produsului la temperaturi sub -20°C va reduce semnificativ performanța dispozitivului. Urmați instrucțiunile de siguranță la încărcare. Nu încărcați dispozitivul la temperaturi în afara intervalului specificat în tabelul cu date tehnice. Încărcarea necorespunzătoare la temperaturi în afara intervalului specificat poate deteriora bateria și poate crește riscul de incendiu. Nu încercați să reparați sau să dezasamblați singur carcasa dispozitivului. Nu așezați obiecte grele pe dispozitiv și nu aplicați presiune semnificativă asupra carcasei dispozitivului. Pentru reparații, contactați un centru de service autorizat al producătorului. Nu expuneți dispozitivul la șocuri excesive, de exemplu, în timpul transportului. Protejați dispozitivul de căderi. Dacă produsul este grav deteriorat sau cadă în apă, depozitați-l într-o zonă deschisă, departe de materiale inflamabile, persoane și obiecte. Duceți-l la un punct specializat de eliminare a deșeurilor. Nu perforați produsul. Nu așezați dispozitivul într-un cuptor cu microunde sau într-un recipient sub presiune. Nu așezați produsul în apropierea flăcărilor. Țineți produsul departe de copii și animale de companie.

Instrucțiuni de siguranță pentru încărcare

Atenție! Înainte de încărcare, asigurați-vă că nu există fisuri sau deteriorări ale corpului produsului, cablurilor și mufelor. Nu utilizați un produs deteriorat.

Acest produs este conceput pentru a fi încărcat numai cu încărcătorul sau cablul furnizat. Nu utilizați nicio altă metodă de încărcare decât încărcătorul sau cablul furnizat. Folosiți doar cabluri originale, furnizate din fabrică, sau cabluri recomandate de producător pentru a încărcă produsul. Utilizarea unor cabluri necorespunzătoare poate duce la încărcare necorespunzătoare, deteriorarea bateriei, supraîncălzire și, în cazuri extreme, chiar la un incendiu.

Încărcarea trebuie efectuată numai într-o încăpere închisă, uscată, protejată de accesul neautorizat, în special de copiii. Nu încărcați fără supravegherea constantă a unui adult! Dacă trebuie să părăsiți camera de încărcare, opriți încărcarea deconectând încărcătorul de la produs și de la sursa de alimentare. Dacă produsul emană fum, un miros neobișnuit etc., opriți imediat încărcarea și deconectați încărcătorul. După ce dispozitivul este complet încărcat, deconectați încărcătorul sau cablul de la dispozitiv. Este posibil ca produsul să necesite încărcare înainte de prima utilizare.

Bateriile LiFePO₄ (litiu-fosfat de fier) nu prezintă așa-numitul „efect de memorie”, permițându-le să fie reîncărcate în orice moment. Cu toate acestea, se recomandă descărcarea bateriei în timpul funcționării normale și apoi încărcarea acesteia la capacitate maximă. Dacă natura operațiunii face acest tratament imposibil de fiecare dată, acesta trebuie făcut cel puțin la fiecare câteva sau zeci de cicluri. În niciun caz, bateriile nu trebuie descărcate prin scurtcircuitarea electrozilor, deoarece acest lucru provoacă daune ireversibile! De asemenea, nu verificați încărcarea bateriei prin scurtcircuitarea electrozilor și verificarea existenței scânteilor.

Depozitarea bateriei

Pentru a prelungi durata de viață a bateriei, asigurați condiții adecvate de depozitare. Cele mai bune performanțe se obțin dacă bateria este depozitată la o temperatură cuprinsă între +10 și +30 grade Celsius, cu o umiditate relativă de 50%. Pentru a depozita bateria pentru perioade lungi de timp, încărcați-o la aproximativ 50-70% din capacitate. Pentru o depozitare mai lungă, încărcați periodic bateria la 50-70% la fiecare trei luni. Evitați descărcarea excesivă a bateriei și depozitați-o descărcată, deoarece acest lucru îi scurtează durata de viață și poate provoca daune ireversibile. În timpul depozitării, bateria se va descărca treptat din cauza scurgerilor de curent. Procesul de autodescărcare depinde de temperatura de depozitare; cu cât temperatura este mai mare, cu atât procesul de descărcare este mai rapid.

Depozitarea necorespunzătoare a bateriei poate duce la scurgeri de electrolit. În cazul unei scurgeri, izolați scurgerea cu un agent de neutralizare. Dacă electrolitul intră în contact cu ochii, clătiți bine cu apă și solicitați imediat asistență medicală. Nu utilizați o unealtă cu o baterie deteriorată. Când bateria este complet uzată, eliminați-o în conformitate cu reglementările în vigoare la locul unde este utilizat produsul.

Transportul bateriilor

Bateriile litiu-fier fosfat sunt considerate din punct de vedere legal materiale periculoase. Utilizatorul sculei poate transporta dispozitivul împreună cu bateria sau bateriile în sine pe drum. Nu sunt necesare cerințe suplimentare. Dacă transportul este externalizat către terți (de exemplu, prin curier), trebuie respectate reglementările privind transportul materialelor periculoase. Înainte de expediție, contactați o persoană calificată. Bateriile deteriorate nu trebuie transportate. În timpul transportului, bateriile scoase trebuie scoase din sculă, iar contactele expuse trebuie protejate, de exemplu, cu bandă izolatoare. Fixați bateriile în ambalaj astfel încât să nu se miște în interiorul ambalajului în timpul transportului. De asemenea, trebuie respectate reglementările naționale privind transportul materialelor periculoase.

FUNCȚIONAREA DISPOZITIVULUI

Pregătirea produsului pentru lucru

Produsul trebuie despachetat și toate materialele de ambalare trebuie îndepărtate. Se recomandă păstrarea ambalajului, deoarece poate fi util pentru transportul produsului.

Pornirea/oprirea produsului

Înainte de pornire, asigurați-vă că nu există obiecte în jurul stației care ar putea bloca orificiile de ventilație. Pentru a porni produsul, țineți apăsat butonul de alimentare timp de aproximativ 3 secunde. Indicatorul luminos din buton se va aprinde și va clipi, iar afișajul LCD va afișa un inel de capacitate și un procent de încărcare a bateriei, confirmând că dispozitivul este activat corect. Informațiile și simbolurile afișate sunt descrise în secțiunea „Afișaj LCD”.

După pornirea dispozitivului, puteți alimenta secțiuni individuale de ieșire AC sau DC apăsând comutatorul corespunzător al prizei AC sau DC. Pictogramele corespunzătoare prizelor active vor apărea pe afișaj. Pentru a dezactiva ieșirile AC sau DC, apăsați butonul corespunzător de fiecare dată. Pictograma corespunzătoare de pe afișaj se va stinge, confirmând că funcția a fost dezactivată.

Pentru a opri dispozitivul, apăsați și țineți apăsat din nou butonul de alimentare timp de aproximativ 3 secunde, până când afișajul afișează „OFF” și ecranul devine gol.

Produsul poate veni cu o baterie parțial încărcată, dar se recomandă încărcarea completă a acesteia înainte de prima utilizare. Atenție! Nu permiteți niciodată descărcarea excesivă a bateriei. Descărcarea completă poate provoca daune permanente.

Notă: Se recomandă oprirea prizelor de ieșire AC și DC înainte de a opri complet dispozitivul. Portul de încărcare auto/solară funcționează independent de întrerupătorul principal.

Mod de repaus

Când stația este pornită, o apăsare scurtă a butonului de pornire va opri afișajul LCD, dar stația în sine va rămâne în modul de funcționare. Dacă mufele de ieșire AC sau DC sunt, de asemenea, pornite, dispozitivul va intra automat în modul repaus după 5 minute de inactivitate, iar afișajul LCD se va opri. Când funcționarea este reluată, afișajul LCD se va aprinde din nou.

Oprire automată

Dacă stația este pornită, afișajul se va opri automat după 5 minute de inactivitate. Dacă și mufele de ieșire AC sau DC sunt pornite, unitatea se va opri automat după 6 ore dacă nu este conectată nicio sarcină.

Încărcarea de la rețeaua electrică

Conectați cablul de încărcare AC furnizat împreună cu produsul la o priză de alimentare. Conectați cablul de încărcare la o priză de perete.

Puteți utiliza alte funcții ale produsului în timp ce dispozitivul se încarcă.

Produsul este complet încărcat atunci când indicatorul de încărcare de pe afișajul LCD atinge 100% și întregul inel de capacitate este aprins. După finalizarea încărcării, deconectați imediat cablul de încărcare de la priza de perete și apoi deconectați-l de la priza de alimentare a dispozitivului. Produsul este gata de utilizare.

Încărcare de la panouri solare externe (II, III)

Dispozitivul poate fi încărcat de la panouri fotovoltaice externe. Pentru conectarea panourilor trebuie utilizat doar cablul furnizat cu conectori Anderson-MC4. Nu modificați fișa cablului sau mufa panoului fotovoltaic pentru a se potrivi una cu cealaltă. Conectați doar panouri cu parametri care îndeplinesc specificațiile de încărcare solară enumerate în tabelul cu date tehnice al dispozitivului. Conectarea panourilor cu alți parametri poate deteriora dispozitivul.

Mai întâi, conectați cablul de încărcare solară la panourile solare, asigurându-vă că conectorii MC4 sunt conectați corect. În al doilea rând, conectați conectorul cablului la portul de încărcare auto/solară de pe dispozitiv.

Afișajul LCD va afișa puterea de intrare, iar indicatorul de încărcare a bateriei se va roti pentru a indica încărcarea solară. După

finalizarea încărcării, deconectați mai întâi cablul de la panourile solare, apoi deconectați-l de la dispozitiv. Se recomandă utilizarea a maximum trei panouri solare de 240 W conectate în serie pentru o putere de încărcare optimă. Pentru o eficiență optimă a încărcării, poziționați panourile cât mai perpendicular posibil pe razele soarelui. Rețineți că viteza de încărcare solară depinde de mulți factori, inclusiv de puterea și eficiența panourilor și de condițiile meteorologice. Timpul de încărcare solară este de obicei semnificativ mai lung decât cel al încărcării de la rețea.

Încărcare de la o instalație auto de 12 V (IV)

Produsul poate fi încărcat utilizând sistemul electric al vehiculului cu tensiunea și curentul maxim specificate în tabelul cu date tehnice. Un cablu de încărcare se termină cu un ștecher pentru conectarea la priza brichetei vehiculului. Înainte de încărcare, consultați documentația vehiculului și asigurați-vă că motorul funcționează pentru a preveni descărcarea bateriei. Conectați mufa cablului la intrarea mașinii/încărcării solare și apoi introduceți celălalt capăt al cablului în mufa brichetei vehiculului. În timpul încărcării, puteți utiliza alte funcții ale produsului.

După ce bateria este complet încărcată, așa cum este indicat de indicatorul de încărcare 100% a bateriei, deconectați imediat cablul de la priza brichetei și apoi de la portul de încărcare DC al mașinii. Produsul este gata de utilizare.

Performanța dispozitivului

Suma puterii tuturor dispozitivelor conectate simultan la stație, atât la prizele de curent alternativ, cât și la cele de curent continuu, nu poate depăși puterea nominală a stației indicată în tabelul cu date tehnice.

Puterea maximă este puterea pe care stația o poate furniza dispozitivelor conectate doar pentru o perioadă scurtă de timp, de exemplu, în timp ce dispozitivul conectat pornește. Această putere nu trebuie considerată ca fiind disponibilă continuu. Consumul excesiv de energie peste puterea nominală va declanșa dispozitivele de siguranță și va deconecta priza la care este conectată sarcina.

Pornirea/oprirea prizelor de curent continuu

AVERTISMENT! Nu conectați cabluri de alimentare sau dispozitive deteriorate, reparate sau modificate la prize deteriorate. Nu conectați cablurile la porturile dispozitivului sau la mufe de ieșire. Acest lucru poate provoca electrocutare, incendiu sau chiar explozie.

Pentru a activa prizele de curent continuu, asigurați-vă că dispozitivul este pornit folosind întrerupătorul principal de alimentare. Apoi, apăsați scurt comutatorul prizei de curent continuu. Pe afișajul LCD va apărea un indicator care indică faptul că prizele de curent continuu sunt active. La prizele de curent continuu trebuie conectate doar dispozitivele cu parametri care îndeplinesc specificațiile enumerate în tabelul cu date tehnice.

Pentru a opri prizele de curent continuu, apăsați din nou scurt comutatorul prizei de curent continuu. Indicatorul de pe afișaj va dispărea, indicând că prizele sunt acum oprite. Oprirea prizelor de curent continuu atunci când nu sunt utilizate ajută la conservarea energiei bateriei.

Port de ieșire USB-A (QC 3.0) Rapid încărcarea rapidă este destinată încărcării dispozitivelor mobile care acceptă tehnologia Fast Charging 3.0. Funcția de încărcare rapidă funcționează numai cu dispozitivele care acceptă acest mod de încărcare. Verificați specificațiile dispozitivului conectat sau contactați producătorul dispozitivului. Această tehnologie recunoaște automat dispozitivul conectat și ajustează tensiunea și curentul de încărcare în consecință.

Portul de ieșire USB-C (PD 140W) Power Delivery permite încărcarea rapidă a dispozitivelor și alimentarea, de exemplu, a monitoarelor, prin intermediul unui port USB-C, cu o putere de ieșire de până la 140W. Acesta recunoaște automat dispozitivul conectat și ajustează tensiunea și curentul de încărcare pentru dispozitivul conectat. Această tehnologie este caracterizată de niveluri de putere crescute. Funcția de încărcare rapidă va funcționa pe dispozitivele care acceptă această funcție. Vă rugăm să verificați specificațiile dispozitivului conectat sau să contactați producătorul dispozitivului.

Portul de ieșire DC vă permite să alimentați dispozitivele cu 12V CC.

Ieșirea auto DC 12V vă permite să alimentați dispozitive cu 12V DC, conectate printr-un cablu cu un ștecher care se potrivește în priza mașinii (așa-numita priză de brichetă).

Pornirea/Oprirea prizelor de ieșire AC (curent alternativ)

AVERTISMENT! Nu conectați cabluri de alimentare sau dispozitive deteriorate, reparate sau modificate la prize deteriorate. Nu conectați cablurile la porturile dispozitivului sau la mufe de ieșire. Acest lucru poate provoca electrocutare, incendiu sau chiar explozie.

Priza de ieșire AC poate fi utilizată pentru a conecta un dispozitiv care necesită alimentare de la rețea cu parametrii listăți pe plăcuța de identificare a dispozitivului și în tabelul cu date tehnice, cum ar fi un televizor, un laptop sau un blender. Înainte de a conecta dispozitivele la stația de încărcare, asigurați-vă (verificând tabelul cu date tehnice) că puterea nominală totală a tuturor dispozitivelor nu depășește puterea nominală oferită de stația de alimentare. Conectarea dispozitivelor cu o putere nominală totală mai mare decât puterea nominală oferită de stația de alimentare poate duce la supraîncărcare și/sau deteriorarea dispozitivului. Pentru a porni prizele de curent alternativ, asigurați-vă că dispozitivul este pornit. Apoi, apăsați scurt comutatorul prizei de curent alternativ. Indicatorul va apărea pe afișajul LCD, indicând faptul că toate prizele de curent alternativ sunt active. Pentru a opri prizele de curent alternativ, apăsați din nou scurt comutatorul prizei de curent alternativ. Indicatorul de pe afișaj va dispărea,

indicând faptul că prizele au fost oprite. Oprirea prizelor de curent alternativ atunci când nu sunt utilizate ajută la conservarea energiei bateriei.

Funcția EPS

Dispozitivul este echipat cu o funcție de alimentare de urgență (EPS), care permite stației de alimentare să funcționeze ca o sursă de alimentare neîntreruptibilă în situații de urgență. Această funcție menține alimentarea sarcinilor conectate în cazul unei pene de curent de la rețea sau al unor condiții anormale de alimentare.

Pentru a utiliza această funcție, conectați stația de alimentare la o priză de perete folosind cablul de alimentare inclus, introducând cablul în portul de alimentare al dispozitivului. Apoi, porniți prizele de curent alternativ folosind comutatorul prizei de curent alternativ și conectați receptoarele la prizele de curent alternativ de 230 V ale stației de alimentare. În condiții normale de funcționare, receptoarele sunt alimentate direct de la rețeaua electrică. În cazul unei pene bruște de alimentare de la rețea, dispozitivul comută automat la alimentarea cu baterie în aproximativ 20 ms, permițând receptoarelor să continue să funcționeze fără întrerupere.

AVERTISMENT! Acest dispozitiv nu trebuie considerat un înlocuitor pentru o sursă de alimentare neîntreruptibilă profesională. Funcția de failover este concepută numai pentru utilizare în situații de urgență și nu este destinată dispozitivelor cu cerințe ridicate de continuitate a alimentării. Nu conectați la prizele de ieșire AC dispozitive precum echipamente medicale, dispozitive de susținere a vieții, servere de date, stații de lucru critice, fierbătoarele electrice, cuptoare cu microunde sau alte dispozitive care generează sarcini tranzitorii mari.

De asemenea, rețineți că puterea totală a receptoarelor conectate la prizele de ieșire de 230V AC în modul EPS nu trebuie să depășească puterea nominală specificată în specificațiile tehnice ale dispozitivului. Pentru a asigura o funcționare stabilă, se recomandă conectarea unui singur receptor la un moment dat. Depășirea puterii totale peste 2400W va duce la o notificare de supraîncărcare, iar stația se va opri automat în decurs de un minut.

Protecție la supraîncărcare

Dacă curentul de intrare AC de la rețeaua electrică depășește 10 A, protecția la suprasarcină a dispozitivului se va declanșa și circuitul va fi întrerupt pentru a proteja alimentarea cu energie electrică. În acest caz, deconectați toate cablurile de la priza de alimentare a dispozitivului, asigurați-vă că curentul de la rețea nu depășește 10 A și că sursa de alimentare îndeplinește cerințele dispozitivului. După verificarea parametrilor de intrare, apăsați butonul de suprasarcină de lângă priză pentru a relua funcționarea.

Afișaj LCD (V)

Mai jos este o descriere a simbolurilor afișate pe ecranul centralei electrice:

- a. Indicator timp de descărcare rămas - Afișează timpul de funcționare estimat al stației de alimentare până la descărcarea completă a bateriei (în minute și ore).
- b. Indicator de avertizare a erorii - Se aprinde atunci când se detectează o anomalie în funcționarea dispozitivului.
- c. Indicator procentual al capacității bateriei - Afișează nivelul actual de încărcare a bateriei în procente.
- d. Inelul capacității bateriei - Indicator grafic segmentat al nivelului de încărcare a bateriei.
- e. Indicator conexiune wireless - Indică o conexiune activă la un dispozitiv mobil prin comunicații wireless.
- f. Indicator de putere de ieșire - Arată sarcina curentă a dispozitivelor conectate (în wați).
- g. Indicator putere de intrare - Arată puterea curentă consumată în timpul încărcării (în wați).
- h. Indicator de ieșire AC - Indică alimentarea activă de la mufele de ieșire AC.
- i. Indicator port USB-A - Indică alimentarea activă de la porturile USB-A.
- j. Indicator port USB-C - Indică alimentarea activă de la porturile USB-C.
- k. Indicator ventilator de răcire - Se aprinde când ventilatorul este activ.
- l. Indicator de protecție la temperatură ridicată - Se aprinde când se depășește temperatura de funcționare admisă.
- m. Indicator de protecție la temperatură scăzută - Se aprinde când temperatura ambiantă este prea scăzută.
- n. Indicator de încărcare a mașinii - Indică încărcarea activă prin ieșirea de curent continuu a mașinii.
- o. Indicator port DC 5521 - Indică alimentarea activă de la porturile DC 5521.

Inelul de capacitate a bateriei (VI)

Inelul care indică capacitatea bateriei indică nivelul de încărcare rămas și este împărțit în șase segmente: 17%, 35%, 51%, 68%, 85% și 100%.

În timpul descărcării, segmentele inelare se sting unul câte unul, iar segmentele aprinse rămase indică capacitatea curentă.

În timpul încărcării, inelul de capacitate clipește în sensul acelor de ceasornic, iar puterea de intrare în timp real (în wați) este afișată în partea dreaptă a ecranului.

După încărcarea completă, inelul de capacitate luminează continuu, iar pictograma ventilatorului se stinge.

Notă: După ce încărcarea este completă, deconectați imediat cablul de alimentare.

Alte funcții

Mod Boost

Pentru a preveni defecțiunile cauzate de protecția la suprasarcină, stația de alimentare activează automat modul Boost atunci când puterea totală de ieșire depășește valoarea nominală de 2400 W. Acest mod permite stației de alimentare să furnizeze

până la 2600 W de putere dispozitivelor cu consum mare de energie. Modul Boost este activat în mod implicit. Cu toate acestea, nu funcționează atunci când stația de alimentare este conectată atât la rețeaua electrică, cât și ieșirile de curent alternativ sunt pornite, caz în care stația de alimentare trece în modul bypass. De asemenea, rețineți că modul Boost este potrivit pentru majoritatea dispozitivelor electrice, cum ar fi încălzitoarele și aparatele acționate de motor, dar unele dispozitive echipate cu circuite de protecție a tensiunii sau instrumente de precizie pot fi incompatibile.

Schimbarea frecvenței

Pentru a schimba frecvența de funcționare, opriți mai întâi comutatoarele prizei AC și DC. Apoi, apăsați și mențineți apăsat simultan comutatorul prizei DC de pe partea USB și comutatorul de alimentare timp de aproximativ 3-5 secunde, până când simbolul frecvenței clipește pe ecranul LCD. Utilizați comutatorul prizei CA pentru a selecta frecvența dorită: 50 Hz sau 60 Hz. Confirmați selecția ținând apăsat butonul de alimentare până când „SUC” apare pe ecranul LCD și lumina de fundal din jurul inelului bateriei se aprinde. Pentru a ieși din modul de schimbare a frecvenței, țineți apăsat din nou butonul de alimentare.

Funcționare wireless prin intermediul aplicației mobile

Stația de alimentare poate fi controlată de la distanță folosind aplicația mobilă dedicată Winergy, disponibilă pentru descărcare pe cele mai populare platforme de dispozitive mobile. După instalarea aplicației, lansați-o și urmați instrucțiunile și instrucțiunile de pe ecran pentru a configura corect funcțiile de conectare și control al accesului. Aplicația permite monitorizarea în timp real a încărcării bateriei și a puterii de ieșire, gestionarea setărilor de funcționare ale stației, controlul de la distanță al puterii și actualizările software-ului dispozitivului, printre alte funcții.

ÎNȚREȚINERE

Curățați carcasa produsului cu o lavetă moale și uscată. Nu scufundați produsul în apă sau în alte lichide. Protejați porturile produsului de murdărie. Dacă în port pătrund resturi, suflați-le cu un jet de aer comprimat la o presiune de maximum 0,3 MPa. Asigurați-vă că orificiile de ventilație nu sunt obstrucționate. Dacă murdăria se murdărește, aspirați cu grijă orificiile de ventilație. Nu utilizați obiecte dure pentru a curăța porturile, orificiile sau orificiile de ventilație; acest lucru poate provoca un scurtcircuit sau poate deteriora dispozitivul.

DEPOZITARE ȘI TRANSPORT

Produsul trebuie depozitat în locuri închise și umbrite, unde temperatura de depozitare nu depășește intervalul specificat în tabel, iar umiditatea relativă este sub 90%. Din motive de siguranță, nu se recomandă depozitarea produsului la temperaturi ambientale sub -10°C sau peste 45°C. Urmăți recomandările din secțiunea „Depozitarea bateriilor”. Produsul trebuie transportat în conformitate cu recomandările din secțiunea „Transportul bateriilor”.

Depanare

Mai jos este un tabel cu problemele și posibilele soluții ale acestora:

Cod de eroare	Stare	Cauza	Soluție
E000	Indicatorul de ieșire AC clipește + indicatorul de avertizare de eroare, fără ieșire	Protecție la scurtcircuit la ieșirea de curent alternativ	Apăsați butonul prizei de ieșire AC pentru a restabili funcționarea.
E001	Indicatorul de ieșire AC clipește + indicatorul portului DC 5521 clipește + indicatorul de avertizare de eroare, fără ieșire	Protecție la suprasarcină la ieșire AC/DC	Apăsați butonul prizei de ieșire AC și butonul prizei de ieșire DC pentru a restabili funcționarea.
E002	Indicatorul de ieșire AC sau DC clipește, nu există ieșire pe portul respectiv	Protecția bateriei împotriva tensiunii prea scăzute	Capacitatea bateriei sub 20%, sarcină ≤300W - încărcăți dispozitivul și reconectați mufele de ieșire corespunzătoare
E003	Indicatorul de ieșire AC clipește, fără ieșire	Protecție împotriva tensiunii prea mari sau prea mici pe ieșirea de curent alternativ	Apăsați butonul prizei de ieșire AC pentru a restabili funcționarea.
E004	Indicatorul de ieșire AC clipește, fără ieșire	Frecvența de intrare AC incorectă	Dispozitivul va relua automat funcționarea odată ce frecvența revine la normal.
E005	Indicatorul de avertizare a erorii clipește, nicio ieșire pe toate porturile	Protecție împotriva supratensiunii, subtensiunii sau supracurentului	Apăsați butonul prizei de ieșire AC pentru a restabili funcționarea.
E006	Indicatorul de ieșire AC clipește + indicatorul ventilatorului de răcire clipește + indicatorul de avertizare de eroare clipește, nicio ieșire pe toate porturile	Protecție la supraîncălzire a invertorului	Opriți încărcarea și așteptați ca dispozitivul să se răcească.
E010	Indicatorul de încărcare a mașinii clipește + indicatorul de avertizare a erorii clipește, nicio ieșire pe toate porturile	Protecție la suprasarcină și scurtcircuit în priză mașinii	Apăsați butonul prizei de ieșire DC pentru a restabili funcționarea.
E011	Indicatorul portului USB-A clipește + indicatorul de avertizare de eroare clipește, nicio ieșire pe toate porturile	Protecție la suprasarcină și scurtcircuit pe portul USB-A	Apăsați butonul prizei de ieșire DC pentru a restabili funcționarea.

Cod de eroare	Stare	Cauza	Soluție
E012	Indicatorul portului USB-C clipește + indicatorul de avertizare de eroare clipește, nicio ieșire pe toate porturile	Protecție la suprasarcină și scurtcircuit pe portul USB-C	Apăsăți butonul prizei de ieșire DC pentru a restabili funcționarea.
E013	E013 + nicio ieșire pe toate porturile	Protecție la supradescărcarea bateriei	După ce dispozitivul este încărcat, reporniți-l.
E017	E017 + indicatorul de avertizare a erorii clipește	Problemă hardware	Apăsăți butonul principal de alimentare pentru a restabili funcționarea
E020	Indicatorul de avertizare a erorii clipește	Eroare de comunicare BMS	Verificați cablul de comunicație BMS.
E021	E021 clipește, fără ieșire pe toate porturile	Tensiune excesivă pe o singură celulă	Așteptați până când tensiunea celulei revine la normal și apoi reporniți dispozitivul.
E022	E021 clipește, fără ieșire pe toate porturile	Tensiune prea mică pe o singură celulă	Conectați cablul de alimentare AC și încărcați dispozitivul până când tensiunea celulei revine la normal.
E023	E023 clipește, fără ieșire pe toate porturile	Tensiunea totală a bateriei este prea mare	Așteptați până când tensiunea revine la normal și apoi reporniți dispozitivul.
E024	Indicatorul de avertizare a erorii clipește, nicio ieșire pe toate porturile	Tensiunea totală a bateriei este prea mare	Conectați cablul de alimentare AC și încărcați dispozitivul până când tensiunea celulei revine la normal.
E025	Indicatorul de protecție la temperatură ridicată clipește + indicatorul de avertizare de eroare clipește, nicio ieșire pe toate porturile	Temperatură ridicată a celulei	Dispozitivul va relua automat funcționarea odată ce temperatura scade la un nivel acceptabil.
E026	Indicatorul de protecție la temperatură scăzută clipește + indicatorul de avertizare de eroare clipește, nicio ieșire pe toate porturile	Temperatura celulei este prea scăzută	Dispozitivul va relua automat funcționarea odată ce temperatura revine în intervalul acceptabil.
E027	Indicatorul de ieșire AC clipește, fără ieșire AC, ieșire DC normală, putere de ieșire CA >2600 VA sau AC+DC >2600 W	Suprasarcină sistem, putere de ieșire AC >2600 VA sau putere combinată AC și DC >2600 W	Apăsăți butonul prizei de ieșire AC pentru a restabili funcționarea.

CARACTERÍSTICAS DEL PRODUCTO

Esta estación de energía portátil está diseñada para alimentar dispositivos eléctricos en lugares sin acceso a la red eléctrica. También puede alimentar dispositivos de 230 V AC y funcionar como banco de energía para dispositivos portátiles.

Antes de usar este producto, lea el manual completo y consérvelo. Si le entrega este producto a otra persona, incluya este manual con su compra.

El proveedor no se responsabiliza de ningún daño o lesión resultante del uso del producto para fines distintos a los previstos, del incumplimiento de las normas de seguridad o del incumplimiento de las instrucciones de este manual. Las actividades de mantenimiento no descritas en el manual, los cambios en la estructura eléctrica u otras modificaciones anularán la garantía del usuario.

EQUIPO

El producto se entrega completo y no requiere montaje. Los accesorios incluidos incluyen un cable para cargarlo desde el encendedor del coche, un cable para cargarlo desde una toma de corriente AC y un cable para cargarlo desde un panel solar externo con salida MC4 (panel no incluido).

DATOS TÉCNICOS

Parámetro	Unidad de medida	Valor
Número de catálogo		YT-83095
Masa	[kg]	20,69
Dimensiones	[mm]	457 x 270 x 310
Temperatura de carga	[°C]	0 ~ +40
Temperatura de descarga	[°C]	-15 ~ +40
Temperatura de almacenamiento	[°C]	-20 ~ +60
Grado de protección		IP21
Potencia nominal de la estación	[W]	2400
Potencia máxima de la estación	[W]	4500
Clase de aislamiento		I
Batería		
Tipo de batería		LiFePO ₄
Energía de la batería	[Wh]	2232
Capacidad de la batería	[Ah]	46,5
Voltaje nominal de la batería	[V DC]	48
Aterrizaje		
- Corriente alterna		
Voltaje de entrada	[V~]	220-240
Frecuencia nominal	[Hz]	50/60
Corriente nominal máxima	[A]	6,5
Máxima potencia	[W]	1400
- Energía solar de DC		
Voltaje de entrada	[V DC]	12-78
Corriente de entrada	[A]	13
Potencia nominal máxima	[W]	800
- DC automotriz		
Voltaje de entrada	[V DC]	12 -15,5
Corriente de entrada	[A]	8,5
Salidas		
- Corriente alterna		
Tensión nominal	[V~]	230
Frecuencia nominal	[Hz]	50/60
Potencia nominal total*	[W]	2400
Potencia máxima total*	[W]	4500
- USB-A (QC 3.0)		
Voltaje / Corriente máxima	[V DC] / [A]	5 / 3; 9 / 2; 12 / 1,5
Potencia nominal	[W]	18

Parámetro	Unidad de medida	Valor
- USB-C (cargador de 140 W)		2x
Voltaje / Corriente máxima	[V DC] / [A]	5 / 3; 9 / 3; 12 / 3; 15 / 3; 20 / 5; 28 / 5
Potencia nominal	[W]	140
- Coche de 12 V / DC 5521		
Voltaje / Corriente máxima	[V DC] / [A]	12 / 10
Potencia nominal	[W]	120
Función EPS		
Tiempo de conmutación	[ms]	20

*capacidad total de todos los sockets.

CONDICIONES GENERALES DE SEGURIDAD

Instrucciones de seguridad para su uso

Antes de cada uso, asegúrese de que el producto no esté dañado. Cualquier daño en la carcasa, como grietas, abolladuras o elementos rotos, impedirá su uso posterior. Preste especial atención al estado de los cables y conductores incluidos con el producto. Si los cables y conductores presentan daños en el aislamiento, o si los enchufes presentan signos de daño, grietas, dobleces, etc., no deben utilizarse. Si encuentra algún daño, póngase en contacto con el centro de servicio técnico autorizado del fabricante. No exponga el producto a la lluvia ni a la humedad. No sumerja el producto en agua ni en ningún otro líquido. La humedad en el dispositivo puede provocar un cortocircuito, un incendio o incluso una explosión. No cortocircuite el dispositivo. No introduzca cables, monedas, clavos, alfileres, llaves ni ningún otro elemento metálico en la carcasa, los controles ni las tomas del dispositivo. No conecte el dispositivo a las tomas de la estación de carga. Un cortocircuito puede provocar quemaduras, un incendio o una explosión. No cubra el dispositivo con telas, mantas ni toallas. No permita que el dispositivo se sobrecaliente. No exponga el dispositivo a la luz solar directa. Mantenga el producto alejado de fuentes de calor. Exponer el dispositivo al fuego o a temperaturas superiores a 60°C puede provocar un incendio o una explosión. Usar el producto a temperaturas inferiores a -20°C reducirá significativamente su rendimiento. Siga las instrucciones de seguridad de carga. No cargue el dispositivo a temperaturas fuera del rango especificado en la tabla de datos técnicos. Una carga incorrecta a temperaturas fuera del rango especificado puede dañar la batería y aumentar el riesgo de incendio. No intente reparar ni desmontar la carcasa del dispositivo usted mismo. No coloque objetos pesados sobre el dispositivo ni aplique mucha presión sobre la carcasa. Para reparaciones, póngase en contacto con un centro de servicio técnico autorizado del fabricante. No exponga el dispositivo a golpes excesivos, por ejemplo, durante el transporte. Proteja el dispositivo de caídas. Si el producto sufre daños graves o cae al agua, guárdelo en un área abierta, lejos de materiales, personas y objetos inflamables. Llévelo a un punto de recogida de residuos especializado. No perforo el producto. No coloque el dispositivo en un horno microondas ni en un recipiente a presión. No coloque el producto cerca del fuego. Manténgalo alejado de niños y mascotas.

Instrucciones de seguridad para la carga

¡Advertencia! Antes de cargar, asegúrese de que el cuerpo del producto, los cables y los enchufes no estén agrietados ni dañados. No utilice un producto dañado.

Este producto está diseñado para cargarse únicamente con el cargador o cable suministrado. No utilice ningún otro método de carga que no sea el cargador o cable suministrado. Para cargar el producto, utilice únicamente cables originales de fábrica o cables recomendados por el fabricante. El uso de cables inadecuados puede provocar una carga incorrecta, daños en la batería, sobrecalentamiento y, en casos extremos, incluso un incendio.

La carga solo debe realizarse en una habitación cerrada y seca, protegida del acceso no autorizado, especialmente de los niños. ¡No cargue sin la supervisión constante de un adulto! Si necesita salir de la habitación, detenga desconectando el cargador del producto y de la fuente de alimentación. Si el producto desprende humo, un olor inusual, etc., deténgala inmediatamente y desconecte el cargador. Una vez que el dispositivo esté completamente cargado, desconecte el cargador o el cable del dispositivo. Es posible que sea necesario cargar el producto antes del primer uso.

Las baterías de LiFePO₄ (fosfato de hierro y litio) no presentan el llamado „efecto memoria“, lo que permite recargarlas en cualquier momento. Sin embargo, se recomienda descargar la batería durante el funcionamiento normal y luego cargarla a plena capacidad. Si la naturaleza del funcionamiento impide este tratamiento cada vez, debe realizarse al menos cada pocos o doce ciclos. Bajo ninguna circunstancia se deben descargar las baterías cortocircuitando los electrodos, ya que esto causa daños irreversibles. Tampoco se debe comprobar la carga de la batería cortocircuitando los electrodos y buscando chispas.

Almacenamiento de batería

Para prolongar la vida útil de la batería, asegúrese de almacenarla en condiciones adecuadas. El rendimiento óptimo se obtiene si la batería se almacena a una temperatura de entre +10 y +30 grados Celsius, con una humedad relativa del 50%. Para almacenar la batería durante períodos prolongados, cárguela aproximadamente al 50-70% de su capacidad. Para un almacenamiento más prolongado, cárguela periódicamente al 50-70% cada tres meses. Evite descargarla en exceso y guárdela descargada, ya que esto acorta su vida útil y puede causar daños irreversibles. Durante el almacenamiento, la batería se descargará gradual-

mente debido a fugas de corriente. El proceso de autodescarga depende de la temperatura de almacenamiento; cuanto mayor sea la temperatura, más rápido será el proceso de descarga.

El almacenamiento inadecuado de la batería puede provocar fugas de electrolito. En caso de fuga, conténgala con un agente neutralizador. Si el electrolito entra en contacto con los ojos, enjuáguelos con abundante agua y busque atención médica inmediata. No utilice una herramienta con la batería dañada. Cuando la batería esté completamente agotada, deséchela de acuerdo con la normativa vigente en el lugar donde se utilice el producto.

Transporte de baterías

Las baterías de fosfato de hierro y litio se consideran legalmente materiales peligrosos. El usuario de la herramienta puede transportar el dispositivo con la batería, o las propias baterías, por carretera. No se requieren requisitos adicionales. Si el transporte se subcontrata a terceros (por ejemplo, mediante mensajería), se deben cumplir las normativas para el transporte de materiales peligrosos. Antes del envío, contacte con un técnico cualificado. No se deben transportar baterías dañadas. Durante el transporte, retire las baterías de la herramienta y proteja los contactos expuestos, por ejemplo, con cinta aislante. Asegure las baterías en el embalaje para que no se muevan durante el transporte. También debe cumplirse la normativa nacional sobre el transporte de materiales peligrosos.

FUNCIONAMIENTO DEL DISPOSITIVO

Preparación del producto para el trabajo

Se debe desembalar el producto y retirar todo el material de embalaje. Se recomienda conservar el embalaje, ya que puede ser útil para el transporte.

Encender/apagar el producto

Antes de encenderlo, asegúrese de que no haya objetos alrededor de la estación que puedan bloquear los orificios de ventilación. Para encender el producto, mantenga presionado el botón de encendido durante aproximadamente 3 segundos. El indicador luminoso del botón se iluminará y parpadeará, y la pantalla LCD mostrará un círculo de capacidad y el porcentaje de carga de la batería, lo que confirma que el dispositivo está activado correctamente. La información y los símbolos mostrados se describen en la sección „Pantalla LCD”.

Tras encender el dispositivo, puede activar las secciones de salida de AC o DC individualmente pulsando el interruptor correspondiente de la toma de AC o DC. Los iconos correspondientes a las tomas activas aparecerán en la pantalla. Para desactivar las salidas de AC o DC, pulse el botón correspondiente cada vez. El icono correspondiente en la pantalla se apagará, confirmando que la función se ha desactivado.

Para apagar el dispositivo, mantenga presionado el botón de encendido nuevamente durante aproximadamente 3 segundos hasta que la pantalla muestre „OFF” y la pantalla quede en blanco.

El producto puede venir con la batería parcialmente cargada, pero se recomienda cargarla completamente antes del primer uso. ¡Advertencia! Nunca permita que la batería se descargue demasiado. Una descarga completa podría causar daños permanentes.

Nota: Se recomienda desconectar las salidas de AC y DC antes de apagar completamente el dispositivo. El puerto de carga solar/para coche funciona independientemente del interruptor principal.

Modo de suspensión

Con la estación encendida, al pulsar brevemente el botón de encendido se apagará la pantalla LCD, pero la estación permanecerá en modo de funcionamiento. Si las tomas de AC o DC también están encendidas, el dispositivo entrará automáticamente en modo de suspensión tras 5 minutos de inactividad y la pantalla LCD se apagará. Al reanudarse el funcionamiento, la pantalla LCD se iluminará de nuevo.

Apagado automático

Si la estación está encendida, la pantalla se apagará automáticamente tras 5 minutos de inactividad. Si las tomas de AC o DC también están encendidas, la unidad se apagará automáticamente tras 6 horas si no hay ninguna carga conectada.

Carga desde la red eléctrica

Conecte el cable de carga de AC incluido con el producto a una toma de corriente. Conecte el cable de carga a una toma de corriente de pared.

Puede utilizar otras funciones del producto mientras el dispositivo se está cargando.

El producto estará completamente cargado cuando el indicador de carga de la pantalla LCD alcance el 100% y el anillo de capacidad se ilumine por completo. Una vez completada la carga, desenchufe inmediatamente el cable de carga del tomacorriente y luego desconéctelo de la toma de corriente del dispositivo. El producto estará listo para usar.

Carga desde paneles solares externos (II, III)

El dispositivo puede cargarse desde paneles fotovoltaicos externos. Para conectar los paneles, utilice únicamente el cable suministrado con conectores Anderson-MC4. No modifique el enchufe del cable ni la toma del panel fotovoltaico para que encajen. Conecte al dispositivo únicamente paneles con parámetros que cumplan las especificaciones de carga solar indicadas en la tabla

de datos técnicos. Conectar paneles con otros parámetros podría dañar el dispositivo.

Primero, conecta el cable de carga solar a los paneles solares, asegurándote de que los conectores MC4 estén bien conectados. Segundo, conecta el conector del cable al puerto de carga solar/para coche de tu dispositivo.

La pantalla LCD mostrará la potencia de entrada y el indicador de carga de la batería girará para indicar la carga solar. Una vez completada la carga, desconecta primero el cable de los paneles solares y luego del dispositivo. Se recomienda usar un máximo de tres paneles solares de 240 W conectados en serie para una potencia de carga óptima. Para una carga eficiente, coloque los paneles lo más perpendiculares posible a los rayos del sol. Tenga en cuenta que la velocidad de carga solar depende de muchos factores, como la potencia y la eficiencia de los paneles y las condiciones climáticas. El tiempo de carga solar suele ser considerablemente mayor que el de la red eléctrica.

Carga desde una instalación de coche de 12 V (IV)

El producto se puede cargar a través del sistema eléctrico del vehículo con el voltaje y la corriente máxima especificados en la tabla de datos técnicos. El cable de carga termina en un enchufe para conectarlo al encendedor del vehículo. Antes de cargar, consulte la documentación del vehículo y asegúrese de que el motor esté en marcha para evitar que la batería se descargue. Conecte el enchufe del cable a la entrada de carga solar/del automóvil y luego inserte el otro extremo del cable en la toma del encendedor de cigarrillos del vehículo.

Mientras se carga, puede utilizar otras funciones del producto.

Una vez que la batería esté completamente cargada, como indica el indicador de carga del 100%, desconecte inmediatamente el cable del encendedor y del puerto de carga de DC del coche. El producto está listo para usar.

Rendimiento del dispositivo

La suma de las potencias de todos los dispositivos conectados simultáneamente a la estación, tanto en tomas de AC como de DC, no puede superar la potencia nominal de la estación que figura en la tabla de datos técnicos.

La potencia máxima es la que la estación puede suministrar a los dispositivos conectados solo por un breve periodo de tiempo, por ejemplo, mientras se inician. Esta potencia no debe considerarse disponible de forma continua. Un consumo excesivo de energía por encima de la potencia nominal activará los dispositivos de seguridad y desconectará la toma de corriente a la que está conectada la carga.

Encender y apagar las tomas de DC

¡ADVERTENCIA! No conecte cables de alimentación dañados, reparados o modificados ni dispositivos con tomas de corriente dañadas. No conecte cables a los puertos ni a las tomas de salida de los dispositivos. Esto podría provocar una descarga eléctrica, un incendio o incluso una explosión.

Para activar las tomas de DC, asegúrese de que el dispositivo esté encendido con el interruptor principal. A continuación, pulse brevemente el interruptor de la toma de DC. Aparecerá un indicador en la pantalla LCD que indica que las tomas de DC están activas. Solo se deben conectar a las tomas de DC dispositivos con parámetros que cumplan las especificaciones indicadas en la tabla de datos técnicos.

Para apagar las tomas de DC, vuelva a presionar brevemente el interruptor. El indicador de la pantalla desaparecerá, indicando que las tomas están apagadas. Apagar las tomas de DC cuando no se usan ayuda a conservar la batería.

Puerto de salida USB-A (QC 3.0) Rápido La carga rápida permite cargar dispositivos móviles compatibles con la tecnología Fast Charging 3.0. Esta función solo funciona con dispositivos compatibles con este modo de carga. Consulta las especificaciones del dispositivo conectado o contacta con el fabricante. Esta tecnología reconoce automáticamente el dispositivo conectado y ajusta el voltaje y la corriente de carga según corresponda.

El puerto de salida USB-C (PD 140W) Power Delivery permite la carga rápida de dispositivos y alimenta, por ejemplo, monitores a través de un puerto USB-C, con una potencia de salida de hasta 140W. Reconoce automáticamente el dispositivo conectado y ajusta el voltaje y la corriente de carga a este. Esta tecnología se caracteriza por mayores niveles de potencia. La función de carga rápida funciona en dispositivos compatibles con esta función. Consulte las especificaciones del dispositivo conectado o contacte con el fabricante.

El puerto de salida de DC le permite alimentar sus dispositivos con 12 V DC.

La salida DC 12V para coche permite alimentar dispositivos con 12V DC, conectados a través de un cable con un enchufe que encaja en la toma de corriente del coche (la llamada toma del encendedor de cigarrillos).

Encendido y apagado de las tomas de salida de AC (corriente alterna)

¡ADVERTENCIA! No conecte cables de alimentación dañados, reparados o modificados ni dispositivos con tomas de corriente dañadas. No conecte cables a los puertos ni a las tomas de salida de los dispositivos. Esto podría provocar una descarga eléctrica, un incendio o incluso una explosión.

La toma de salida de AC permite conectar un dispositivo que requiera alimentación de red y que cumpla con los parámetros indicados en la placa de características y la tabla de datos técnicos, como un televisor, un portátil o una licuadora. Antes de conectar dispositivos a la estación de carga, asegúrese (consultando la tabla de datos técnicos) de que la potencia nominal total de todos los dispositivos no supere la potencia nominal de la estación de carga. Conectar dispositivos con una potencia nominal total

superior a la potencia nominal de la estación de carga puede provocar una sobrecarga o daños en el dispositivo. Para encender las tomas de AC, asegúrese de que el dispositivo esté encendido. Luego, presione brevemente el interruptor de la toma de AC. El indicador aparecerá en la pantalla LCD, indicando que todas las tomas de AC están activas. Para apagar las tomas de AC, presione brevemente el interruptor de nuevo. El indicador desaparecerá de la pantalla, indicando que las tomas se han apagado. Apagar las tomas de AC cuando no se usan ayuda a conservar la batería.

Función EPS

El dispositivo está equipado con una función de Alimentación de Emergencia (EPS), que permite que la central eléctrica funcione como sistema de alimentación ininterrumpida en situaciones de emergencia. Esta función mantiene la alimentación de las cargas conectadas en caso de un corte de suministro eléctrico o condiciones de suministro anormales.

Para usar esta función, conecte la centralita a una toma de corriente con el cable de alimentación incluido, insertándolo en el puerto de alimentación del dispositivo. A continuación, encienda las tomas de AC con el interruptor correspondiente y conecte los receptores a las tomas de AC de 230 V de la centralita. En condiciones normales de funcionamiento, los receptores se alimentan directamente de la red eléctrica. En caso de un corte repentino de la alimentación, el dispositivo cambia automáticamente a la alimentación por batería en aproximadamente 20 ms, lo que permite que los receptores sigan funcionando sin interrupciones.

¡ADVERTENCIA! Este dispositivo no debe considerarse un sustituto de un sistema de alimentación ininterrumpida (SAI) profesional. La función de conmutación por error está diseñada únicamente para uso en emergencias y no está diseñada para dispositivos con altos requisitos de continuidad de alimentación. No conecte dispositivos como equipos médicos, dispositivos de soporte vital, servidores de datos, estaciones de trabajo críticas, hervidores eléctricos, hornos microondas u otros dispositivos que generen altas cargas transitorias a las tomas de salida de AC.

Tenga en cuenta también que la potencia total de los receptores conectados a las tomas de salida de 230 V AC en modo EPS no debe superar la potencia nominal especificada en las especificaciones técnicas del dispositivo. Para garantizar un funcionamiento estable, se recomienda conectar solo un receptor a la vez. Si se supera la potencia total de 2400 W, se emitirá una notificación de sobrecarga y la estación se apagará automáticamente en un minuto.

Protección contra sobrecargas

Si la corriente de entrada de AC de la red eléctrica supera los 10 A, se activará la protección contra sobrecargas del dispositivo y se cortará el circuito para proteger la alimentación. En este caso, desconecte todos los cables de la toma de corriente del dispositivo, asegúrese de que la corriente de la red eléctrica no supere los 10 A y de que la fuente de alimentación cumpla con los requisitos del dispositivo. Tras verificar los parámetros de entrada, pulse el botón de sobrecarga junto a la toma de corriente para reanudar el funcionamiento.

Pantalla LCD (V)

A continuación se muestra una descripción de los símbolos que se muestran en la pantalla de la central eléctrica:

- a. Indicador de tiempo de descarga restante - muestra el tiempo de funcionamiento estimado de la central eléctrica hasta que la batería se descargue por completo (en minutos y horas).
- b. Indicador de advertencia de error - se ilumina cuando se detecta una anomalía en el funcionamiento del dispositivo.
- c. Indicador de porcentaje de capacidad de la batería - muestra el nivel de carga actual de la batería en porcentaje.
- d. Anillo de capacidad de la batería - indicador gráfico y segmentado del nivel de carga de la batería.
- e. Indicador de conexión inalámbrica - indica una conexión activa a un dispositivo móvil a través de comunicación inalámbrica.
- f. Indicador de salida de potencia - muestra la carga actual de los dispositivos conectados (en vatios).
- g. Indicador de potencia de entrada - muestra la energía actual que se consume durante la carga (en vatios).
- h. Indicador de salida de AC - indica la energía activa de las tomas de salida de AC.
- i. Indicador de puerto USB-A - indica que hay suministro de energía activo desde los puertos USB-A.
- j. Indicador de puerto USB-C - indica el suministro de energía activo de los puertos USB-C.
- k. Indicador del ventilador de enfriamiento - se ilumina cuando el ventilador está activo.
- l. Indicador de protección de alta temperatura - se ilumina cuando se excede la temperatura de funcionamiento permitida.
- m. Indicador de protección de baja temperatura - se ilumina cuando la temperatura ambiente es demasiado baja.
- n. Indicador de carga del automóvil - indica que la carga está activa a través de la salida de DC del automóvil.
- o. Indicador de puerto DC 5521 - indica energía activa de los puertos DC 5521.

Anillo de capacidad de la batería (VI)

El anillo de capacidad de la batería indica el nivel de carga restante y está dividido en seis segmentos: 17%, 35%, 51%, 68%, 85% y 100%.

Durante la descarga, los segmentos del anillo se apagan uno por uno y los segmentos encendidos restantes indican la capacidad actual.

Durante la carga, el anillo de capacidad parpadea en el sentido de las agujas del reloj y la potencia de entrada en tiempo real (en vatios) se muestra en el lado derecho de la pantalla.

Una vez completamente cargado, el anillo de capacidad se ilumina y el ícono del ventilador se apaga.

Nota: Una vez completada la carga, desconecte el cable de alimentación inmediatamente.

Otras funciones

Modo Boost

Para evitar fallos de funcionamiento causados por la protección contra sobrecargas, la central eléctrica activa automáticamente el modo Boost cuando la potencia de salida total supera los 2400 W nominales. Este modo permite a la central eléctrica suministrar hasta 2600 W de potencia a dispositivos de alto consumo. El modo Boost está activado por defecto. Sin embargo, no funciona cuando la central eléctrica está conectada a la red eléctrica y las salidas de AC están activadas; en ese caso, la central eléctrica cambia al modo bypass. Tenga en cuenta también que el modo Boost es compatible con la mayoría de los dispositivos eléctricos, como calefactores y electrodomésticos, pero algunos dispositivos con circuitos de protección contra sobretensión o instrumentos de precisión pueden ser incompatibles.

Cambio de frecuencia

Para cambiar la frecuencia de funcionamiento, primero apague los interruptores de AC y DC. A continuación, mantenga pulsados simultáneamente el interruptor de DC del lado USB y el de encendido durante aproximadamente 3-5 segundos hasta que el símbolo de frecuencia parpadee en la pantalla LCD. Utilice el interruptor de AC para seleccionar la frecuencia deseada: 50 Hz o 60 Hz. Confirme su selección manteniendo pulsado el botón de encendido hasta que aparezca „SUC” en la pantalla LCD y se encienda la retroiluminación alrededor del anillo de la batería. Para salir del modo de cambio de frecuencia, vuelva a mantener pulsado el botón de encendido.

Operación inalámbrica a través de aplicación móvil

La central eléctrica se puede controlar remotamente mediante la aplicación móvil Winergy, disponible para descargar en las plataformas móviles más populares. Tras instalar la aplicación, iníciela y siga las instrucciones en pantalla para configurar correctamente la conexión y el control de acceso. La aplicación permite monitorizar en tiempo real la carga de la batería y la potencia de salida, gestionar la configuración de funcionamiento de la central, controlar la potencia de salida de forma remota y actualizar el software del dispositivo, entre otras funciones.

MANTENIMIENTO

Limpie la carcasa del producto con un paño suave y seco. No sumerja el producto en agua ni en ningún otro líquido. Proteja los puertos del producto de la suciedad. Si entra suciedad en el puerto, sáquela con un chorro de aire comprimido a una presión no superior a 0,3 MPa. Asegúrese de que los orificios de ventilación estén despejados. Si se ensucia, aspire con cuidado los orificios de ventilación. No utilice objetos duros para limpiar los puertos ni los orificios de ventilación; esto podría provocar un cortocircuito o dañar el dispositivo.

ALMACENAMIENTO Y TRANSPORTE

El producto debe almacenarse en un lugar cerrado y a la sombra, donde la temperatura de almacenamiento no supere el rango especificado en la tabla y la humedad relativa sea inferior al 90%. Por razones de seguridad, no se recomienda almacenar el producto a temperaturas ambiente inferiores a -10°C ni superiores a 45°C. Siga las recomendaciones de la sección „Almacenamiento de baterías”. El producto debe transportarse de acuerdo con las recomendaciones de la sección „Transporte de baterías”.

Solución de problemas

A continuación se muestra una tabla de problemas y sus posibles soluciones:

Código de error	Estado	Causa	Solución
E000	Indicador de salida de AC parpadeante + indicador de advertencia de error, sin salida	Protección contra cortocircuitos en la salida de AC	Presione el botón del zócalo de salida de AC para restablecer el funcionamiento.
E001	Indicador de salida de AC parpadeante + indicador de puerto de DC 5521 parpadeante + indicador de advertencia de error, sin salida	Protección contra sobrecarga de salida de AC/DC	Presione el botón del zócalo de salida de AC y el botón del zócalo de salida de DC para restablecer el funcionamiento.
E002	El indicador de salida de AC o DC parpadea, no hay salida en ese puerto	Protección de la batería contra voltaje demasiado bajo	Capacidad de la batería por debajo del 20%, carga ≤ 300 W: cargue el dispositivo y vuelva a conectarlo a las tomas de salida adecuadas
E003	El indicador de salida de AC parpadea, no hay salida	Protección contra voltaje demasiado alto o demasiado bajo en la salida de AC	Presione el botón del zócalo de salida de AC para restablecer el funcionamiento.
E004	El indicador de salida de AC parpadea, no hay salida	Frecuencia de entrada de AC incorrecta	El dispositivo restablecerá automáticamente el funcionamiento una vez que la frecuencia vuelva a la normalidad.
E005	Indicador de advertencia de error parpadeante, no hay salida en todos los puertos	Protección contra sobretensión, subtenión o sobrecorriente	Presione el botón del zócalo de salida de AC para restablecer el funcionamiento.

Código de error	Estado	Causa	Solución
E006	Indicador de salida de AC parpadeante + indicador de ventilador de enfriamiento parpadeante + indicador de advertencia de error parpadeante, no hay salida en todos los puertos	Protección contra sobrecalentamiento del inversor	Deje de cargar y espere a que el dispositivo se enfríe.
E010	Indicador de carga del automóvil parpadeante + indicador de advertencia de error parpadeante, no hay salida en todos los puertos	Protección contra sobrecargas y cortocircuitos en la toma de corriente del coche	Presione el botón del zócalo de salida de DC para restablecer el funcionamiento.
E011	El indicador del puerto USB-A parpadea + el indicador de advertencia de error parpadea, no hay salida en todos los puertos	Protección contra sobrecargas y cortocircuitos en el puerto USB-A	Presione el botón del zócalo de salida de DC para restablecer el funcionamiento.
E012	Indicador de puerto USB-C parpadeante + indicador de advertencia de error parpadeante, no hay salida en todos los puertos	Protección contra sobrecargas y cortocircuitos en el puerto USB-C	Presione el botón del zócalo de salida de DC para restablecer el funcionamiento.
E013	E013 + sin salida en todos los puertos	Protección contra descarga excesiva de la batería	Una vez cargado el dispositivo, reinicielo.
E017	E017 + indicador de advertencia de error parpadeante	Problema de hardware	Presione el botón de encendido principal para restablecer el funcionamiento.
E020	Indicador de advertencia de error parpadeante	Error de comunicación BMS	Verifique el cable de comunicación BMS.
E021	E021 parpadeando, sin salida en todos los puertos	Voltaje excesivo en una sola celda	Espere hasta que el voltaje de la celda vuelva a la normalidad y luego reinicie el dispositivo.
E022	E021 parpadeando, sin salida en todos los puertos	Voltaje demasiado bajo en una sola celda	Conecte el cable de alimentación de AC y cargue el dispositivo hasta que el voltaje de la celda vuelva a la normalidad.
E023	E023 parpadeando, sin salida en todos los puertos	El voltaje total de la batería es demasiado alto	Espere hasta que el voltaje vuelva a la normalidad y luego reinicie el dispositivo.
E024	Indicador de advertencia de error parpadeante, no hay salida en todos los puertos	El voltaje total de la batería es demasiado alto	Conecte el cable de alimentación de AC y cargue el dispositivo hasta que el voltaje de la celda vuelva a la normalidad.
E025	Indicador de protección de alta temperatura parpadeante + indicador de advertencia de error parpadeante, no hay salida en todos los puertos	Alta temperatura celular	El dispositivo reanudará automáticamente su funcionamiento una vez que la temperatura descienda a un nivel aceptable.
E026	Indicador de protección de baja temperatura parpadeante + indicador de advertencia de error parpadeante, no hay salida en todos los puertos	La temperatura de la celda es demasiado baja	El dispositivo reanudará automáticamente su funcionamiento una vez que la temperatura vuelva al rango aceptable.
E027	Indicador de salida de AC parpadeante, sin salida de AC, salida de DC normal, potencia de salida de AC >2600 VA o AC+DC >2600 W	Sobrecarga del sistema, potencia de salida de AC >2600 VA o potencia combinada de AC y DC >2600 W	Presione el botón del zócalo de salida de AC para restablecer el funcionamiento.

CARACTÉRISTIQUES DU PRODUIT

Cette centrale électrique portable est conçue pour alimenter les appareils électriques dans les endroits sans accès au réseau électrique. Elle peut également alimenter des appareils 230 V CA et servir de batterie externe pour les appareils portables.

Avant d'utiliser ce produit, veuillez lire l'intégralité du manuel et le conserver. Si vous cédez ce produit à quelqu'un d'autre, veuillez joindre ce manuel à votre achat.

Le fournisseur décline toute responsabilité en cas de dommages ou de blessures résultant d'une utilisation du produit à des fins autres que celles prévues, du non-respect des consignes de sécurité ou des instructions de ce manuel. Toute intervention de maintenance non décrite dans le manuel, toute modification de la structure électrique ou toute autre modification annulera la garantie de l'utilisateur.

ÉQUIPEMENT

Le produit est livré complet et ne nécessite aucun assemblage. Les accessoires fournis incluent un câble de recharge sur l'alume-cigare de la voiture, un câble de recharge sur une prise secteur et un câble de recharge sur un panneau solaire externe avec sortie MC4 (panneau non inclus).

DONNÉES TECHNIQUES

Paramètre	Unité de mesure	Valeur
Numéro de catalogue		YT-83095
Masse	[kg]	20,69
Dimensions	[mm]	457 x 270 x 310
Température de charge	[°C]	0 ~ +45
Température de refoulement	[°C]	-20 ~ +60
Température de stockage	[°C]	10 ~ +30
Degré de protection		IP21
Puissance nominale de la station	[W]	2400
Puissance maximale de la station	[W]	4500
Classe d'isolation		I
Batterie		
Type de batterie		LiFePO ₄
Énergie de la batterie	[Wh]	2232
Capacité de la batterie	[Ah]	46,5
Tension nominale de la batterie	[V DC]	48
Atterrissage		
- Courant alternatif		
Tension d'entrée	[V~]	220-240
Fréquence nominale	[Hz]	50/60
Courant nominal maximal	[A]	6,5
Puissance maximale	[W]	1400
- Solaire DC		
Tension d'entrée	[V DC]	12-78
Courant d'entrée	[A]	13
Puissance nominale maximale	[W]	800
- DC automobile		
Tension d'entrée	[V DC]	12 -15,5
Courant d'entrée	[A]	8,5
Sorties		
- Courant alternatif		
Tension nominale	[V~]	230
Fréquence nominale	[Hz]	50/60
Puissance nominale totale*	[W]	2400
Puissance maximale totale*	[W]	4500
- USB-A (QC 3.0)		
Tension / Courant maximal	[V DC] / [A]	5 / 3; 9 / 2; 12 / 1,5
Puissance nominale	[W]	18

Paramètre	Unité de mesure	Valeur
- USB-C (PD 140W)		2x
Tension / Courant maximal	[V DC] / [A]	5 / 3; 9 / 3; 12 / 3; 15 / 3; 20 / 5; 28 / 5
Puissance nominale	[W]	140
- Voiture 12V / DC 5521		
Tension / Courant maximal	[V DC] / [A]	12 / 10
Puissance nominale	[W]	120
Fonction EPS		
Heure de commutation	[ms]	20

* capacité totale de toutes les prises.

CONDITIONS GÉNÉRALES DE SÉCURITÉ

Consignes de sécurité d'utilisation

Avant chaque utilisation, assurez-vous que le produit n'est pas endommagé. Tout dommage au boîtier, tel que des fissures, des bosses ou des éléments cassés, entraînera l'utilisation du produit. Portez une attention particulière à l'état des câbles et fils fournis avec le produit. Si l'isolation des câbles et fils est endommagée, ou si les fiches présentent des signes de dommages, de fissures, de courbures, etc., ils ne doivent pas être utilisés. En cas de dommage, contactez le centre de service agréé du fabricant. N'exposez pas le produit aux précipitations ou à l'humidité. Ne l'immergez pas dans l'eau ou tout autre liquide. L'humidité présente dans l'appareil peut provoquer un court-circuit, un incendie, voire une explosion. Ne court-circuitez pas l'appareil. N'insérez pas de fils, de pièces de monnaie, de clous, d'épingles, de clés ou d'autres éléments métalliques dans le boîtier, les commandes ou les prises de l'appareil. Ne branchez pas les prises de la station de charge. Un court-circuit peut provoquer des brûlures, un incendie ou une explosion. Ne couvrez pas l'appareil avec des tissus, des couvertures ou des serviettes. Évitez toute surchauffe de l'appareil. Ne l'exposez pas directement au soleil. Tenir le produit à l'écart des sources de chaleur. L'exposition de l'appareil au feu ou à des températures supérieures à 60°C peut provoquer un incendie et/ou une explosion. L'utilisation du produit à des températures inférieures à -20°C réduira considérablement ses performances. Respecter les consignes de sécurité relatives à la charge. Ne pas charger l'appareil à des températures hors de la plage spécifiée dans le tableau des caractéristiques techniques. Une charge incorrecte à des températures hors de la plage spécifiée peut endommager la batterie et augmenter le risque d'incendie. Ne pas tenter de réparer ou de démonter le boîtier de l'appareil vous-même. Ne pas poser d'objets lourds sur l'appareil ni exercer de pression importante sur le boîtier. Pour toute réparation, contacter un centre de service agréé du fabricant. Ne pas exposer l'appareil à des chocs excessifs, par exemple pendant le transport. Protéger l'appareil contre les chutes. Si le produit est gravement endommagé ou tombe dans l'eau, le stocker dans un endroit dégagé, à l'écart de toute matière, personne ou objet inflammable. Le déposer dans un centre de collecte spécialisé. Ne pas perforer le produit. Ne pas placer l'appareil dans un four à micro-ondes ou un récipient sous pression. Ne pas placer le produit à proximité d'une flamme. Gardez le produit hors de portée des enfants et des animaux domestiques.

Consignes de sécurité pour le chargement

Attention ! Avant de charger, assurez-vous que le boîtier, les câbles et les prises ne sont ni fissurés ni endommagés. N'utilisez pas un produit endommagé.

Ce produit est conçu pour être chargé uniquement avec le chargeur ou le câble fourni. N'utilisez aucune autre méthode de charge que le chargeur ou le câble fourni. Utilisez uniquement les câbles d'origine fournis par le fabricant ou ceux recommandés par le fabricant pour charger le produit. L'utilisation de câbles inappropriés peut entraîner une charge incorrecte, endommager la batterie, provoquer une surchauffe et, dans les cas extrêmes, un incendie.

La charge doit être effectuée uniquement dans une pièce fermée et sèche, à l'abri des accès non autorisés, notamment des enfants. Ne chargez pas sans la surveillance constante d'un adulte ! Si vous devez quitter la pièce de charge, arrêtez la charge en débranchant le chargeur du produit et de l'alimentation électrique. Si de la fumée, une odeur inhabituelle, etc. se dégage du produit, arrêtez immédiatement la charge et débranchez le chargeur. Une fois l'appareil complètement chargé, débranchez le chargeur ou le câble de l'appareil.

Le produit peut nécessiter une charge avant la première utilisation.

Les batteries LiFePO₄ (lithium fer phosphate) ne présentent pas d'« effet mémoire », ce qui permet de les recharger à tout moment. Cependant, il est recommandé de décharger la batterie en fonctionnement normal, puis de la recharger à pleine capacité. Si la nature de l'opération rend ce traitement impossible à chaque fois, il est conseillé de le faire au moins tous les quelques cycles ou une douzaine de cycles. Il ne faut en aucun cas décharger la batterie en court-circuitant les électrodes, car cela pourrait entraîner des dommages irréversibles ! De même, ne vérifiez pas la charge de la batterie en court-circuitant les électrodes et en vérifiant l'absence d'étincelles.

Stockage de la batterie

Pour prolonger la durée de vie de la batterie, veillez à des conditions de stockage appropriées. Les meilleures performances sont obtenues si la batterie est stockée à une température comprise entre +10 et +30°C, avec une humidité relative de 50%. Pour un stockage prolongé, chargez-la à environ 50 à 70% de sa capacité. Pour un stockage plus long, chargez-la périodiquement

à 50-70% tous les trois mois. Évitez de trop décharger la batterie et stockez-la déchargée, car cela réduirait sa durée de vie et pourrait causer des dommages irréversibles. Pendant le stockage, la batterie se déchargera progressivement en raison des fuites de courant. Le processus d'autodécharge dépend de la température de stockage ; plus la température est élevée, plus le processus de décharge est rapide.

Un stockage inapproprié de la batterie peut entraîner une fuite d'électrolyte. En cas de fuite, la contenir avec un agent neutralisant. En cas de contact avec les yeux, rincer abondamment à l'eau et consulter immédiatement un médecin. N'utilisez pas un outil dont la batterie est endommagée. Lorsque la batterie est complètement usée, éliminez-la conformément à la réglementation en vigueur sur le lieu d'utilisation.

Transport de batteries

Les batteries lithium fer phosphate sont considérées comme des matières dangereuses par la loi. L'utilisateur de l'outil peut transporter l'appareil avec la batterie, ou les batteries elles-mêmes, par la route. Aucune exigence supplémentaire n'est requise. Si le transport est confié à des tiers (par exemple, par coursier), la réglementation relative au transport de matières dangereuses doit être respectée. Avant l'expédition, contactez une personne qualifiée. Les batteries endommagées ne doivent pas être transportées. Pendant le transport, les batteries retirées doivent être retirées de l'outil et les contacts exposés doivent être protégés, par exemple avec du ruban isolant. Fixez les batteries dans leur emballage afin qu'elles ne bougent pas pendant le transport. La réglementation nationale relative au transport de matières dangereuses doit également être respectée.

FONCTIONNEMENT DE L'APPAREIL

Préparation du produit pour le travail

Le produit doit être débarrassé et tous les matériaux d'emballage retirés. Il est recommandé de conserver l'emballage, car il peut être utile pour le transport du produit.

Allumer/éteindre le produit

Avant la mise en marche, assurez-vous qu'aucun objet ne se trouve autour de la station susceptible de bloquer les orifices de ventilation.

Pour allumer l'appareil, maintenez le bouton d'alimentation enfoncé pendant environ 3 secondes. Le voyant lumineux du bouton s'allumera et clignotera, et l'écran LCD affichera un anneau de capacité et un pourcentage de charge de la batterie, confirmant que l'appareil est correctement activé. Les informations et symboles affichés sont décrits dans la section « Écran LCD ».

Après avoir allumé l'appareil, vous pouvez alimenter les sorties AC ou DC individuellement en appuyant sur l'interrupteur correspondant. Les icônes correspondant aux prises actives s'affichent à l'écran. Pour désactiver les sorties AC ou DC, appuyez à chaque fois sur le bouton correspondant. L'icône correspondante s'éteint, confirmant la désactivation.

Pour éteindre l'appareil, appuyez à nouveau sur le bouton d'alimentation et maintenez-le enfoncé pendant environ 3 secondes jusqu'à ce que l'écran affiche « OFF » et que l'écran devienne vide.

Le produit peut être livré avec une batterie partiellement chargée, mais il est recommandé de la charger complètement avant la première utilisation. Attention ! Ne laissez jamais la batterie se décharger excessivement. Une décharge complète pourrait entraîner des dommages irréversibles.

Remarque: Il est recommandé de couper les prises de sortie AC et DC avant d'éteindre complètement l'appareil. Le port de charge solaire/voiture fonctionne indépendamment de l'interrupteur principal.

Mode veille

Lorsque la station est allumée, une brève pression sur le bouton d'alimentation éteint l'écran LCD, mais la station reste en mode de fonctionnement. Si les prises de sortie AC ou DC sont également allumées, l'appareil passe automatiquement en mode veille après 5 minutes d'inactivité et l'écran LCD s'éteint. À la reprise du fonctionnement, l'écran LCD se rallume.

Arrêt automatique

Si la station est allumée, l'écran s'éteint automatiquement après 5 minutes d'inactivité. Si les prises de sortie AC ou DC sont également allumées, l'appareil s'éteint automatiquement après 6 heures d'inactivité.

Recharge à partir du réseau électrique

Branchez le câble de charge secteur fourni avec le produit sur une prise secteur. Branchez ensuite le câble de charge sur une prise murale.

Vous pouvez utiliser d'autres fonctions du produit pendant que l'appareil est en charge.

Le produit est complètement chargé lorsque l'indicateur de charge sur l'écran LCD atteint 100% et que l'anneau de capacité est entièrement allumé. Une fois la charge terminée, débranchez immédiatement le câble de charge de la prise murale, puis de la prise secteur de l'appareil. Le produit est prêt à l'emploi.

Chargement à partir de panneaux solaires externes (II, III)

L'appareil peut être chargé à partir de panneaux photovoltaïques externes. Seul le câble fourni avec connecteurs Anderson-MC4 doit être utilisé pour connecter les panneaux. Ne modifiez pas la fiche du câble ou la prise du panneau photovoltaïque pour les

adapter l'un à l'autre. Connectez uniquement des panneaux dont les paramètres correspondent aux spécifications de charge solaire indiquées dans le tableau des caractéristiques techniques de l'appareil. Connecter des panneaux avec d'autres paramètres pourrait endommager l'appareil.

Tout d'abord, connectez le câble de charge solaire aux panneaux solaires en vous assurant que les connecteurs MC4 sont bien branchés. Ensuite, branchez le connecteur du câble au port de charge solaire/voiture de votre appareil.

L'écran LCD affiche la puissance absorbée et l'indicateur de charge de la batterie tourne pour indiquer la charge solaire. Une fois la charge terminée, débranchez d'abord le câble des panneaux solaires, puis l'appareil. Il est recommandé d'utiliser un maximum de trois panneaux solaires de 240 W connectés en série pour une puissance de charge optimale. Pour une efficacité optimale, positionnez les panneaux aussi perpendiculairement que possible aux rayons du soleil. Veuillez noter que la vitesse de charge solaire dépend de nombreux facteurs, notamment la puissance et l'efficacité des panneaux, ainsi que les conditions météorologiques. Le temps de charge solaire est généralement beaucoup plus long que celui d'une charge sur secteur.

Recharge à partir d'une installation automobile 12 V (1V)

Le produit peut être rechargé via le réseau électrique du véhicule, à la tension et au courant maximum indiqués dans le tableau des caractéristiques techniques. Le câble de charge est équipé d'une fiche permettant de le brancher sur la prise allume-cigare du véhicule. Avant de charger, consultez la documentation du véhicule et assurez-vous que le moteur tourne pour éviter de décharger la batterie.

Connectez la fiche du câble à l'entrée de charge de la voiture/solaire, puis insérez l'autre extrémité du câble dans la prise allume-cigare du véhicule.

Pendant la charge, vous pouvez utiliser d'autres fonctions du produit.

Une fois la batterie complètement chargée, comme l'indique l'indicateur de charge à 100%, débranchez immédiatement le câble de la prise allume-cigare, puis du port de charge DC du véhicule. Le produit est prêt à l'emploi.

Performances de l'appareil

La somme des puissances de tous les appareils connectés simultanément à la station, aussi bien aux prises AC que DC, ne peut pas dépasser la puissance nominale de la station indiquée dans le tableau des données techniques.

La puissance maximale est la puissance que la borne peut fournir aux appareils connectés pendant une courte période, par exemple lors du démarrage de l'appareil. Cette puissance ne doit pas être considérée comme disponible en continu. Une consommation électrique excessive, supérieure à la puissance nominale, déclenchera les dispositifs de sécurité et déconnectera la prise à laquelle la charge est connectée.

Allumer/éteindre les prises DC

AVERTISSEMENT ! Ne connectez pas de câbles d'alimentation endommagés, réparés ou modifiés, ni d'appareils dont les prises sont endommagées. Ne connectez pas de câbles aux ports ou aux prises de sortie des appareils. Cela pourrait provoquer un choc électrique, un incendie, voire une explosion.

Pour activer les prises DC, assurez-vous que l'appareil est allumé à l'aide de l'interrupteur principal. Appuyez ensuite brièvement sur l'interrupteur de la prise DC. Un indicateur s'affichera sur l'écran LCD, indiquant que les prises DC sont actives. Seuls les appareils dont les paramètres correspondent aux spécifications indiquées dans le tableau des caractéristiques techniques doivent être connectés aux prises DC.

Pour éteindre les prises DC, appuyez à nouveau brièvement sur l'interrupteur. Le voyant disparaîtra, indiquant que les prises sont désormais éteintes. Éteindre les prises CC lorsqu'elles ne sont pas utilisées permet d'économiser la batterie.

Port de sortie USB-A (QC 3.0) Rapide La charge rapide (charge rapide) permet de recharger les appareils mobiles compatibles avec la technologie Fast Charging 3.0. Cette fonction est uniquement compatible avec les appareils compatibles. Veuillez vérifier les spécifications de l'appareil connecté ou contacter son fabricant. Cette technologie reconnaît automatiquement l'appareil connecté et ajuste la tension et le courant de charge en conséquence.

Le port de sortie USB-C (PD 140 W) Power Delivery permet une charge rapide des appareils et de l'alimentation, par exemple des écrans via un port USB-C, avec une puissance de sortie allant jusqu'à 140 W. Il reconnaît automatiquement l'appareil connecté et ajuste la tension et le courant de charge en fonction de celui-ci. Cette technologie se caractérise par des niveaux de puissance accrus. La charge rapide est disponible sur les appareils compatibles. Veuillez vérifier les spécifications de l'appareil connecté ou contacter le fabricant.

Le port de sortie DC vous permet d'alimenter vos appareils avec 12 V DC.

La sortie voiture DC 12V permet d'alimenter des appareils en 12V DC, connectés via un câble avec une fiche qui s'insère dans la prise de la voiture (dite prise allume-cigare).

Activation/désactivation des prises de sortie AC (courant alternatif)

AVERTISSEMENT! Ne connectez pas de câbles d'alimentation endommagés, réparés ou modifiés, ni d'appareils dont les prises sont endommagées. Ne connectez pas de câbles aux ports ou aux prises de sortie des appareils. Cela pourrait provoquer un choc électrique, un incendie, voire une explosion.

La prise de sortie AC permet de brancher un appareil alimenté par le secteur, conformément aux paramètres indiqués sur la

plaque signalétique et le tableau des caractéristiques techniques, comme un téléviseur, un ordinateur portable ou un mixeur. Avant de brancher des appareils à la station de charge, vérifiez (en consultant le tableau des caractéristiques techniques) que la puissance nominale totale de tous les appareils ne dépasse pas la puissance nominale de la station. Le branchement d'appareils dont la puissance nominale totale est supérieure à celle de la station peut entraîner une surcharge et/ou endommager l'appareil. Pour allumer les prises secteur, assurez-vous que l'appareil est allumé. Appuyez ensuite brièvement sur l'interrupteur. Le voyant s'affiche sur l'écran LCD, indiquant que toutes les prises secteur sont actives. Pour éteindre les prises secteur, appuyez à nouveau brièvement sur l'interrupteur. Le voyant disparaît, indiquant que les prises sont éteintes. Éteindre les prises secteur lorsqu'elles ne sont pas utilisées permet d'économiser la batterie.

Fonction EPS

L'appareil est équipé d'une fonction d'alimentation de secours (EPS), permettant à la centrale de fonctionner comme une alimentation sans interruption en cas d'urgence. Cette fonction maintient l'alimentation des charges connectées en cas de panne de courant ou de conditions d'alimentation anormales.

Pour utiliser cette fonctionnalité, branchez la station d'alimentation sur une prise murale à l'aide du câble d'alimentation fourni, en l'insérant dans le port d'alimentation de l'appareil. Ensuite, allumez les prises secteur à l'aide de l'interrupteur et branchez les récepteurs aux prises 230 V de la station d'alimentation. En fonctionnement normal, les récepteurs sont alimentés directement par le secteur. En cas de coupure de courant soudaine, l'appareil bascule automatiquement sur batterie en 20 ms environ, permettant aux récepteurs de continuer à fonctionner sans interruption.

AVERTISSEMENT! Cet appareil ne doit pas être considéré comme un substitut à un système d'alimentation sans interruption professionnel. La fonction de basculement est conçue pour une utilisation d'urgence uniquement et n'est pas destinée aux appareils nécessitant une continuité de courant élevée. Ne connectez pas d'appareils tels que des équipements médicaux, des appareils de maintien des fonctions vitales, des serveurs de données, des postes de travail critiques, des bouilloires électriques, des fours à micro-ondes ou d'autres appareils générant des charges transitoires élevées aux prises de sortie AC.

Veillez également noter que la puissance totale des récepteurs connectés aux prises de sortie 230 V AC en mode EPS ne doit pas dépasser la puissance nominale spécifiée dans les spécifications techniques de l'appareil. Pour garantir un fonctionnement stable, il est recommandé de ne connecter qu'un seul récepteur à la fois. Un dépassement de la puissance totale de 2400 W entraînera une notification de surcharge et l'arrêt automatique de la station dans la minute qui suit.

Protection contre les surcharges

Si le courant d'entrée CA du secteur dépasse 10 A, la protection contre les surcharges de l'appareil se déclenche et le circuit est coupé pour protéger l'alimentation. Dans ce cas, débranchez tous les câbles de la prise de courant de l'appareil, assurez-vous que le courant secteur ne dépasse pas 10 A et que la source d'alimentation est conforme aux exigences de l'appareil. Après avoir vérifié les paramètres d'entrée, appuyez sur le bouton de surcharge situé à côté de la prise de courant pour reprendre l'utilisation.

Écran LCD (V)

Vous trouverez ci-dessous une description des symboles affichés sur l'écran de la centrale électrique:

- a. Indicateur de temps de décharge restant - Affiche le temps de fonctionnement estimé de la centrale électrique jusqu'à ce que la batterie soit complètement déchargée (en minutes et en heures).
- b. Indicateur d'avertissement d'erreur - S'allume lorsqu'une anomalie est détectée dans le fonctionnement de l'appareil.
- c. Indicateur de pourcentage de capacité de la batterie - Affiche le niveau de charge actuel de la batterie en pourcentage.
- d. Anneau de capacité de la batterie - Indicateur graphique segmenté du niveau de charge de la batterie.
- e. Indicateur de connexion sans fil - Indique une connexion active à un appareil mobile via une communication sans fil.
- f. Indicateur de puissance de sortie - Affiche la charge actuelle des appareils connectés (en watts).
- g. Indicateur de puissance d'entrée - Affiche la puissance actuelle consommée pendant la charge (en watts).
- h. Indicateur de sortie AC - Indique la puissance active provenant des prises de sortie AC.
- i. Indicateur de port USB-A - Indique l'alimentation électrique active des ports USB-A.
- j. Indicateur de port USB-C - Indique l'alimentation électrique active des ports USB-C.
- k. Indicateur de ventilateur de refroidissement - S'allume lorsque le ventilateur est actif.
- l. Indicateur de protection haute température - S'allume lorsque la température de fonctionnement autorisée est dépassée.
- m. Indicateur de protection contre les basses températures - S'allume lorsque la température ambiante est trop basse.
- n. Indicateur de charge de voiture - Indique la charge active via la sortie CC de la voiture.
- o. Indicateur de port DC 5521 - Indique l'alimentation active des ports DC 5521.

Anneau de capacité de la batterie (VI)

L'anneau de capacité de la batterie indique le niveau de charge restant et est divisé en six segments: 17%, 35%, 51%, 68%, 85% et 100%.

Lors de la décharge, les segments de l'anneau s'éteignent un par un et les segments allumés restants indiquent la capacité actuelle. Pendant la charge, l'anneau de capacité clignote dans le sens des aiguilles d'une montre et la puissance d'entrée en temps réel (en watts) s'affiche sur le côté droit de l'écran.

Une fois complètement chargée, l'anneau de capacité s'allume en continu et l'icône du ventilateur s'éteint.

Remarque: une fois la charge terminée, débranchez immédiatement le câble d'alimentation.

Autres fonctions

Mode boost

Pour éviter les dysfonctionnements causés par la protection contre les surcharges, la centrale active automatiquement le mode Boost lorsque la puissance de sortie totale dépasse la puissance nominale de 2400 W. Ce mode permet à la centrale de fournir jusqu'à 2600 W aux appareils à forte consommation. Le mode Boost est activé par défaut. Cependant, il ne fonctionne pas lorsque la centrale est connectée au secteur et que les sorties AC sont activées; dans ce cas, la centrale passe en mode bypass. Notez également que le mode Boost convient à la plupart des appareils électriques, tels que les radiateurs et les appareils motorisés, mais certains appareils équipés de circuits de protection de tension ou d'instruments de précision peuvent être incompatibles.

Changement de fréquence

Pour modifier la fréquence de fonctionnement, éteignez d'abord les prises secteur et DC. Appuyez ensuite simultanément sur l'interrupteur de la prise DC côté USB et sur l'interrupteur d'alimentation pendant environ 3 à 5 secondes jusqu'à ce que le symbole de fréquence clignote sur l'écran LCD. Utilisez l'interrupteur de la prise secteur pour sélectionner la fréquence souhaitée: 50 Hz ou 60 Hz. Confirmez votre sélection en maintenant le bouton d'alimentation enfoncé jusqu'à ce que « SUC » apparaisse sur l'écran LCD et que le rétroéclairage autour de la bague de batterie s'allume. Pour quitter le mode de changement de fréquence, maintenez à nouveau le bouton d'alimentation enfoncé.

Fonctionnement sans fil via une application mobile

La centrale peut être contrôlée à distance grâce à l'application mobile dédiée Winergy, téléchargeable sur les plateformes mobiles les plus populaires. Après avoir installé l'application, lancez-la et suivez les instructions à l'écran pour configurer correctement les fonctions de connexion et de contrôle d'accès. L'application permet, entre autres, de surveiller en temps réel la charge de la batterie et la puissance de sortie, de gérer les paramètres de fonctionnement de la centrale, de contrôler la sortie à distance et de mettre à jour le logiciel de l'appareil.

ENTRETIEN

Nettoyez le boîtier du produit avec un chiffon doux et sec. Ne plongez pas le produit dans l'eau ni dans aucun autre liquide. Protégez les ports du produit de la saleté. Si des débris pénètrent dans le port, soufflez dessus avec un jet d'air comprimé à une pression ne dépassant pas 0,3 MPa. Assurez-vous que les orifices de ventilation ne sont pas obstrués. Si de la saleté devient sale, aspirez soigneusement les orifices de ventilation. N'utilisez pas d'objets durs pour nettoyer les ports, les ports ou les orifices de ventilation; cela pourrait provoquer un court-circuit ou endommager l'appareil.

STOCKAGE ET TRANSPORT

Le produit doit être stocké dans un endroit fermé et ombragé, où la température de stockage ne dépasse pas la plage spécifiée dans le tableau et où l'humidité relative est inférieure à 90%. Pour des raisons de sécurité, il est déconseillé de stocker le produit à des températures ambiantes inférieures à -10°C ou supérieures à 45°C. Suivez les recommandations de la section « Stockage des batteries ». Le transport du produit doit être effectué conformément aux recommandations de la section « Transport des batteries ».

Dépannage

Vous trouverez ci-dessous un tableau des problèmes et de leurs solutions possibles:

Code d'erreur	Statut	Cause	Solution
E000	Voyant de sortie AC clignotant + voyant d'avertissement d'erreur, aucune sortie	Protection contre les courts-circuits de sortie AC	Appuyez sur le bouton de la prise de sortie AC pour rétablir le fonctionnement.
E001	Voyant de sortie AC clignotant + voyant de port DC 5521 clignotant + voyant d'avertissement d'erreur, aucune sortie	Protection contre les surcharges de sortie AC/DC	Appuyez sur le bouton de la prise de sortie AC et sur le bouton de la prise de sortie DC pour restaurer le fonctionnement.
E002	Indicateur de sortie AC ou DC clignotant, aucune sortie sur ce port	Protection de la batterie contre une tension trop basse	Capacité de la batterie inférieure à 20%, charge \leq 300 W - chargez l'appareil et reconnectez les prises de sortie appropriées
E003	Indicateur de sortie AC clignotant, aucune sortie	Protection contre une tension trop élevée ou trop basse sur la sortie AC	Appuyez sur le bouton de la prise de sortie AC pour rétablir le fonctionnement.
E004	Indicateur de sortie AC clignotant, aucune sortie	Fréquence d'entrée AC incorrecte	L'appareil rétablira automatiquement son fonctionnement une fois la fréquence revenue à la normale.
E005	Indicateur d'avertissement d'erreur clignotant, aucune sortie sur tous les ports	Protection contre les surtensions, les sous-tensions ou les surintensités	Appuyez sur le bouton de la prise de sortie AC pour rétablir le fonctionnement.
E006	Voyant de sortie AC clignotant + voyant de ventilateur de refroidissement clignotant + voyant d'avertissement d'erreur clignotant, aucune sortie sur tous les ports	Protection contre la surchauffe de l'onduleur	Arrêtez de charger et attendez que l'appareil refroidisse.

Code d'erreur	Statut	Cause	Solution
E010	Voyant de charge de la voiture clignotant + voyant d'avertissement d'erreur clignotant, aucune sortie sur tous les ports	Protection contre les surcharges et les courts-circuits dans la prise de voiture	Appuyez sur le bouton de la prise de sortie DC pour rétablir le fonctionnement.
E011	L'indicateur du port USB-A clignote + l'indicateur d'avertissement d'erreur clignote, aucune sortie sur tous les ports	Protection contre les surcharges et les courts-circuits sur le port USB-A	Appuyez sur le bouton de la prise de sortie DC pour rétablir le fonctionnement.
E012	Voyant de port USB-C clignotant + voyant d'avertissement d'erreur clignotant, aucune sortie sur tous les ports	Protection contre les surcharges et les courts-circuits sur le port USB-C	Appuyez sur le bouton de la prise de sortie DC pour rétablir le fonctionnement.
E013	E013 + aucune sortie sur tous les ports	Protection contre la décharge excessive de la batterie	Une fois l'appareil chargé, redémarrez-le.
E017	E017 + voyant d'avertissement d'erreur clignotant	Problème matériel	Appuyez sur le bouton d'alimentation principal pour restaurer le fonctionnement
E020	Indicateur d'avertissement d'erreur clignotant	Erreur de communication BMS	Vérifiez le câble de communication BMS.
E021	E021 clignotant, aucune sortie sur tous les ports	Tension excessive sur une seule cellule	Attendez que la tension de la cellule revienne à la normale, puis redémarrez l'appareil.
E022	E021 clignotant, aucune sortie sur tous les ports	Tension trop basse sur une seule cellule	Connectez le câble d'alimentation secteur et chargez l'appareil jusqu'à ce que la tension de la cellule revienne à la normale.
E023	E023 clignotant, aucune sortie sur tous les ports	Tension totale de la batterie trop élevée	Attendez que la tension revienne à la normale, puis redémarrez l'appareil.
E024	Indicateur d'avertissement d'erreur clignotant, aucune sortie sur tous les ports	Tension totale de la batterie trop élevée	Connectez le câble d'alimentation secteur et chargez l'appareil jusqu'à ce que la tension de la cellule revienne à la normale.
E025	Indicateur de protection contre les températures élevées clignotant + indicateur d'avertissement d'erreur clignotant, aucune sortie sur tous les ports	Température cellulaire élevée	L'appareil reprendra automatiquement son fonctionnement une fois que la température redescendra à un niveau acceptable.
E026	Indicateur de protection basse température clignotant + indicateur d'avertissement d'erreur clignotant, aucune sortie sur tous les ports	Température de la cellule trop basse	L'appareil reprendra automatiquement son fonctionnement une fois que la température reviendra dans la plage acceptable.
E027	Voyant de sortie AC clignotant, pas de sortie AC, sortie DC normale, puissance de sortie AC > 2600 VA ou AC+DC > 2600 W	Surcharge du système, puissance de sortie AC > 2600 VA ou puissance combinée AC et DC > 2600 W	Appuyez sur le bouton de la prise de sortie AC pour rétablir le fonctionnement.

CARATTERISTICHE DEL PRODOTTO

Questa centrale elettrica portatile è progettata per alimentare dispositivi elettrici in luoghi senza accesso alla rete elettrica. Può anche alimentare dispositivi a 230 V AC e fungere da power bank per dispositivi portatili.

Prima di utilizzare questo prodotto, leggere attentamente l'intero manuale e conservarlo. Se si cede il prodotto a terzi, si prega di allegare anche questo manuale all'acquisto.

Il fornitore non è responsabile per eventuali danni o lesioni derivanti dall'uso del prodotto diverso da quello previsto, dal mancato rispetto delle norme di sicurezza o dalle istruzioni contenute nel presente manuale. Interventi di manutenzione non descritti nel manuale, modifiche alla struttura elettrica o altre modifiche invalideranno la garanzia e i diritti di garanzia dell'utente.

ATTREZZATURA

Il prodotto viene consegnato completo e non richiede alcun montaggio. Gli accessori inclusi includono un cavo per la ricarica tramite presa accendisigari, un cavo per la ricarica tramite presa di corrente AC e un cavo per la ricarica tramite pannello solare esterno con uscita MC4 (pannello non incluso).

DATI TECNICI

Parametro	Unità di misura	Valore
Numero di catalogo		YT-83095
Massa	[kg]	20,69
Dimensioni	[mm]	457 x 270 x 310
Temperatura di carica	[°C]	0 ~ +40
Temperatura di scarico	[°C]	-15 ~ +40
Temperatura di conservazione	[°C]	-20 ~ +60
Grado di protezione		IP21
Potenza nominale della stazione	[W]	2400
Potenza massima della stazione	[W]	4500
Classe di isolamento		I
Batteria		
Tipo di batteria		LiFePO ₄
Energia della batteria	[Wh]	2232
Capacità della batteria	[Ah]	46,5
Tensione nominale della batteria	[V DC]	48
Approdo		
- Corrente alternata		
Tensione di ingresso	[V~]	220-240
Frequenza nominale	[Hz]	50/60
Corrente nominale massima	[A]	6,5
Potenza massima	[W]	1400
- Solare DC		
Tensione di ingresso	[V DC]	12-78
Corrente di ingresso	[A]	13
Potenza nominale massima	[W]	800
- Automotive DC		
Tensione di ingresso	[V DC]	12 -15,5
Corrente di ingresso	[A]	8,5
Uscite		
- Corrente alternata		
Tensione nominale	[V~]	230
Frequenza nominale	[Hz]	50/60
Potenza nominale totale*	[W]	2400
Potenza massima totale*	[W]	4500
- USB-A (QC 3.0)		
Tensione / Corrente massima	[V DC] / [A]	5 / 3; 9 / 2; 12 / 1,5
Potenza nominale	[W]	18

Parametro	Unità di misura	Valore
- USB-C (PD 140W)		2x
Tensione / Corrente massima	[V DC] / [A]	5 / 3; 9 / 3; 12 / 3; 15 / 3; 20 / 5; 28 / 5
Potenza nominale	[W]	140
- 12V auto / DC 5521		
Tensione / Corrente massima	[V DC] / [A]	12 / 10
Potenza nominale	[W]	120
Funzione EPS		
Tempo di commutazione	[ms]	20

* capacità totale di tutte le prese.

CONDIZIONI GENERALI DI SICUREZZA

Istruzioni di sicurezza per l'uso

Prima di ogni utilizzo, assicurarsi che il prodotto non sia danneggiato. Qualsiasi danno all'alloggiamento, come crepe, ammaccature o elementi rotti, ne comprometterà l'utilizzo. Prestare particolare attenzione alle condizioni dei cavi e dei fili forniti con il prodotto. Se i cavi e i fili presentano un isolamento danneggiato o se le spine mostrano segni di danneggiamento, crepe, piegature, ecc., non devono essere utilizzati. In caso di danni, contattare il centro di assistenza autorizzato del produttore. Non esporre il prodotto a precipitazioni o umidità. Non immergere il prodotto in acqua o altri liquidi. L'umidità nel dispositivo può causare cortocircuiti, incendi o persino esplosioni. Non cortocircuitare il dispositivo. Non inserire fili, monete, chiodi, spilli, chiavi o altri elementi metallici nell'alloggiamento, nei comandi o nelle prese del dispositivo. Non collegare le prese della stazione di ricarica. Un cortocircuito può causare ustioni, incendi o esplosioni. Non coprire il dispositivo con tessuti, coperte o asciugamani. Non lasciare che il dispositivo si surriscaldi. Non esporre il dispositivo alla luce solare diretta. Tenere il prodotto lontano da fonti di calore. L'esposizione del dispositivo al fuoco o a temperature superiori a 60°C può causare incendi e/o esplosioni. L'utilizzo del prodotto a temperature inferiori a -20°C ridurrà significativamente le prestazioni del dispositivo. Seguire le istruzioni di sicurezza per la ricarica. Non caricare il dispositivo a temperature al di fuori dell'intervallo specificato nella tabella dei dati tecnici. Una ricarica impropria a temperature al di fuori dell'intervallo specificato può danneggiare la batteria e aumentare il rischio di incendio. Non tentare di riparare o smontare autonomamente la custodia del dispositivo. Non posizionare oggetti pesanti sul dispositivo né esercitare una pressione significativa sulla custodia del dispositivo. Per le riparazioni, contattare un centro di assistenza autorizzato del produttore. Non esporre il dispositivo a urti eccessivi, ad esempio durante il trasporto. Proteggere il dispositivo dalle cadute. Se il prodotto è gravemente danneggiato o cade in acqua, conservarlo in un luogo aperto, lontano da materiali, persone e oggetti infiammabili. Portarlo presso un centro di smaltimento rifiuti specializzato. Non forare il prodotto. Non posizionare il dispositivo in un forno a microonde o in un contenitore pressurizzato. Non posizionare il prodotto vicino a fiamme libere. Tenere il prodotto lontano dalla portata di bambini e animali domestici.

Istruzioni di sicurezza per la ricarica

Attenzione! Prima di caricare, assicurarsi che il corpo del prodotto, i cavi e le spine non siano rotti o danneggiati. Non utilizzare un prodotto danneggiato.

Questo prodotto è progettato per essere caricato esclusivamente con il caricabatterie o il cavo in dotazione. Non utilizzare metodi di ricarica diversi dal caricabatterie o dal cavo in dotazione. Utilizzare esclusivamente cavi originali forniti in fabbrica o cavi consigliati dal produttore per caricare il prodotto. L'utilizzo di cavi inappropriati può causare una ricarica impropria, danni alla batteria, surriscaldamento e, in casi estremi, persino un incendio.

La ricarica deve avvenire esclusivamente in un ambiente chiuso e asciutto, protetto da accessi non autorizzati, in particolare da parte dei bambini. Non ricaricare senza la costante supervisione di un adulto! Se è necessario lasciare la stanza di ricarica, interrompere la ricarica scollegando il caricabatterie dal prodotto e dall'alimentatore. In caso di emissione di fumo, odori insoliti, ecc. dal prodotto, interrompere immediatamente la ricarica e scollegare il caricabatterie. Una volta che il dispositivo è completamente carico, scollegare il caricabatterie o il cavo dal dispositivo.

Potrebbe essere necessario ricaricare il prodotto prima del primo utilizzo.

Le batterie LiFePO₄ (litio ferro fosfato) non presentano il cosiddetto „effetto memoria”, che consente la ricarica in qualsiasi momento. Tuttavia, si consiglia di scaricare la batteria durante il normale funzionamento e poi ricaricarla completamente. Se la natura del funzionamento rende impossibile questo trattamento ogni volta, è consigliabile eseguirlo almeno ogni pochi cicli o decine di cicli. In nessun caso le batterie devono essere scaricate cortocircuitando gli elettrodi, poiché ciò causa danni irreversibili! Inoltre, non controllare la carica della batteria cortocircuitando gli elettrodi e verificando la presenza di scintille.

Accumulo di batterie

Per prolungare la durata della batteria, garantire condizioni di conservazione adeguate. Le prestazioni migliori si ottengono se la batteria viene conservata a una temperatura compresa tra +10 e +30 gradi Celsius, con un'umidità relativa del 50%. Per conservare la batteria per periodi prolungati, caricarla fino a circa il 50-70% della sua capacità. Per periodi di conservazione più lunghi, caricare periodicamente la batteria fino al 50-70% ogni tre mesi. Evitare di scaricare eccessivamente la batteria e conservarla

scarica, poiché ciò ne riduce la durata e potrebbe causare danni irreversibili. Durante la conservazione, la batteria si scaricherà gradualmente a causa della dispersione di corrente. Il processo di autoscarica dipende dalla temperatura di conservazione: maggiore è la temperatura, più rapido è il processo di scarica.

Una conservazione impropria della batteria può causare perdite di elettrolita. In caso di perdite, contenerle con un agente neutralizzante. In caso di contatto dell'elettrolita con gli occhi, sciacquare abbondantemente con acqua e consultare immediatamente un medico. Non utilizzare un utensile con una batteria danneggiata. Quando la batteria è completamente esaurita, smaltirla in conformità con le normative vigenti nel luogo di utilizzo del prodotto.

Trasporto delle batterie

Le batterie al litio-ferro-fosfato sono considerate merci pericolose ai sensi di legge. L'utente dell'utensile può trasportare il dispositivo insieme alla batteria, o le batterie stesse, su strada. Non sono richiesti requisiti aggiuntivi. Se il trasporto viene affidato a terzi (ad esempio, tramite corriere), è necessario rispettare le normative per il trasporto di merci pericolose. Prima della spedizione, contattare una persona qualificata. Le batterie danneggiate non devono essere trasportate. Durante il trasporto, le batterie smontate devono essere rimosse dall'utensile e i contatti esposti devono essere protetti, ad esempio con nastro isolante. Fissare le batterie nell'imballaggio in modo che non si spostino al suo interno durante il trasporto. È inoltre necessario rispettare le normative nazionali relative al trasporto di merci pericolose.

FUNZIONAMENTO DEL DISPOSITIVO

Preparazione del prodotto per il lavoro

Il prodotto deve essere disimballato e tutti i materiali di imballaggio devono essere rimossi. Si consiglia di conservare l'imballaggio, poiché potrebbe essere utile per il trasporto del prodotto.

Accensione/spengimento del prodotto

Prima di accendere la stazione, assicurarsi che non vi siano oggetti nelle vicinanze che potrebbero ostruire le prese d'aria.

Per accendere il prodotto, tenere premuto il pulsante di accensione per circa 3 secondi. La spia luminosa sul pulsante si illuminerà e lampeggerà, e il display LCD mostrerà un anello di capacità e la percentuale di carica della batteria, a conferma che il dispositivo è stato attivato correttamente. Le informazioni e i simboli visualizzati sono descritti nella sezione „Display LCD”.

Dopo aver acceso il dispositivo, è possibile alimentare le singole sezioni di uscita AC o DC premendo l'interruttore corrispondente sulla presa AC o DC. Le icone corrispondenti alle prese attive appariranno sul display. Per disattivare le uscite AC o DC, premere ogni volta il pulsante corrispondente. L'icona corrispondente sul display si spegnerà, a conferma dell'avvenuta disattivazione della funzione.

Per spegnere il dispositivo, tenere nuovamente premuto il pulsante di accensione per circa 3 secondi, finché sul display non viene visualizzato „OFF” e lo schermo non diventa vuoto.

Il prodotto potrebbe essere fornito con una batteria parzialmente carica, ma si consiglia di caricarla completamente prima del primo utilizzo. Attenzione! Non lasciare mai che la batteria si scarichi eccessivamente. Una scarica completa può causare danni permanenti.

Nota: si consiglia di disattivare le prese di uscita AC e DC prima di spegnere completamente il dispositivo. La porta di ricarica per auto/solare funziona indipendentemente dall'interruttore principale.

Modalità di sospensione

Quando la stazione è accesa, premendo brevemente il pulsante di accensione si spegne il display LCD, ma la stazione rimane in modalità operativa. Se anche le prese di uscita AC o DC sono accese, il dispositivo entrerà automaticamente in modalità di sospensione dopo 5 minuti di inattività e il display LCD si spegnerà. Al ripristino dell'operatività, il display LCD si illuminerà di nuovo.

Spegnimento automatico

Se la stazione è accesa, il display si spegnerà automaticamente dopo 5 minuti di inattività. Se anche le prese di uscita AC o DC sono accese, l'unità si spegnerà automaticamente dopo 6 ore se non è collegato alcun carico.

Ricarica dalla rete elettrica

Collegare il cavo di ricarica AC fornito con il prodotto a una presa di corrente. Collegare il cavo di ricarica a una presa a muro.

Mentre il dispositivo è in carica, è possibile utilizzare altre funzioni del prodotto.

Il prodotto è completamente carico quando l'indicatore di carica sul display LCD raggiunge il 100% e l'intero anello di carica si illumina. Al termine della carica, scollegare immediatamente il cavo di ricarica dalla presa a muro e quindi dalla presa di corrente del dispositivo. Il prodotto è pronto all'uso.

Ricarica da pannelli solari esterni (II, III)

Il dispositivo può essere caricato da pannelli fotovoltaici esterni. Per il collegamento dei pannelli, utilizzare esclusivamente il cavo in dotazione con connettori Anderson-MC4. Non modificare la spina del cavo o la presa del pannello fotovoltaico per adattarle l'una all'altra. Collegare al dispositivo solo pannelli con parametri che soddisfano le specifiche di ricarica solare elencate nella tabella dei dati tecnici. Il collegamento di pannelli con parametri diversi potrebbe danneggiare il dispositivo.

Per prima cosa, collega il cavo di ricarica solare ai pannelli solari, assicurandoti che i connettori MC4 siano saldamente collegati. In secondo luogo, collega il connettore del cavo alla porta di ricarica per auto/solare del tuo dispositivo. Il display LCD mostrerà la potenza in ingresso e l'indicatore di carica della batteria ruoterà per indicare la ricarica solare. Una volta completata la ricarica, scollegare prima il cavo dai pannelli solari e poi dal dispositivo. Si consiglia di utilizzare un massimo di tre pannelli solari da 240 W collegati in serie per una potenza di ricarica ottimale. Per la massima efficienza di ricarica, posizionare i pannelli il più perpendicolarmente possibile ai raggi solari. Si noti che la velocità di ricarica solare dipende da molti fattori, tra cui la potenza e l'efficienza dei pannelli e le condizioni meteorologiche. Il tempo di ricarica solare è in genere significativamente più lungo rispetto alla ricarica tramite rete elettrica.

Ricarica da un impianto auto a 12 V (IV)

Il prodotto può essere caricato utilizzando l'impianto elettrico del veicolo con la tensione e la corrente massima specificate nella tabella dei dati tecnici. Il cavo di ricarica termina con una spina per il collegamento alla presa accendisigari del veicolo. Prima di procedere alla ricarica, consultare la documentazione del veicolo e assicurarsi che il motore sia acceso per evitare che la batteria si scarichi.

Collegare la spina del cavo all'ingresso di ricarica dell'auto/solare e quindi inserire l'altra estremità del cavo nella presa accendisigari del veicolo.

Durante la ricarica è possibile utilizzare altre funzioni del prodotto.

Una volta che la batteria è completamente carica, come indicato dall'indicatore di carica al 100%, scollegare immediatamente il cavo dalla presa accendisigari e poi dalla porta di ricarica DC dell'auto. Il prodotto è pronto all'uso.

Prestazioni del dispositivo

La somma della potenza di tutti gli apparecchi collegati simultaneamente alla stazione, sia alle prese AC che DC, non può superare la potenza nominale della stazione indicata nella tabella dei dati tecnici.

La potenza massima è la potenza che la stazione può fornire ai dispositivi collegati solo per un breve periodo di tempo, ad esempio durante l'avvio del dispositivo collegato. Questa potenza non deve essere considerata disponibile in modo continuativo. Un consumo di potenza eccessivo al di sopra della potenza nominale attiverà i dispositivi di sicurezza e scollegherà la presa a cui è collegato il carico.

Accensione/spengimento delle prese DC

ATTENZIONE! Non collegare cavi di alimentazione danneggiati, riparati o modificati o dispositivi con prese di alimentazione danneggiate. Non collegare i cavi alle porte o alle prese di uscita del dispositivo. Ciò potrebbe causare scosse elettriche, incendi o persino esplosioni.

Per attivare le prese DC, assicurarsi che il dispositivo sia acceso tramite l'interruttore principale. Quindi, premere brevemente l'interruttore della presa DC. Un indicatore apparirà sul display LCD, indicando che le prese DC sono attive. Solo i dispositivi con parametri che soddisfano le specifiche elencate nella tabella dei dati tecnici devono essere collegati alle prese DC.

Per spegnere le prese DC, premere nuovamente brevemente l'interruttore della presa DC. L'indicatore sul display scomparirà, indicando che le prese sono ora spente. Spegnerne le prese DC quando non sono in uso aiuta a risparmiare la batteria.

Porta di uscita USB-A (QC 3.0) Presto La funzione di ricarica rapida (Charge) è pensata per caricare dispositivi mobili che supportano la tecnologia Fast Charging 3.0. La funzione di ricarica rapida funziona solo con dispositivi che supportano questa modalità di ricarica. Verificare le specifiche del dispositivo collegato o contattare il produttore del dispositivo. Questa tecnologia riconosce automaticamente il dispositivo collegato e regola di conseguenza la tensione e la corrente di ricarica.

La porta di uscita USB-C (PD 140W) Power Delivery consente la ricarica rapida di dispositivi e, ad esempio, di monitor tramite una porta USB-C, con una potenza in uscita fino a 140W. Riconosce automaticamente il dispositivo collegato e adatta la tensione e la corrente di carica in base alle esigenze. Questa tecnologia è caratterizzata da livelli di potenza più elevati. La funzione di ricarica rapida è compatibile con i dispositivi che la supportano. Verificare le specifiche del dispositivo collegato o contattare il produttore del dispositivo.

La porta di uscita DC consente di alimentare i dispositivi con 12 V DC.

L'uscita per auto DC 12V consente di alimentare dispositivi con 12V DC, collegati tramite un cavo con una spina che si inserisce nella presa dell'auto (la cosiddetta presa accendisigari).

Accensione/spengimento delle prese di uscita AC (corrente alternata)

ATTENZIONE! Non collegare cavi di alimentazione danneggiati, riparati o modificati o dispositivi con prese di alimentazione danneggiate. Non collegare i cavi alle porte o alle prese di uscita del dispositivo. Ciò potrebbe causare scosse elettriche, incendi o persino esplosioni.

La presa di uscita AC può essere utilizzata per collegare un dispositivo che richiede alimentazione di rete con i parametri indicati sulla targhetta del dispositivo e nella tabella dei dati tecnici, come un televisore, un laptop o un frullatore. Prima di collegare i dispositivi alla stazione di ricarica, assicurarsi (controllando la tabella dei dati tecnici) che la potenza nominale totale di tutti i dispositivi non superi la potenza nominale offerta dalla stazione di alimentazione. Il collegamento di dispositivi con una potenza nominale totale superiore a quella offerta dalla stazione di alimentazione può causare sovraccarico e/o danni al dispositivo.

Per accendere le prese AC, assicurarsi che il dispositivo sia acceso. Quindi, premere brevemente l'interruttore della presa AC. L'indicatore apparirà sul display LCD, indicando che tutte le prese AC sono attive. Per spegnere le prese AC, premere nuovamente brevemente l'interruttore della presa AC. L'indicatore sul display scomparirà, indicando che le prese sono state spente. Spegnere le prese AC quando non sono in uso aiuta a risparmiare la batteria.

Funzione EPS

Il dispositivo è dotato della funzione di alimentazione di emergenza (EPS), che consente alla centrale elettrica di funzionare come gruppo di continuità in situazioni di emergenza. Questa funzione mantiene l'alimentazione ai carichi collegati in caso di interruzione dell'alimentazione di rete o di condizioni di alimentazione anomale.

Per utilizzare questa funzione, collegare la stazione di alimentazione a una presa a muro utilizzando il cavo di alimentazione incluso, inserendolo nella porta di alimentazione del dispositivo. Quindi, accendere le prese AC utilizzando l'interruttore della presa AC e collegare i ricevitori alle prese AC da 230 V della stazione di alimentazione. In condizioni operative normali, i ricevitori sono alimentati direttamente dalla rete elettrica. In caso di improvvisa interruzione dell'alimentazione di rete, il dispositivo passa automaticamente all'alimentazione a batteria entro circa 20 ms, consentendo ai ricevitori di continuare a funzionare senza interruzioni. **ATTENZIONE!** Questo dispositivo non deve essere considerato un sostituto di un gruppo di continuità professionale. La funzione di failover è progettata esclusivamente per uso di emergenza e non è destinata a dispositivi con elevati requisiti di continuità di alimentazione. Non collegare alle prese di uscita AC dispositivi quali apparecchiature mediche, dispositivi di supporto vitale, server dati, postazioni di lavoro critiche, bollitori elettrici, forni a microonde o altri dispositivi che generano elevati carichi transitori. Si prega inoltre di notare che la potenza totale dei ricevitori collegati alle prese di uscita a 230 V AC in modalità EPS non deve superare la potenza nominale specificata nelle specifiche tecniche del dispositivo. Per garantire un funzionamento stabile, si consiglia di collegare un solo ricevitore alla volta. Il superamento della potenza totale di 2400 W comporterà una notifica di sovraccarico e la stazione si spegnerà automaticamente entro un minuto.

Protezione da sovraccarico

Se la corrente di ingresso AC assorbita dalla rete elettrica supera i 10 A, la protezione da sovraccarico del dispositivo interviene e il circuito viene interrotto per proteggere l'alimentatore. In questo caso, scollegare tutti i cavi dalla presa di corrente del dispositivo, assicurarsi che la corrente di rete non superi i 10 A e che la fonte di alimentazione soddisfi i requisiti del dispositivo. Dopo aver verificato i parametri di ingresso, premere il pulsante di sovraccarico accanto alla presa di corrente per riprendere il funzionamento.

Schermo LCD (V)

Di seguito la descrizione dei simboli visualizzati sul display della centrale:

- Indicatore del tempo di scarica rimanente - visualizza il tempo di funzionamento stimato della centrale elettrica fino alla completa scarica della batteria (in minuti e ore).
- Indicatore di avviso di errore - si accende quando viene rilevata un'anomalia nel funzionamento del dispositivo.
- Indicatore percentuale della capacità della batteria - visualizza il livello di carica attuale della batteria in percentuale.
- Anello della capacità della batteria - indicatore grafico segmentato del livello di carica della batteria.
- Indicatore di connessione wireless - indica una connessione attiva a un dispositivo mobile tramite comunicazione wireless.
- Indicatore di potenza in uscita - mostra il carico attuale dei dispositivi collegati (in watt).
- Indicatore di potenza in ingresso - mostra la potenza attuale assorbita durante la ricarica (in watt).
- Indicatore di uscita AC - indica la potenza attiva dalle prese di uscita AC.
- Indicatore porta USB-A - indica l'alimentazione attiva dalle porte USB-A.
- Indicatore della porta USB-C - indica l'alimentazione attiva dalle porte USB-C.
- Indicatore ventola di raffreddamento - si accende quando la ventola è attiva.
- Indicatore di protezione dalle alte temperature - Si accende quando viene superata la temperatura di esercizio consentita.
- Indicatore di protezione da bassa temperatura - Si accende quando la temperatura ambiente è troppo bassa.
- Indicatore di ricarica auto - indica la ricarica attiva tramite l'uscita DC dell'auto.
- Indicatore porta DC 5521 - indica l'alimentazione attiva dalle porte DC 5521.

Anello di capacità della batteria (VI)

L'anello di capacità della batteria indica il livello di carica rimanente ed è suddiviso in sei segmenti: 17%, 35%, 51%, 68%, 85% e 100%.

Durante la scarica, i segmenti dell'anello si spengono uno alla volta e i segmenti rimanenti accesi indicano la capacità attuale. Durante la carica, l'anello di capacità lampeggia in senso orario e la potenza in ingresso in tempo reale (in watt) viene visualizzata sul lato destro dello schermo.

Una volta completata la carica, l'anello di capacità si illumina in modo fisso e l'icona della ventola si spegne.

Nota: una volta completata la ricarica, scollegare immediatamente il cavo di alimentazione.

Altre funzioni

Modalità Boost

Per prevenire malfunzionamenti causati dalla protezione da sovraccarico, la centrale elettrica attiva automaticamente la modalità

Boost quando la potenza totale in uscita supera i 2400 W nominali. Questa modalità consente alla centrale elettrica di erogare fino a 2600 W di potenza a dispositivi ad alto consumo. La modalità Boost è abilitata per impostazione predefinita. Tuttavia, non funziona quando la centrale elettrica è collegata alla rete elettrica e le uscite AC sono attivate, nel qual caso la centrale elettrica passa in modalità bypass. Si noti inoltre che la modalità Boost è adatta alla maggior parte dei dispositivi elettrici, come riscaldatori ed elettrodomestici a motore, ma alcuni dispositivi dotati di circuiti di protezione da sovratensione o strumenti di precisione potrebbero essere incompatibili.

Cambiamento di frequenza

Per cambiare la frequenza operativa, spegnere innanzitutto gli interruttori delle prese AC e DC. Quindi, tenere premuti contemporaneamente l'interruttore della presa DC sul lato USB e l'interruttore di alimentazione per circa 3-5 secondi, finché il simbolo della frequenza non lampeggia sul display LCD. Utilizzare l'interruttore della presa AC per selezionare la frequenza desiderata: 50 Hz o 60 Hz. Confermare la selezione tenendo premuto il pulsante di accensione finché non appare „SUC” sul display LCD e la retroilluminazione intorno all'anello della batteria non si accende. Per uscire dalla modalità di cambio frequenza, tenere nuovamente premuto il pulsante di accensione.

Funzionamento wireless tramite app mobile

La centrale elettrica può essere controllata da remoto tramite l'app mobile dedicata Winergy, disponibile per il download sulle piattaforme di dispositivi mobili più diffuse. Dopo aver installato l'app, avviarla e seguire le istruzioni a schermo per configurare correttamente le funzioni di connessione e controllo degli accessi. L'app consente, tra le altre funzionalità, il monitoraggio in tempo reale della carica della batteria e della potenza in uscita, la gestione delle impostazioni operative della centrale, il controllo remoto dell'uscita e gli aggiornamenti software del dispositivo.

MANUTENZIONE

Pulire l'involucro del prodotto con un panno morbido e asciutto. Non immergere il prodotto in acqua o altri liquidi. Proteggere le porte del prodotto dallo sporco. Se dei detriti penetrano nella porta, eliminarli con un getto d'aria compressa a una pressione non superiore a 0,3 MPa. Assicurarci che i fori di ventilazione non siano ostruiti. Se si sporca, aspirare con cura i fori di ventilazione. Non utilizzare oggetti duri per pulire le porte, le aperture o i fori di ventilazione; ciò potrebbe causare un cortocircuito o danneggiare il dispositivo.

STOCCAGGIO E TRASPORTO

Il prodotto deve essere conservato in luoghi chiusi e ombreggiati, dove la temperatura di conservazione non superi l'intervallo specificato nella tabella e l'umidità relativa sia inferiore al 90%. Per motivi di sicurezza, si sconsiglia di conservare il prodotto a temperature ambiente inferiori a -10°C o superiori a 45°C. Seguire le raccomandazioni fornite nella sezione „Conservazione delle batterie”. Il prodotto deve essere trasportato in conformità con le raccomandazioni fornite nella sezione „Trasporto delle batterie”.

Risoluzione dei problemi

Di seguito una tabella dei problemi e delle possibili soluzioni:

Codice di errore	Stato	Causa	Soluzione
E000	Indicatore di uscita AC lampeggiante + indicatore di avviso di errore, nessuna uscita	Protezione da cortocircuito in uscita AC	Premere il pulsante della presa di uscita AC per ripristinare il funzionamento.
E001	Indicatore di uscita AC lampeggiante + indicatore della porta DC 5521 lampeggiante + indicatore di avviso di errore, nessuna uscita	Protezione da sovraccarico dell'uscita AC/DC	Premere il pulsante della presa di uscita AC e il pulsante della presa di uscita DC per ripristinare il funzionamento.
E002	Indicatore di uscita AC o DC lampeggiante, nessuna uscita su quella porta	Protezione della batteria contro la tensione troppo bassa	Capacità della batteria inferiore al 20%, carico <300W: caricare il dispositivo e ricollegare le prese di uscita appropriate
E003	Indicatore di uscita AC lampeggiante, nessuna uscita	Protezione contro tensioni troppo alte o troppo basse sull'uscita AC	Premere il pulsante della presa di uscita AC per ripristinare il funzionamento.
E004	Indicatore di uscita AC lampeggiante, nessuna uscita	Frequenza di ingresso AC errata	Il dispositivo ripristinerà automaticamente il funzionamento non appena la frequenza tornerà alla normalità.
E005	Indicatore di avviso di errore lampeggiante, nessuna uscita su tutte le porte	Protezione contro sovratensione, sottotensione o sovracorrente	Premere il pulsante della presa di uscita AC per ripristinare il funzionamento.
E006	Indicatore di uscita AC lampeggiante + indicatore della ventola di raffreddamento lampeggiante + indicatore di avviso di errore lampeggiante, nessuna uscita su tutte le porte	Protezione da surriscaldamento dell'inverter	Interrompere la carica e attendere che il dispositivo si raffreddi.
E010	Indicatore di ricarica dell'auto lampeggiante + indicatore di avviso di errore lampeggiante, nessuna uscita su tutte le porte	Protezione da sovraccarico e cortocircuito nella presa dell'auto	Premere il pulsante della presa di uscita DC per ripristinare il funzionamento.

Codice di errore	Stato	Causa	Soluzione
E011	L'indicatore della porta USB-A lampeggia + l'indicatore di avviso di errore lampeggia, nessuna uscita su tutte le porte	Protezione da sovraccarico e cortocircuito sulla porta USB-A	Premere il pulsante della presa di uscita DC per ripristinare il funzionamento.
E012	Indicatore della porta USB-C lampeggiante + indicatore di avviso di errore lampeggiante, nessuna uscita su tutte le porte	Protezione da sovraccarico e cortocircuito sulla porta USB-C	Premere il pulsante della presa di uscita DC per ripristinare il funzionamento.
E013	E013 + nessuna uscita su tutte le porte	Protezione da scarica eccessiva della batteria	Una volta caricato il dispositivo, riavviarlo.
E017	E017 + indicatore di avviso di errore lampeggiante	Problema hardware	Premere il pulsante di accensione principale per ripristinare il funzionamento
E020	Indicatore di avviso di errore lampeggiante	Errore di comunicazione BMS	Controllare il cavo di comunicazione BMS.
E021	E021 lampeggiante, nessuna uscita su tutte le porte	Tensione eccessiva su una singola cella	Attendere che la tensione della cella torni alla normalità, quindi riavviare il dispositivo.
E022	E021 lampeggiante, nessuna uscita su tutte le porte	Tensione troppo bassa su una singola cella	Collegare il cavo di alimentazione AC e caricare il dispositivo finché la tensione della cella non torna alla normalità.
E023	E023 lampeggiante, nessuna uscita su tutte le porte	Tensione totale della batteria troppo alta	Attendere che la tensione torni alla normalità, quindi riavviare il dispositivo.
E024	Indicatore di avviso di errore lampeggiante, nessuna uscita su tutte le porte	Tensione totale della batteria troppo alta	Collegare il cavo di alimentazione AC e caricare il dispositivo finché la tensione della cella non torna alla normalità.
E025	Indicatore di protezione ad alta temperatura lampeggiante + indicatore di avviso di errore lampeggiante, nessuna uscita su tutte le porte	Alta temperatura cellulare	Il dispositivo riprenderà automaticamente a funzionare non appena la temperatura scenderà a un livello accettabile.
E026	Indicatore di protezione da bassa temperatura lampeggiante + indicatore di avviso di errore lampeggiante, nessuna uscita su tutte le porte	Temperatura della cella troppo bassa	Il dispositivo riprenderà automaticamente a funzionare non appena la temperatura tornerà a un intervallo accettabile.
E027	Indicatore di uscita AC lampeggiante, nessuna uscita AC, uscita DC normale, potenza di uscita AC >2600 VA o AC+DC >2600 W	Sovraccarico del sistema, potenza di uscita AC >2600 VA o potenza combinata AC e DC >2600 W	Premere il pulsante della presa di uscita AC per ripristinare il funzionamento.

PRODUCTKENMERKEN

Dit draagbare energiestation is ontworpen om elektrische apparaten van stroom te voorzien op locaties zonder toegang tot het elektriciteitsnet. Het kan ook 230V AC-apparaten van stroom voorzien en fungeren als een powerbank voor draagbare apparaten.

Lees voor gebruik de volledige handleiding en bewaar deze. Als u dit product aan iemand anders doorgeeft, voeg dan deze handleiding bij uw aankoop.

De leverancier is niet aansprakelijk voor schade of letsel als gevolg van gebruik van het product voor een ander doel dan waarvoor het bedoeld is, het niet naleven van de veiligheidsvoorschriften of het niet opvolgen van de instructies in deze handleiding. Onderhoudswerkzaamheden die niet in de handleiding worden beschreven, wijzigingen aan de elektrische structuur of andere aanpassingen doen de garantie en garantierechten van de gebruiker vervallen.

APPARATUUR

Het product wordt compleet geleverd en vereist geen montage. De meegeleverde accessoires omvatten een kabel om het product op te laden via de sigarettenaansteker van de auto, een kabel om het product op te laden via een stopcontact en een kabel om het product op te laden via een extern zonnepaneel met MC4-uitgang (paneel niet inbegrepen).

TECHNISCHE GEGEVENS

Parameter	Meeteenheid	Waarde
Catalogusnummer		YT-83095
Massa	[kg]	20,69
Afmetingen	[mm]	457 x 270 x 310
Oplaadtemperatuur	[°C]	0 ~ +40
Ontladingstemperatuur	[°C]	-15 ~ +40
Opslagtemperatuur	[°C]	-20 ~ +60
Beschermingsgraad		IP21
Nominaal vermogen van het station	[W]	2400
Maximaal vermogen van het station	[W]	4500
Isolatieklasse		I
Batterij		
Batterijtype		LiFePO ₄
Batterij-energie	[Wh]	2232
Batterijcapaciteit	[Ah]	46,5
Nominale batterijspanning	[V DC]	48
Landing		
- Wisselstroom		
Ingangsspanning	[V~]	220-240
Nominale frequentie	[Hz]	50/60
Maximale nominale stroom	[A]	6,5
Maximaal vermogen	[W]	1400
- DC-zonne-energie		
Ingangsspanning	[V DC]	12-78
Ingangsstroom	[A]	13
Maximaal nominaal vermogen	[W]	800
- Automobiel DC		
Ingangsspanning	[V DC]	12 -15,5
Ingangsstroom	[A]	8,5
Uitgangen		
- Wisselstroom		4x
Nominale spanning	[V~]	230
Nominale frequentie	[Hz]	50/60
Totaal nominaal vermogen*	[W]	2400
Totaal maximaal vermogen*	[W]	4500
- USB-A (QC 3.0)		4x
Spanning / Maximale stroom	[V DC] / [A]	5 / 3; 9 / 2; 12 / 1,5
Nominaal vermogen	[W]	18

Parameter	Meeteenheid	Waarde
- USB-C (PD 140W)		2x
Spanning / Maximale stroom	[V DC] / [A]	5 / 3; 9 / 3; 12 / 3; 15 / 3; 20 / 5; 28 / 5
Nominaal vermogen	[W]	140
- 12V auto / DC 5521		
Spanning / Maximale stroom	[V DC] / [A]	12 / 10
Nominaal vermogen	[W]	120
EPS-functie		
Schakeltijd	[ms]	20

* totale capaciteit van alle stopcontacten.

ALGEMENE VEILIGHEIDSVORWAARDEN

Veiligheidsinstructies voor gebruik

Controleer voor elk gebruik of het product niet beschadigd is. Schade aan de behuizing, zoals scheuren, deuken of gebroken onderdelen, maakt het product ongeschikt voor verder gebruik. Let vooral op de staat van de bij het product geleverde kabels en draden. Als de isolatie van de kabels en draden beschadigd is, of als de stekkers tekenen van beschadiging, scheuren, buigingen, enz. vertonen, mogen ze niet worden gebruikt. Neem bij schade contact op met het erkende servicecentrum van de fabrikant. Stel het product niet bloot aan neerslag of vocht. Dompel het product niet onder in water of een andere vloeistof. Vocht in het apparaat kan kortsluiting, brand of zelfs een explosie veroorzaken. Sluit het apparaat niet kort. Steek geen draden, munten, spijkers, spelden, sleutels of andere metalen elementen in de behuizing, bedieningselementen of aansluitingen van het apparaat. Sluit de aansluitingen van het laadstation niet aan. Kortsluiting kan brandwonden, brand of een explosie veroorzaken. Bedek het apparaat niet met stoffen, dekens of handdoeken. Laat het apparaat niet oververhit raken. Stel het apparaat niet bloot aan direct zonlicht. Houd het product uit de buurt van warmtebronnen. Blootstelling van het apparaat aan vuur of hoge temperaturen boven 60°C kan brand en/of een explosie veroorzaken. Gebruik van het product bij temperaturen lager dan -20°C zal de prestaties van het apparaat aanzienlijk verminderen. Volg de veiligheidsinstructies voor het opladen. Laad het apparaat niet op bij temperaturen buiten het bereik dat is aangegeven in de tabel met technische gegevens. Onjuist opladen bij temperaturen buiten het opgegeven bereik kan de batterij beschadigen en het risico op brand vergroten. Probeer de behuizing van het apparaat niet zelf te repareren of te demonteren. Plaats geen zware voorwerpen op het apparaat en oefen geen aanzienlijke druk uit op de behuizing van het apparaat. Neem voor reparaties contact op met een erkend servicecentrum van de fabrikant. Stel het apparaat niet bloot aan extreme schokken, bijvoorbeeld tijdens transport. Bescherm het apparaat tegen vallen. Als het product ernstig beschadigd raakt of in het water valt, bewaar het dan in een open ruimte, uit de buurt van brandbare materialen, mensen en voorwerpen. Breng het naar een gespecialiseerde afvalverwerkingsfaciliteit. Prik het product niet door. Plaats het apparaat niet in een magnetron of een drukvat. Plaats het product niet in de buurt van vlammen. Houd het product buiten bereik van kinderen en huisdieren.

Veiligheidsinstructies voor het opladen

Waarschuwing! Controleer vóór het opladen of de behuizing, kabels en stekkers van het product niet gebarsten of beschadigd zijn. Gebruik geen beschadigd product.

Dit product is ontworpen om uitsluitend te worden opgeladen met de meegeleverde oplader of kabel. Gebruik geen andere op-laadmethode dan de meegeleverde oplader of kabel. Gebruik alleen originele, door de fabrikant geleverde kabels of kabels die door de fabrikant worden aanbevolen om het product op te laden. Het gebruik van ongeschikte kabels kan leiden tot onjuist opladen, schade aan de batterij, oververhitting en in extreme gevallen zelfs brand.

Laad het apparaat alleen op in een afgesloten, droge ruimte, beschermd tegen ongeautoriseerde toegang, met name kinderen. Laad het apparaat niet op zonder constant toezicht van een volwassene! Als u de laadruiimte moet verlaten, stop dan met opladen door de lader los te koppelen van het product en de voeding. Als er rook, een ongewone geur, enz. uit het product komt, stop dan onmiddellijk met opladen en koppel de lader los. Zodra het apparaat volledig is opgeladen, koppelt u de lader of kabel los van het apparaat.

Het product moet mogelijk worden opgeladen voordat u het voor het eerst kunt gebruiken.

LiFePO₄-accu's (lithium-ijzerfosfaat) vertonen geen geheugeneffect, waardoor ze op elk gewenst moment kunnen worden opgeladen. Het is echter aan te raden de accu tijdens normaal gebruik te ontladen en vervolgens volledig op te laden. Als de aard van de behandeling deze behandeling elke keer onmogelijk maakt, dient dit minstens om de paar of twaalf cycli te gebeuren. Ontlaad accu's in geen geval door de elektroden kort te sluiten, aangezien dit onherstelbare schade veroorzaakt! Controleer ook niet de lading van de accu door de elektroden kort te sluiten en te controleren op vonken.

Batterijopslag

Zorg voor de juiste opslagomstandigheden om de levensduur van de batterij te verlengen. De beste prestaties worden bereikt als de batterij wordt bewaard bij een temperatuur tussen +10 en +30 graden Celsius, met een relatieve luchtvochtigheid van 50%. Om de batterij langdurig te bewaren, laadt u deze op tot een capaciteit van ongeveer 50-70%. Laad de batterij bij langere opslag regelmatig op tot 50-70%, elke drie maanden. Vermijd overontlading van de batterij en bewaar deze ontladen, aangezien dit de

levensduur verkort en onherstelbare schade kan veroorzaken. Tijdens opslag zal de batterij geleidelijk ontladen door lekstroom. Het zelfontladingsproces is afhankelijk van de opslagtemperatuur; hoe hoger de temperatuur, hoe sneller het ontladingsproces. Onjuiste opslag van de batterij kan leiden tot elektrolytlekkage. In geval van lekkage dient u het lek te neutraliseren met een neutraliserend middel. Spoel de ogen grondig met water als er elektrolyt in contact komt en raadpleeg onmiddellijk een arts. Gebruik geen gereedschap met een beschadigde batterij. Wanneer de batterij volledig leeg is, dient u deze af te voeren volgens de voorschriften die gelden op de locatie waar het product wordt gebruikt.

Batterijtransport

Lithium-ijzerfosfaatbatterijen worden wettelijk beschouwd als gevaarlijke stoffen. De gebruiker van het gereedschap kan het apparaat met de batterij, of de batterijen zelf, over de weg vervoeren. Er zijn geen aanvullende eisen. Indien het transport wordt uitbesteed aan derden (bijvoorbeeld per koerier), moeten de voorschriften voor het vervoer van gevaarlijke stoffen worden nageleefd. Neem vóór verzending contact op met een gekwalificeerd persoon. Beschadigde batterijen mogen niet worden vervoerd. Tijdens het transport moeten verwijderde batterijen uit het gereedschap worden verwijderd en moeten blootliggende contacten worden beschermd, bijvoorbeeld met isolatietape. Bevestig de batterijen in de verpakking zodat ze tijdens het transport niet verschuiven. Ook de nationale voorschriften voor het vervoer van gevaarlijke stoffen moeten in acht worden genomen.

WERKING VAN HET APPARAAT

Het product voorbereiden voor gebruik

Het product dient uitgepakt te worden en alle verpakkingsmaterialen dienen verwijderd te worden. Het is raadzaam de verpakking te bewaren, aangezien deze nuttig kan zijn voor het transport van het product.

Het product in-/uitschakelen

Controleer voor het inschakelen of er zich geen voorwerpen in de buurt van het station bevinden die de ventilatieopeningen kunnen blokkeren.

Om het product in te schakelen, houdt u de aan/uit-knop ongeveer 3 seconden ingedrukt. Het indicatielampje in de knop gaat branden en knipperen, en het lcd-scherm toont een capaciteitsring en een batterijladingspercentage, wat bevestigt dat het apparaat correct is geactiveerd. De weergegeven informatie en symbolen worden beschreven in het gedeelte „LCD-scherm”.

Nadat u het apparaat hebt ingeschakeld, kunt u de afzonderlijke AC- of DC-uitgangen inschakelen door op de betreffende AC- of DC-aansluitingschakelaar te drukken. De pictogrammen die overeenkomen met de actieve aansluitingen verschijnen op het display. Om de AC- of DC-uitgangen te deactiveren, drukt u telkens op de betreffende knop. Het bijbehorende pictogram op het display dooft, wat bevestigt dat de functie is uitgeschakeld.

Om het apparaat uit te schakelen, houdt u de aan/uit-knop nogmaals ongeveer 3 seconden ingedrukt totdat op het display „UIT” verschijnt en het scherm zwart wordt.

Het product kan worden geleverd met een gedeeltelijk opgeladen batterij, maar het is raadzaam deze voor het eerste gebruik volledig op te laden. Waarschuwing! Laat de batterij nooit te ver ontladen. Volledig ontladen kan permanente schade veroorzaken. Let op: Het is raadzaam om de AC- en DC-uitgangen uit te schakelen voordat u het apparaat volledig uitschakelt. De auto-/zonnelaadpoort werkt onafhankelijk van de hoofdschakelaar.

Slaapstand

Wanneer het station is ingeschakeld, schakelt een korte druk op de aan/uit-knop het lcd-scherm uit, maar blijft het station zelf in de bedrijfsmodus. Als de AC- of DC-uitgangen ook zijn ingeschakeld, gaat het apparaat na 5 minuten inactiviteit automatisch in de slaapstand en wordt het lcd-scherm uitgeschakeld. Wanneer het apparaat weer wordt ingeschakeld, licht het lcd-scherm weer op.

Automatische uitschakeling

Als het station is ingeschakeld, schakelt het display automatisch uit na 5 minuten inactiviteit. Als de AC- of DC-uitgangen ook zijn ingeschakeld, schakelt het apparaat automatisch uit na 6 uur zonder belasting.

Opladen via het elektriciteitsnet

Steek de meegeleverde AC-laadkabel in een stopcontact. Sluit de laadkabel vervolgens aan op een stopcontact.

Terwijl het apparaat wordt opgeladen, kunt u andere productfuncties gebruiken.

Het product is volledig opgeladen wanneer de laadindicator op het lcd-scherm 100% aangeeft en de volledige capaciteitsring verlicht is. Haal na het opladen direct de laadkabel uit het stopcontact en vervolgens uit het stopcontact. Het product is klaar voor gebruik.

Opladen via externe zonnepanelen (II, III)

Het apparaat kan worden opgeladen via externe zonnepanelen. Gebruik alleen de meegeleverde kabel met Anderson-MC4-connectoren om de panelen aan te sluiten. Pas de stekker van de kabel of de aansluiting van het zonnepaneel niet aan om ze op elkaar aan te sluiten. Sluit alleen panelen met parameters die voldoen aan de specificaties voor zonne-energieopladen in de tabel met technische gegevens aan op het apparaat. Het aansluiten van panelen met andere parameters kan het apparaat beschadigen.

Sluit eerst de zonne-oplaadkabel aan op de zonnepanelen en zorg ervoor dat de MC4-connectoren goed vastzitten. Sluit vervolgens de connector van de kabel aan op de auto-/zonne-oplaadpoort van uw apparaat.

Het lcd-scherm geeft het opgenomen vermogen weer en de batterij-indicator draait om aan te geven dat de batterij wordt opgeladen via zonne-energie. Zodra het opladen is voltooid, koppelt u eerst de kabel los van de zonnepanelen en vervolgens de stekker uit het apparaat. Het wordt aanbevolen om maximaal drie zonnepanelen van 240 W in serie te schakelen voor optimaal laadvermogen. Voor het beste laadrendement plaatst u de panelen zo loodrecht mogelijk op de zonnestralen. Houd er rekening mee dat de laadsnelheid via zonne-energie afhankelijk is van veel factoren, waaronder het vermogen en de efficiëntie van de panelen en de weersomstandigheden. De laadtijd via zonne-energie is doorgaans aanzienlijk langer dan opladen via het lichtnet.

Opladen via een 12 V auto-installatie (IV)

Het product kan worden opgeladen via het elektrische systeem van het voertuig met de spanning en maximale stroomsterkte zoals aangegeven in de tabel met technische gegevens. De laadkabel heeft een stekker die kan worden aangesloten op de sigarettenaansteker van het voertuig. Raadpleeg voor het opladen de documentatie van het voertuig en zorg ervoor dat de motor draait om ontlading van de accu te voorkomen.

Sluit de stekker van de kabel aan op de ingang van de auto/het zonne-energielaadpunt en steek het andere uiteinde van de kabel in de sigarettenaansteker van het voertuig.

Tijdens het opladen kunt u andere productfuncties gebruiken.

Zodra de accu volledig is opgeladen, zoals aangegeven door de 100%-accu-indicator, koppelt u de kabel onmiddellijk los van de sigarettenaansteker en vervolgens van de DC-laadpoort van de auto. Het product is klaar voor gebruik.

Apparaatprestaties

Het som van het vermogen van alle apparaten die gelijktijdig op het station zijn aangesloten, zowel op AC- als DC-stopcontacten, mag het nominale vermogen van het station zoals aangegeven in de tabel met technische gegevens niet overschrijden.

Het maximale vermogen is het vermogen dat het station slechts gedurende een korte periode aan aangesloten apparaten kan leveren, bijvoorbeeld tijdens het opstarten van het aangesloten apparaat. Dit vermogen mag niet als continu beschikbaar worden beschouwd. Een overmatig stroomverbruik boven het nominale vermogen activeert de veiligheidsvoorzieningen en schakelt het stopcontact waarop de belasting is aangesloten uit.

DC-stopcontacten in-/uitschakelen

WAARSCHUWING! Sluit geen beschadigde, gerepareerde of aangepaste stroomkabels of apparaten aan op beschadigde stopcontacten. Sluit geen kabels aan op apparaatpoorten of -uitgangen. Dit kan een elektrische schok, brand of zelfs een explosie veroorzaken.

Om de DC-aansluitingen te activeren, moet u ervoor zorgen dat het apparaat is ingeschakeld met de hoofdschakelaar. Druk vervolgens kort op de schakelaar van de DC-aansluiting. Er verschijnt een indicator op het lcd-scherm die aangeeft dat de DC-aansluitingen actief zijn. Sluit alleen apparaten aan op de DC-aansluitingen met parameters die voldoen aan de specificaties in de tabel met technische gegevens.

Om de DC-stopcontacten uit te schakelen, drukt u nogmaals kort op de schakelaar. De indicator op het display verdwijnt, wat aangeeft dat de stopcontacten nu zijn uitgeschakeld. Door de DC-stopcontacten uit te schakelen wanneer u ze niet gebruikt, bespaart u batterijvermogen.

USB-A-uitgangspoort (QC 3.0) Snel Charge (snelladen) is bedoeld voor het opladen van mobiele apparaten die Fast Charging 3.0-technologie ondersteunen. De snellaadfunctie werkt alleen met apparaten die deze laadmodus ondersteunen. Controleer de specificaties van het aangesloten apparaat of neem contact op met de fabrikant van het apparaat. Deze technologie herkent het aangesloten apparaat automatisch en past de laadspanning en -stroom hierop aan.

De USB-C (PD 140W) Power Delivery-uitgang maakt het mogelijk om apparaten snel op te laden en bijvoorbeeld monitoren van stroom te voorzien via een USB-C-poort, met een uitgangsvermogen tot 140 W. Het aangesloten apparaat wordt automatisch herkend en de laadspanning en -stroom worden hierop aangepast. Deze technologie kenmerkt zich door hogere vermogensniveaus. De snellaadfunctie werkt op apparaten die deze functie ondersteunen. Controleer de specificaties van het aangesloten apparaat of neem contact op met de fabrikant.

Met de DC-uitgangspoort kunt u uw apparaten van 12V DC voorzien.

Met de DC 12V-auto-uitgang kunt u apparaten met 12V DC van stroom voorzien, die via een kabel met een stekker in de aansluiting van de auto (de zogenaamde sigarettenaansteker) worden aangesloten.

AC (wisselstroom) uitgangsaansluitingen aan/uit zetten

WAARSCHUWING! Sluit geen beschadigde, gerepareerde of aangepaste stroomkabels of apparaten aan op beschadigde stopcontacten. Sluit geen kabels aan op apparaatpoorten of -uitgangen. Dit kan een elektrische schok, brand of zelfs een explosie veroorzaken.

De AC-uitgang kan worden gebruikt om een apparaat aan te sluiten dat netstroom nodig heeft en waarvan de parameters vermeld staan op het typeplaatje en in de technische gegevenstabel, zoals een tv, laptop of blender. Controleer vóór het aansluiten van apparaten op het laadstation (door de technische gegevenstabel te raadplegen) of het totale nominale vermogen van alle appara-

ten het nominale vermogen van het laadstation niet overschrijdt. Het aansluiten van apparaten met een totaal nominaal vermogen dat groter is dan het nominale vermogen van het laadstation, kan leiden tot overbelasting en/of schade aan het apparaat. Om de stopcontacten in te schakelen, moet het apparaat ingeschakeld zijn. Druk vervolgens kort op de schakelaar van het stopcontact. De indicator verschijnt op het lcd-scherm, wat aangeeft dat alle stopcontacten actief zijn. Om de stopcontacten uit te schakelen, drukt u nogmaals kort op de schakelaar. De indicator verdwijnt van het scherm, wat aangeeft dat de stopcontacten zijn uitgeschakeld. Het uitschakelen van stopcontacten wanneer u ze niet gebruikt, helpt de batterij te sparen.

EPS-functie

Het apparaat is uitgerust met een noodstroomvoorziening (EPS), waardoor de energiecentrale in noodsituaties als onderbrekingsvrije stroomvoorziening kan functioneren. Deze functie zorgt ervoor dat de aangesloten apparaten van stroom worden voorzien bij een stroomstoring of abnormale stroomomstandigheden.

Om deze functie te gebruiken, sluit u het energiestation aan op een stopcontact met behulp van de meegeleverde stroomkabel. Steek de kabel in de stroomaansluiting van het apparaat. Schakel vervolgens de stopcontacten in met de schakelaar en sluit de ontvangers aan op de 230V-stopcontacten van het energiestation. Onder normale omstandigheden worden de ontvangers rechtstreeks gevoed via het lichtnet. Bij een plotselinge stroomuitval schakelt het apparaat binnen ongeveer 20 ms automatisch over op accuvoeding, zodat de ontvangers zonder onderbreking kunnen blijven werken.

WAARSCHUWING! Dit apparaat mag niet worden beschouwd als vervanging voor een professionele onderbrekingsvrije voeding. De failoverfunctie is uitsluitend bedoeld voor noodgevallen en is niet bedoeld voor apparaten met hoge continuïteitsvereisten. Sluit geen apparaten zoals medische apparatuur, levensondersteunende apparatuur, dataservers, kritieke werkstations, waterkokers, magnetrons of andere apparaten die hoge transiënte belastingen genereren, aan op de AC-uitgangen.

Houd er ook rekening mee dat het totale vermogen van de ontvangers die in EPS-modus op de 230V AC-uitgangen zijn aangesloten, het nominale vermogen dat in de technische specificaties van het apparaat is aangegeven, niet mag overschrijden. Om een stabiele werking te garanderen, is het raadzaam om slechts één ontvanger tegelijk aan te sluiten. Bij overschrijding van het totale vermogen boven 2400 W wordt een overbelastingmelding weergegeven en wordt het station binnen een minuut automatisch uitgeschakeld.

Overbelastingsbeveiliging

Als de AC-ingangsstroom van het lichtnet hoger is dan 10 A, wordt de overbelastingsbeveiliging van het apparaat geactiveerd en wordt het circuit onderbroken om de stroomvoorziening te beschermen. Koppel in dat geval alle kabels los van het stopcontact van het apparaat en zorg ervoor dat de netstroom niet hoger is dan 10 A en dat de stroombron voldoet aan de vereisten van het apparaat. Nadat u de invoerparameters hebt gecontroleerd, drukt u op de overbelastingsknop naast het stopcontact om het apparaat weer in gebruik te nemen.

LCD-scherm (V)

Hieronder vindt u een beschrijving van de symbolen die op het display van de energiecentrale worden weergegeven:

- Indicator voor resterende ontladingsijd - geeft de geschatte bedrijfstijd van het energiestation weer totdat de batterij volledig ontladen is (in minuten en uren).
- Foutwaarschuwingindicator - licht op wanneer er een afwijking wordt gedetecteerd in de werking van het apparaat.
- Indicator batterijcapaciteit in procenten - geeft het huidige batterijlaadniveau weer in procenten.
- Batterijcapaciteitsring - Gesegmenteerde, grafische indicator voor het batterijlaadniveau.
- Indicator voor draadloze verbinding - geeft aan dat er een actieve verbinding is met een mobiel apparaat via draadloze communicatie.
- Indicator voor uitgangsvermogen - Geeft de huidige belasting van de aangesloten apparaten weer (in watt).
- Indicator ingangsvermogen - geeft het huidige vermogen weer dat tijdens het opladen wordt verbruikt (in watt).
- AC-uitgangsindicator - geeft het actieve vermogen van de AC-uitgangsaansluitingen aan.
- USB-A-poortindicator - geeft aan dat de USB-A-poorten actief van stroom worden voorzien.
- USB-C-poortindicator - geeft aan of er actieve stroom wordt geleverd via USB-C-poorten.
- Koelventilatorindicator - licht op wanneer de ventilator actief is.
- Indicator voor bescherming tegen hoge temperaturen - Brandt wanneer de toegestane bedrijfstemperatuur wordt overschreden.
- Indicator voor bescherming tegen lage temperaturen - Brandt wanneer de omgevingstemperatuur te laag is.
- Autolaadindicator - Geeft aan dat er actief wordt opgeladen via de DC-uitgang van de auto.
- DC 5521-poortindicator - geeft het actieve vermogen van de DC 5521-poorten aan.

Batterijcapaciteitsring (VI)

De batterijcapaciteitsring geeft het resterende laadniveau aan en is verdeeld in zes segmenten: 17%, 35%, 51%, 68%, 85% en 100%. Tijdens het ontladen worden de ringsegmenten één voor één uitgeschakeld en geven de resterende brandende segmenten de huidige capaciteit aan.

Tijdens het opladen knippert de capaciteitsring met de klok mee en wordt het werkelijke ingangsvermogen (in watt) aan de rechterkant van het scherm weergegeven.

Zodra de batterij volledig is opgeladen, brandt de capaciteitsring continu en gaat het ventilatorpictogram uit.

Let op: Zodra het opladen voltooid is, dient u onmiddellijk de stroomkabel los te koppelen.

Andere functies

Boost-modus

Om storingen door overbelastingsbeveiliging te voorkomen, activeert de energiecentrale automatisch de boostmodus wanneer het totale uitgangsvermogen de nominale 2400 W overschrijdt. In deze modus kan de energiecentrale tot 2600 W vermogen leveren aan apparaten met een hoog stroomverbruik. De boostmodus is standaard ingeschakeld. Deze werkt echter niet wanneer de energiecentrale is aangesloten op het net en de wisselstroomuitgangen zijn ingeschakeld. In dat geval schakelt de energiecentrale over naar de bypassmodus. Houd er rekening mee dat de boostmodus geschikt is voor de meeste elektrische apparaten, zoals verwarmingstoestellen en apparaten met een motor. Sommige apparaten met spanningsbeveiliging of precisie-instrumenten zijn echter mogelijk niet compatibel.

Frequentieverandering

Om de bedrijfsfrequentie te wijzigen, schakelt u eerst de AC- en DC-aansluitingsschakelaars uit. Houd vervolgens tegelijkertijd de DC-aansluitingsschakelaar aan de USB-zijde en de aan/uit-schakelaar ongeveer 3-5 seconden ingedrukt totdat het frequentiesymbool op het lcd-scherm knippert. Gebruik de AC-aansluitingsschakelaar om de gewenste frequentie te selecteren: 50 Hz of 60 Hz. Bevestig uw keuze door de aan/uit-knop ingedrukt te houden totdat „SUC” op het lcd-scherm verschijnt en de achtergrondverlichting rond de batterijring oplicht. Om de frequentiewijzigingsmodus te verlaten, houdt u de aan/uit-knop nogmaals ingedrukt.

Draadloze bediening via mobiele app

Het energiestation kan op afstand worden bediend met de speciale Winergy mobiele app, die te downloaden is op de meest populaire mobiele apparaten. Na installatie van de app start u deze en volgt u de instructies op het scherm om de verbinding en toegangscontrolefuncties correct te configureren. De app maakt onder andere realtime monitoring van de batterijlading en het uitgangsvermogen mogelijk, beheer van de bedrijfsinstellingen van het station, bediening op afstand van de uitgangsstroom en updates van de apparaatsoftware.

ONDERHOUD

Reinig de behuizing van het product met een zachte, droge doek. Dompel het product niet onder in water of een andere vloeistof. Bescherm de aansluitingen van het product tegen vuil. Als er vuil in de aansluiting komt, blaas het er dan uit met een straal perslucht met een druk van maximaal 0,3 MPa. Zorg ervoor dat de ventilatiegaten vrij zijn. Stofzuig de ventilatiegaten voorzichtig als er vuil in komt. Gebruik geen harde voorwerpen om de aansluitingen of ventilatiegaten schoon te maken; dit kan kortsluiting veroorzaken of het apparaat beschadigen.

OPSLAG EN TRANSPORT

Het product moet worden bewaard in afgesloten, schaduwrijke ruimtes waar de opslagtemperatuur niet hoger is dan het in de tabel aangegeven bereik en de relatieve luchtvochtigheid lager is dan 90%. Om veiligheidsredenen wordt het afgeraden het product te bewaren bij omgevingstemperaturen lager dan -10°C of hoger dan 45°C. Volg de aanbevelingen in het gedeelte ‚Batterijopslag’. Het product moet worden vervoerd in overeenstemming met de aanbevelingen in het gedeelte ‚Batterijen vervoeren’.

Probleemoplossing

Hieronder vindt u een tabel met de problemen en de mogelijke oplossingen:

Foutcode	Status	Oorzaak	Oplossing
E000	AC-uitgangsindicator knippert + foutwaarschuwingsindicator, geen uitgang	Kortsluitbeveiliging voor AC-uitgang	Druk op de knop van de AC-uitgang om de werking te herstellen.
E001	AC-uitgangsindicator knippert + DC-poortindicator 5521 knippert + foutwaarschuwingsindicator, geen uitvoer	Overbelastingsbeveiliging AC/DC-uitgang	Druk op de knop voor de AC-uitgang en de knop voor de DC-uitgang om de werking te herstellen.
E002	AC- of DC-uitgangsindicator knippert, geen uitvoer op die poort	Batterijbeveiliging tegen te lage spanning	Batterijcapaciteit onder 20%, belasting ≤300W - laad het apparaat op en sluit de juiste uitgangsaansluitingen opnieuw aan
E003	AC-uitgangsindicator knippert, geen uitgang	Beveiliging tegen te hoge of te lage spanning op de AC-uitgang	Druk op de knop van de AC-uitgang om de werking te herstellen.
E004	AC-uitgangsindicator knippert, geen uitgang	Onjuiste AC-ingangsfrequentie	Het apparaat hervat de werking automatisch zodra de frequentie weer normaal is.
E005	Foutwaarschuwingsindicator knippert, geen uitvoer op alle poorten	Bescherming tegen overspanning, onderspanning of overstroom	Druk op de knop van de AC-uitgang om de werking te herstellen.
E006	AC-uitgangsindicator knippert + koelventilatorindicator knippert + foutwaarschuwingsindicator knippert, geen uitvoer op alle poorten	Oververhittingsbeveiliging van de omvormer	Stop met opladen en wacht tot het apparaat is afgekoeld.

Foutcode	Status	Oorzaak	Oplossing
E010	Autolaadindicator knippert + foutwaarschuwing-indicator knippert, geen uitvoer op alle poorten	Overbelastings- en kortsluitbeveiliging in de auto-aansluiting	Druk op de knop van de DC-uitgangsaansluiting om de werking te herstellen.
E011	USB-A-poortindicator knippert + foutwaarschuwingindicator knippert, geen uitvoer op alle poorten	Overbelastings- en kortsluitbeveiliging op de USB-A-poort	Druk op de knop van de DC-uitgangsaansluiting om de werking te herstellen.
E012	USB-C-poortindicator knippert + foutwaarschuwingindicator knippert, geen uitvoer op alle poorten	Overbelastings- en kortsluitbeveiliging op de USB-C-poort	Druk op de knop van de DC-uitgangsaansluiting om de werking te herstellen.
E013	E013 + geen output op alle poorten	Bescherming tegen overontlading van de batterij	Zodra het apparaat is opgeladen, start u het opnieuw op.
E017	E017 + foutwaarschuwingindicator knippert	Hardwareprobleem	Druk op de hoofdschakelaar om de werking te herstellen
E020	Foutwaarschuwingindicator knippert	BMS-communicatiefout	Controleer de BMS-communicatiekabel.
E021	E021 knippert, geen output op alle poorten	Overmatige spanning op één enkele cel	Wacht tot de celspanning weer normaal is en start het apparaat vervolgens opnieuw op.
E022	E021 knippert, geen output op alle poorten	Spanning te laag op één cel	Sluit de AC-stroomkabel aan en laad het apparaat op totdat de celspanning weer normaal is.
E023	E023 knippert, geen output op alle poorten	Totale batterijspanning te hoog	Wacht tot de spanning weer normaal is en start het apparaat vervolgens opnieuw op.
E024	Foutwaarschuwingindicator knippert, geen uitvoer op alle poorten	Totale batterijspanning te hoog	Sluit de AC-stroomkabel aan en laad het apparaat op totdat de celspanning weer normaal is.
E025	Indicator voor bescherming tegen hoge temperaturen knippert + indicator voor foutwaarschuwing knippert, geen uitvoer op alle poorten	Hoge celtemperatuur	Het apparaat hervat de werking automatisch zodra de temperatuur tot een acceptabel niveau daalt.
E026	Indicator voor bescherming tegen lage temperaturen knippert + indicator voor foutwaarschuwing knippert, geen uitvoer op alle poorten	Celtemperatuur te laag	Het apparaat hervat de werking automatisch zodra de temperatuur weer binnen het acceptabele bereik ligt.
E027	AC-uitgangindicator knippert, geen AC-uitgang, DC-uitgang normaal, AC-uitgangsvermogen > 2600 VA of AC+DC > 2600 W	Systeemoverbelasting, AC-uitgangsvermogen > 2600 VA of gecombineerd AC- en DC-vermogen > 2600 W	Druk op de knop van de AC-uitgang om de werking te herstellen.

ΧΑΡΑΚΤΗΡΙΣΤΙΚΑ ΠΡΟΪΟΝΤΟΣ

Αυτός ο φορητός σταθμός παραγωγής ενέργειας έχει σχεδιαστεί για να τροφοδοτεί ηλεκτρικές συσκευές σε τοποθεσίες χωρίς πρόσβαση στο ηλεκτρικό δίκτυο. Αυτό το προϊόν μπορεί επίσης να τροφοδοτεί συσκευές 230V AC και να λειτουργεί ως power bank για φορητές συσκευές.

Πριν χρησιμοποιήσετε αυτό το προϊόν, διαβάστε ολόκληρο το εγχειρίδιο και φυλάξτε το. Εάν δώσετε αυτό το προϊόν σε κάποιον άλλο, παρακαλούμε να το συμπεριλάβετε στην αγορά σας.

Ο προμηθευτής δεν φέρει καμία ευθύνη για τυχόν ζημιές ή τραυματισμούς που προκύπτουν από χρήση του προϊόντος για άλλους σκοπούς, μη τήρηση των κανονισμών ασφαλείας ή μη τήρηση των οδηγιών αυτού του εγχειριδίου. Δραστηριότητες συντήρησης που δεν περιγράφονται στο εγχειρίδιο, αλλαγές στην ηλεκτρική δομή ή άλλες τροποποιήσεις θα ακυρώσουν την εγγύηση και τα δικαιώματα εγγύησης του χρήστη.

ΕΞΟΠΛΙΣΜΟΣ

Το προϊόν παραδίδεται πλήρες και δεν απαιτεί συναρμολόγηση. Τα αξεσουάρ που περιλαμβάνονται στο προϊόν περιλαμβάνουν ένα καλώδιο για τη φόρτιση του προϊόντος από την υποδοχή αναπτήρα αυτοκινήτου, ένα καλώδιο για τη φόρτιση του προϊόντος από μια πρίζα εναλλασσόμενου ρεύματος και ένα καλώδιο για τη φόρτιση του προϊόντος από ένα εξωτερικό ηλιακό πάνελ με έξοδο MC4 (το πάνελ δεν περιλαμβάνεται).

ΤΕΧΝΙΚΑ ΔΕΔΟΜΕΝΑ

Παράμετρος	Μονάδα μέτρησης	Αξία
Αριθμός καταλόγου		YT-83095
Μάζα	[kg]	20,69
Διαστάσεις	[mm]	457 x 270 x 310
Θερμοκρασία φόρτισης	[°C]	0 ~ +40
Θερμοκρασία εκκένωσης	[°C]	-15 ~ +40
Θερμοκρασία αποθήκευσης	[°C]	-20 ~ +60
Βαθμός προστασίας		IP21
Ονομαστική ισχύς σταθμού	[W]	2400
Μέγιστη ισχύς του σταθμού	[W]	4500
Κατηγορία μόνωσης		I
Μπαταρία		
Τύπος μπαταρίας		LiFePO ₄
Ενέργεια μπαταρίας	[Wh]	2232
Χωρητικότητα μπαταρίας	[Ah]	46,5
Ονομαστική τάση μπαταρίας	[V DC]	48
Προσγείωση		
- Εναλλασσόμενο ρεύμα		
Τάση εισόδου	[V~]	220-240
Ονομαστική συχνότητα	[Hz]	50/60
Μέγιστο ονομαστικό ρεύμα	[A]	6,5
Μέγιστη ισχύς	[W]	1400
- Ηλιακή ενέργεια DC για ηλιακή ενέργεια		
Τάση εισόδου	[V DC]	12-78
Ρεύμα εισόδου	[A]	13
Μέγιστη ονομαστική ισχύς	[W]	800
- Αυτοκινητοβιομηχανία DC		
Τάση εισόδου	[V DC]	12 -15,5
Ρεύμα εισόδου	[A]	8,5
Έξοδοι		
- Εναλλασσόμενο ρεύμα		
Ονομαστική τάση	[V~]	230
Ονομαστική συχνότητα	[Hz]	50/60
Συνολική ονομαστική ισχύς*	[W]	2400
Συνολική μέγιστη ισχύς*	[W]	4500

Παράμετρος	Μονάδα μέτρησης	Αξία
- USB-A (QC 3.0)		4x
Τάση / Μέγιστο ρεύμα	[V DC] / [A]	5 / 3; 9 / 2; 12 / 1,5
Όνομαστική ισχύς	[W]	18
- USB-C (PD 140W)		2x
Τάση / Μέγιστο ρεύμα	[V DC] / [A]	5 / 3; 9 / 3; 12 / 3; 15 / 3; 20 / 5; 28 / 5
Όνομαστική ισχύς	[W]	140
- 12V αυτοκινήτου / DC 5521		
Τάση / Μέγιστο ρεύμα	[V DC] / [A]	12 / 10
Όνομαστική ισχύς	[W]	120
Λειτουργία EPS		
Χρόνος μεταγωγής	[ms]	20

* συνολική χωρητικότητα όλων των πριζών.

ΓΕΝΙΚΕΣ ΣΥΝΟΗΚΕΣ ΑΣΦΑΛΕΙΑΣ

Οδηγίες ασφαλείας για τη χρήση

Πριν από κάθε χρήση, βεβαιωθείτε ότι το προϊόν δεν έχει υποστεί ζημιά. Οποιαδήποτε ζημιά στο περίβλημα, όπως ρωγμές, βαθουλώματα ή σπασμένα στοιχεία, θα αποκλείσει το προϊόν από περαιτέρω χρήση. Δώστε ιδιαίτερη προσοχή στην κατάσταση των καλωδίων και των καλωδίων που παρέχονται με το προϊόν. Εάν τα καλώδια και τα καλώδια εμφανίζουν κατεστραμμένη μόνωση ή εάν τα βύσματα εμφανίζουν σημάδια ζημιάς, ρωγμών, λυγισμάτων κ.λπ., δεν πρέπει να χρησιμοποιηθούν. Εάν εντοπιστεί οποιαδήποτε ζημιά, επικοινωνήστε με το εξουσιοδοτημένο κέντρο σέρβις του κατασκευαστή. Μην εκθέτετε το προϊόν σε βροχόπτωση ή υγρασία. Μην βυθίζετε το προϊόν σε νερό ή σε οποιοδήποτε άλλο υγρό. Η υγρασία στη συσκευή μπορεί να προκαλέσει βραχυκύκλωμα, πυρκαγιά ή ακόμα και έκρηξη. Μην βραχυκυκλώνετε τη συσκευή. Μην εισάγετε καλώδια, κέρματα, καρφιά, καρφίτσες, κλειδιά ή άλλα μεταλλικά στοιχεία στο περίβλημα, τα χειριστήρια ή τις υποδοχές της συσκευής. Μην συνδέετε τις πρίζες του σταθμού φόρτισης. Ένα βραχυκύκλωμα μπορεί να προκαλέσει εγκαυματα, πυρκαγιά ή έκρηξη. Μην καλύπτετε τη συσκευή με υφάσματα, κουβέρτες ή πετσέτες. Μην αφήνετε τη συσκευή να υπερθερμανθεί. Μην εκθέτετε τη συσκευή σε άμεσο ηλιακό φως. Κρατήστε το προϊόν μακριά από πηγές θερμότητας. Η έκθεση της συσκευής σε φωτιά ή σε υψηλές θερμοκρασίες άνω των 60°C μπορεί να προκαλέσει πυρκαγιά ή/και έκρηξη. Η χρήση του προϊόντος σε θερμοκρασίες κάτω των -20°C θα μειώσει σημαντικά την απόδοση της συσκευής. Ακολουθήστε τις οδηγίες ασφαλείας φόρτισης. Μην φορτίζετε τη συσκευή σε θερμοκρασίες εκτός του εύρους που καθορίζεται στον πίνακα τεχνικών δεδομένων. Η ακατάλληλη φόρτιση σε θερμοκρασίες εκτός του καθορισμένου εύρους μπορεί να προκαλέσει ζημιά στην μπαταρία και να αυξήσει τον κίνδυνο πυρκαγιάς. Μην επιχειρήσετε να επισκευάσετε ή να αποσυναρμολογήσετε μόνοι σας το περίβλημα της συσκευής. Μην τοποθετείτε βαριά αντικείμενα πάνω στη συσκευή και μην ασκείτε σημαντική πίεση στο περίβλημα της συσκευής. Για επισκευές, επικοινωνήστε με ένα εξουσιοδοτημένο κέντρο σέρβις του κατασκευαστή. Μην εκθέτετε τη συσκευή σε υπερβολικούς κραδασμούς, π.χ. κατά τη μεταφορά. Προστατέψτε τη συσκευή από πτώση. Εάν το προϊόν έχει υποστεί σοβαρή ζημιά ή πέσει σε νερό, φυλάξτε το σε ανοιχτό χώρο μακριά από εύφλεκτα υλικά, ανθρώπους και αντικείμενα. Μεταφέρετέ το σε εξειδικευμένη εγκατάσταση διάθεσης απορριμμάτων. Μην τρυπάτε το προϊόν. Μην τοποθετείτε τη συσκευή σε φούρνο μικροκυμάτων ή δοχείο υπό πίεση. Μην τοποθετείτε το προϊόν κοντά σε φλόγες. Κρατήστε το προϊόν μακριά από παιδιά και κατοικίδια.

Οδηγίες ασφαλείας φόρτισης

Προειδοποίηση! Πριν από τη φόρτιση, βεβαιωθείτε ότι το σώμα του προϊόντος, τα καλώδια και τα βύσματα δεν έχουν ραγίσει ή υποστεί ζημιά. Μην χρησιμοποιείτε κατεστραμμένο προϊόν.

Αυτό το προϊόν έχει σχεδιαστεί για φόρτιση μόνο με τον παρεχόμενο φορτιστή ή καλώδιο. Μην χρησιμοποιείτε καμία άλλη μέθοδο φόρτισης εκτός από τον παρεχόμενο φορτιστή ή καλώδιο. Χρησιμοποιείτε μόνο γνήσια καλώδια που παρέχονται από το εργοστάσιο ή καλώδια που συνιστώνται από τον κατασκευαστή για τη φόρτιση του προϊόντος. Η χρήση ακατάλληλων καλωδίων μπορεί να οδηγήσει σε ακατάλληλη φόρτιση, ζημιά στην μπαταρία, υπερθέρμανση και, σε ακραίες περιπτώσεις, ακόμα και σε πυρκαγιά. Η φόρτιση πρέπει να πραγματοποιείται μόνο σε κλειστό, ξηρό δωμάτιο, προστατευμένο από μη εξουσιοδοτημένη πρόσβαση, ειδικά από παιδιά. Μην φορτίζετε χωρίς συνεχή επίβλεψη ενηλίκου! Εάν χρειαστεί να φύγετε από το δωμάτιο φόρτισης, διακόψτε τη φόρτιση αποσυνδέοντας τον φορτιστή από το προϊόν και την παροχή ρεύματος. Εάν από το προϊόν αναδύεται καπνός, ασυνήθιστη οσμή κ.λπ., διακόψτε αμέσως τη φόρτιση και αποσυνδέστε τον φορτιστή. Μόλις η συσκευή φορτιστεί πλήρως, αποσυνδέστε τον φορτιστή ή το καλώδιο από τη συσκευή.

Το προϊόν ενδέχεται να χρειαστεί φόρτιση πριν από την πρώτη χρήση.

Οι μπαταρίες LiFePO₄ (φωσφορικό λίθιο σιδήρου) δεν εμφανίζουν το λεγόμενο «φαινόμενο μνήμης», που τους επιτρέπει να επισυναρμολογούνται ανά πάσα στιγμή. Ωστόσο, συνιστάται η αποφόρτιση της μπαταρίας κατά την κανονική λειτουργία και στη συνέχεια η πλήρης φόρτιση της. Εάν η φύση της λειτουργίας καθιστά αυτή τη διαδικασία αδύνατη κάθε φορά, θα πρέπει να γίνεται τουλάχιστον κάθε λίγες ή δώδεκα κύκλους. Σε καμία περίπτωση δεν πρέπει να αποφορτίζονται οι μπαταρίες βραχυκυκλώνοντας τα ηλεκτρόδια, καθώς αυτό προκαλεί μη αναστρέψιμη ζημιά! Επίσης, μην ελέγχετε τη φόρτιση της μπαταρίας βραχυκυκλώνοντας τα ηλεκτρόδια και ελέγχοντας για σπινθήρες.

Αποθήκευση μπαταρίας

Για να παρατείνετε τη διάρκεια ζωής της μπαταρίας, διασφαλίστε τις κατάλληλες συνθήκες αποθήκευσης. Η βέλτιστη απόδοση επιτυγχάνεται εάν η μπαταρία αποθηκεύεται σε εύρος θερμοκρασίας από +10 έως +30 βαθμούς Κελσίου, με σχετική υγρασία 50%. Για να αποθηκεύσετε την μπαταρία για μεγάλα χρονικά διαστήματα, φορτίστε την περίπου στο 50-70% της χωρητικότητας της. Για μεγαλύτερη αποθήκευση, φορτίζετε περιοδικά την μπαταρία στο 50-70% κάθε τρεις μήνες. Αποφύγετε την υπερβολική αποφόρτιση της μπαταρίας και αποθηκεύστε την αποφορτισμένη, καθώς αυτό μειώνει τη διάρκεια ζωής της και μπορεί να προκαλέσει μη αναστρέψιμη ζημιά. Κατά την αποθήκευση, η μπαταρία θα αποφορτιστεί σταδιακά λόγω διαρροής ρεύματος. Η διαδικασία αυτοεκφόρτισης εξαρτάται από τη θερμοκρασία αποθήκευσης. Όσο υψηλότερη είναι η θερμοκρασία, τόσο ταχύτερη είναι η διαδικασία εκφόρτισης.

Η ακατάλληλη αποθήκευση της μπαταρίας μπορεί να οδηγήσει σε διαρροή ηλεκτρολυτών. Σε περίπτωση διαρροής, περιορίστε τη διαρροή με ένα εξουδετερωτικό μέσο. Εάν ο ηλεκτρολύτης έρθει σε επαφή με τα μάτια, ξεπλύνετε καλά με νερό και ζητήστε αμέσως ιατρική βοήθεια. Μην χρησιμοποιείτε εργαλείο με κατεστραμμένη μπαταρία. Όταν η μπαταρία έχει εξαντληθεί εντελώς, απορρίψτε την σύμφωνα με τους ισχύοντες κανονισμούς στον τόπο χρήσης του προϊόντος.

Μεταφορά μπαταριών

Οι μπαταρίες λιθίου-φωσφορικού σιδήρου θεωρούνται νομικά επικίνδυνα υλικά. Ο χρήστης του εργαλείου μπορεί να μεταφέρει τη συσκευή με την μπαταρία ή τις μπαταρίες ο ίδιος οδικώς. Δεν απαιτούνται πρόσθετες απαιτήσεις. Εάν η μεταφορά ανατεθεί σε τρίτους (π.χ. μέσω courier), πρέπει να ακολουθούνται οι κανονισμοί για τη μεταφορά επικίνδυνων υλικών. Πριν από την αποστολή, επικοινωνήστε με ένα εξειδικευμένο άτομο. Οι κατεστραμμένες μπαταρίες δεν πρέπει να μεταφέρονται. Κατά τη μεταφορά, οι αφαιρούμενες μπαταρίες πρέπει να αφαιρούνται από το εργαλείο και οι εκτεθειμένες επαφές πρέπει να προστατεύονται, π.χ. με μονωτική ταινία. Ασφαλίστε τις μπαταρίες στη συσκευασία έτσι ώστε να μην μετακινηθούν μέσα στη συσκευασία κατά τη μεταφορά. Πρέπει επίσης να τηρούνται οι εθνικοί κανονισμοί σχετικά με τη μεταφορά επικίνδυνων υλικών.

ΛΕΙΤΟΥΡΓΙΑ ΤΗΣ ΣΥΣΚΕΥΗΣ**Προετοιμασία του προϊόντος για εργασία**

Το προϊόν πρέπει να αποσυσκευαστεί και να αφαιρεθούν όλα τα υλικά συσκευασίας. Συνιστάται να φυλάξετε τη συσκευασία, καθώς μπορεί να είναι χρήσιμη για τη μεταφορά του προϊόντος.

Ενεργοποίηση/απενεργοποίηση του προϊόντος

Πριν από την ενεργοποίηση, βεβαιωθείτε ότι δεν υπάρχουν αντικείμενα γύρω από τον σταθμό που μπορεί να φράξουν τις οπές εξαερισμού.

Για να ενεργοποιήσετε το προϊόν, κρατήστε πατημένο το κουμπί λειτουργίας για περίπου 3 δευτερόλεπτα. Η ενδεικτική λυχνία στο κουμπί θα ανάψει και θα αναβοσβήσει και η οθόνη LCD θα εμφανίσει έναν δακτύλιο χωρητικότητας και ένα ποσοστό φόρτισης μπαταρίας, επιβεβαιώνοντας ότι η συσκευή έχει ενεργοποιηθεί σωστά. Οι πληροφορίες και τα σύμβολα που εμφανίζονται περιγράφονται στην ενότητα «Οθόνη LCD».

Αφού ενεργοποιήσετε τη συσκευή, μπορείτε να ενεργοποιήσετε μεμονωμένα τμήματα εξόδου AC ή DC πατώντας τον κατάλληλο διακόπτη πρίζας AC ή DC. Στην οθόνη θα εμφανίζονται εικονίδια που αντιστοιχούν στις ενεργές πρίζες. Για να απενεργοποιήσετε τις εξόδους AC ή DC, πατήστε το κατάλληλο κουμπί κάθε φορά. Το αντίστοιχο εικονίδιο στην οθόνη θα σβήνει, επιβεβαιώνοντας ότι η λειτουργία έχει απενεργοποιηθεί.

Για να απενεργοποιήσετε τη συσκευή, πατήστε παρατεταμένα το κουμπί λειτουργίας ξανά για περίπου 3 δευτερόλεπτα, μέχρι να εμφανιστεί η ένδειξη «OFF» στην οθόνη και η οθόνη να σβήσει.

Το προϊόν ενδέχεται να συνοδεύεται από μερικώς φορτισμένη μπαταρία, αλλά συνιστάται να τη φορτίστε πλήρως πριν από την πρώτη χρήση. Προειδοποίηση! Μην αφήνετε ποτέ την μπαταρία να αποφορτιστεί υπερβολικά. Η πλήρης αποφόρτιση μπορεί να προκαλέσει μόνιμη βλάβη.

Σημείωση: Συνιστάται να απενεργοποιείτε τις πρίζες AC και DC πριν απενεργοποιήσετε πλήρως τη συσκευή. Η θύρα φόρτισης αυτοκινήτου/ηλεκτρικής ενέργειας λειτουργεί ανεξάρτητα από τον κύριο διακόπτη.

Λειτουργία ύπνου

Όταν ο σταθμός είναι ενεργοποιημένος, με ένα σύντομο πάτημα του κουμπιού λειτουργίας, η οθόνη LCD θα απενεργοποιηθεί, αλλά ο ίδιος ο σταθμός θα παραμείνει σε κατάσταση λειτουργίας. Εάν οι υποδοχές εξόδου AC ή DC είναι επίσης ενεργοποιημένες, η συσκευή θα εισέλθει αυτόματα σε κατάσταση αναστολής λειτουργίας μετά από 5 λεπτά αδράνειας και η οθόνη LCD θα απενεργοποιηθεί. Όταν η λειτουργία συνεχιστεί, η οθόνη LCD θα ανάψει ξανά.

Αυτόματο κλείσιμο

Εάν ο σταθμός είναι ενεργοποιημένος, η οθόνη θα απενεργοποιηθεί αυτόματα μετά από 5 λεπτά αδράνειας. Εάν οι υποδοχές εξόδου AC ή DC είναι επίσης ενεργοποιημένες, η μονάδα θα απενεργοποιηθεί αυτόματα μετά από 6 ώρες εάν δεν είναι συνδεδεμένο φορτίο.

Φόρτιση από το ηλεκτρικό δίκτυο

Συνδέστε το καλώδιο φόρτισης AC που παρέχεται με το προϊόν σε μια πρίζα. Συνδέστε το καλώδιο φόρτισης σε μια πρίζα τοίχου.

Μπορείτε να χρησιμοποιήσετε άλλες λειτουργίες του προϊόντος ενώ η συσκευή φορτίζει.

Το προϊόν είναι πλήρως φορτισμένο όταν η ένδειξη φόρτισης στην οθόνη LCD φτάσει στο 100% και ανάψει ολόκληρος ο δακτύλιος χωρικτικότητας. Αφού ολοκληρωθεί η φόρτιση, αποσυνδέστε αμέσως το καλώδιο φόρτισης από την πρίζα και, στη συνέχεια, αποσυνδέστε το από την πρίζα ρεύματος της συσκευής. Το προϊόν είναι έτοιμο για χρήση.

Φόρτιση από εξωτερικούς ηλιακούς συλλέκτες (II, III)

Η συσκευή μπορεί να φορτιστεί από εξωτερικά φωτοβολταϊκά πάνελ. Μόνο το παρεχόμενο καλώδιο με υποδοχές Anderson-MC4 πρέπει να χρησιμοποιείται για τη σύνδεση των πάνελ. Μην τροποποιείτε το βύσμα του καλωδίου ή την υποδοχή του φωτοβολταϊκού πάνελ ώστε να ταιριάζουν μεταξύ τους. Συνδέετε στη συσκευή μόνο πάνελ με παραμέτρους που πληρούν τις προδιαγραφές φόρτισης ηλιακής ενέργειας που αναφέρονται στον πίνακα τεχνικών δεδομένων. Η σύνδεση πάνελ με άλλες παραμέτρους ενδέχεται να προκαλέσει ζημιά στη συσκευή.

Αρχικά, συνδέστε το καλώδιο ηλιακής φόρτισης στα ηλιακά πάνελ, διασφαλίζοντας ότι οι υποδοχές MC4 είναι καλά συνδεδεμένες. Δεύτερον, συνδέστε το σύνδεσμο του καλωδίου στη θύρα φόρτισης αυτοκινήτου/ηλιακής ενέργειας της συσκευής σας.

Η οθόνη LCD θα εμφανίσει την ισχύ εισόδου και η ένδειξη φόρτισης της μπαταρίας θα περιστραφεί για να υποδείξει την ηλιακή φόρτιση. Μόλις ολοκληρωθεί η φόρτιση, αποσυνδέστε πρώτα το καλώδιο από τα ηλιακά πάνελ και, στη συνέχεια, αποσυνδέστε το από τη συσκευή. Συνιστάται η χρήση το πολύ τριών ηλιακών πάνελ 240W συνδεδεμένων σε σειρά για βέλτιστη ισχύ φόρτισης. Για καλύτερη απόδοση φόρτισης, τοποθετήστε τα πάνελ όσο το δυνατόν πιο κάθετα στις ακτίνες του ηλίου. Λάβετε υπόψη ότι η ταχύτητα φόρτισης με ηλιακή ενέργεια εξαρτάται από πολλούς παράγοντες, όπως η ισχύς και η απόδοση των πάνελ και οι καιρικές συνθήκες. Ο χρόνος φόρτισης με ηλιακή ενέργεια είναι συνήθως σημαντικά μεγαλύτερος από τη φόρτιση μέσω δικτύου.

Φόρτιση από εγκατάσταση αυτοκινήτου 12 V (IV)

Το προϊόν μπορεί να φορτιστεί χρησιμοποιώντας το ηλεκτρικό σύστημα του οχήματος με την τάση και το μέγιστο ρεύμα που καθορίζονται στον πίνακα τεχνικών δεδομένων. Ένα καλώδιο φόρτισης καταλήγει σε ένα βύσμα για σύνδεση στην υποδοχή του αναπτήρα του οχήματος. Πριν από τη φόρτιση, συμβουλευτείτε την τεκμηρίωση του οχήματος και βεβαιωθείτε ότι ο κινητήρας λειτουργεί για να αποτρέψετε την αποφόρτιση της μπαταρίας.

Συνδέστε το βύσμα του καλωδίου στην είσοδο φόρτισης αυτοκινήτου/ηλιακής ενέργειας και, στη συνέχεια, τοποθετήστε το άλλο άκρο του καλωδίου στην υποδοχή του αναπτήρα του οχήματος.

Κατά τη φόρτιση, μπορείτε να χρησιμοποιήσετε άλλες λειτουργίες του προϊόντος.

Μόλις η μπαταρία φορτιστεί πλήρως, όπως υποδεικνύεται από την ένδειξη φόρτισης μπαταρίας 100%, αποσυνδέστε αμέσως το καλώδιο από την υποδοχή του αναπτήρα και στη συνέχεια από τη θύρα φόρτισης DC του αυτοκινήτου. Το προϊόν είναι έτοιμο για χρήση.

Απόδοση συσκευής

Το άθροισμα της ισχύος όλων των συσκευών που είναι ταυτόχρονα συνδεδεμένες στον σταθμό, τόσο σε πρίζες AC όσο και σε πρίζες DC, δεν μπορεί να υπερβαίνει την ονομαστική ισχύ του σταθμού που δίνεται στον πίνακα τεχνικών δεδομένων.

Η μέγιστη ισχύς είναι η ισχύς που ο σταθμός μπορεί να παρέχει στις συνδεδεμένες συσκευές μόνο για μικρό χρονικό διάστημα, για παράδειγμα, κατά την εκκίνηση της συνδεδεμένης συσκευής. Αυτή η ισχύς δεν πρέπει να θεωρείται διαθέσιμη συνεχώς. Η υπερβολική καταπόνηση ισχύος πάνω από την ονομαστική ισχύ θα ενεργοποιήσει τις συσκευές ασφαλείας και θα αποσυνδέσει την πρίζα στην οποία είναι συνδεδεμένο το φορτίο.

Ενεργοποίηση/απενεργοποίηση πριζών DC

ΠΡΟΕΙΔΟΠΟΙΗΣΗ! Μην συνδέετε κατεστραμμένα, επισκευασμένα ή τροποποιημένα καλώδια ρεύματος ή συσκευές με κατεστραμμένες πρίζες ρεύματος. Μην συνδέετε καλώδια σε θύρες ή πρίζες εξόδου συσκευών. Αυτό μπορεί να προκαλέσει ηλεκτροπληξία, πυρκαγιά ή ακόμα και έκρηξη.

Για να ενεργοποιήσετε τις πρίζες DC, βεβαιωθείτε ότι η συσκευή είναι ενεργοποιημένη χρησιμοποιώντας τον κύριο διακόπτη τροφοδοσίας. Στη συνέχεια, πατήστε σύντομα τον διακόπτη της πρίζας DC. Στην οθόνη LCD θα εμφανιστεί μια ένδειξη, η οποία θα υποδεικνύει ότι οι πρίζες DC είναι ενεργές. Μόνο συσκευές με παραμέτρους που πληρούν τις προδιαγραφές που αναφέρονται στον πίνακα τεχνικών δεδομένων θα πρέπει να συνδέονται στις πρίζες DC.

Για να απενεργοποιήσετε τις πρίζες DC, πατήστε ξανά σύντομα τον διακόπτη της πρίζας DC. Η ένδειξη στην οθόνη θα εξαφανιστεί, υποδεικνύοντας ότι οι πρίζες είναι πλέον απενεργοποιημένες. Η απενεργοποίηση των πριζών DC όταν δεν χρησιμοποιούνται βοηθά στην εξοικονόμηση ενέργειας της μπαταρίας.

Θύρα εξόδου USB-A (QC 3.0) Γρήγορα Η φόρτιση (γρήγορη φόρτιση) προορίζεται για τη φόρτιση κινητών συσκευών που υποστηρίζουν την τεχνολογία Fast Charging 3.0. Η λειτουργία γρήγορης φόρτισης λειτουργεί μόνο με συσκευές που υποστηρίζουν αυτήν τη λειτουργία φόρτισης. Ελέγξτε τις προδιαγραφές της συνδεδεμένης συσκευής ή επικοινωνήστε με τον κατασκευαστή της συσκευής. Αυτή η τεχνολογία αναγνωρίζει αυτόματα τη συνδεδεμένη συσκευή και προσαρμόζει ανάλογα την τάση και το ρεύμα φόρτισης.

Η θύρα εξόδου παροχής ισχύος USB-C (PD 140W) επιτρέπει την γρήγορη φόρτιση συσκευών και την τροφοδοσία, για παράδειγμα, οθονών μέσω θύρας USB-C, με ισχύ εξόδου έως και 140W. Αναγνωρίζει αυτόματα τη συνδεδεμένη συσκευή και προσαρμόζει την τάση και το ρεύμα φόρτισης στη συνδεδεμένη συσκευή. Αυτή η τεχνολογία χαρακτηρίζεται από αυξημένα επίπεδα ισχύος.

ος. Η λειτουργία γρήγορης φόρτισης θα λειτουργεί σε συσκευές που υποστηρίζουν αυτήν τη λειτουργία. Ελέγξτε τις προδιαγραφές της συνδεδεμένης συσκευής ή επικοινωνήστε με τον κατασκευαστή της συσκευής.

Η θύρα εξόδου DC σάς επιτρέπει να τροφοδοτείτε τις συσκευές σας με 12V DC.

Η έξοδος αυτοκινήτου DC 12V σάς επιτρέπει να τροφοδοτείτε συσκευές με 12V DC, συνδεδεμένες μέσω καλωδίου με βύσμα που ταιριάζει στην πρίζα αυτοκινήτου (η λεγόμενη υποδοχή αναπτήρα).

Ενεργοποίηση/Απενεργοποίηση υποδοχών εξόδου AC (εναλλασσόμενου ρεύματος)

ΠΡΟΕΙΔΟΠΟΙΗΣΗ! Μην συνδέετε κατεστραμμένα, επισκευασμένα ή τροποποιημένα καλώδια ρεύματος ή συσκευές με κατεστραμμένες πρίζες ρεύματος. Μην συνδέετε καλώδια σε θύρες ή πρίζες εξόδου συσκευών. Αυτό μπορεί να προκαλέσει ηλεκτροπληξία, πυρκαγιά ή ακόμα και έκρηξη.

Η υποδοχή εξόδου AC μπορεί να χρησιμοποιηθεί για τη σύνδεση μιας συσκευής που απαιτεί τροφοδοσία ρεύματος με τις παραμέτρους που αναφέρονται στην πινακίδα τύπου και στον πίνακα τεχνικών δεδομένων της συσκευής, όπως τηλεόραση, φορητό υπολογιστή ή μπλέντερ. Πριν συνδέσετε συσκευές στον σταθμό φόρτισης, βεβαιωθείτε (ελέγχοντας τον πίνακα τεχνικών δεδομένων) ότι η συνολική ονομαστική ισχύς όλων των συσκευών δεν υπερβαίνει την ονομαστική ισχύ που προσφέρει ο σταθμός. Η σύνδεση συσκευών με συνολική ονομαστική ισχύ μεγαλύτερη από την ονομαστική ισχύ που προσφέρει ο σταθμός ενδέχεται να προκαλέσει υπερφόρτωση ή/και ζημιά στη συσκευή.

Για να ενεργοποιήσετε τις πρίζες AC, βεβαιωθείτε ότι η συσκευή είναι ενεργοποιημένη. Στη συνέχεια, πατήστε σύντομα τον διακόπτη της πρίζας AC. Η ένδειξη θα εμφανιστεί στην οθόνη LCD, υποδεικνύοντας ότι όλες οι πρίζες AC είναι ενεργές. Για να απενεργοποιήσετε τις πρίζες AC, πατήστε ξανά σύντομα τον διακόπτη της πρίζας AC. Η ένδειξη στην οθόνη θα εξαφανιστεί, υποδεικνύοντας ότι οι πρίζες έχουν απενεργοποιηθεί. Η απενεργοποίηση των πριζών AC όταν δεν χρησιμοποιούνται βοηθά στην εξοικονόμηση ενέργειας της μπαταρίας.

Λειτουργία EPS

Η συσκευή είναι εξοπλισμένη με λειτουργία παροχής ρεύματος έκτακτης ανάγκης (EPS), η οποία επιτρέπει στον σταθμό παραγωγής ενέργειας να λειτουργεί ως αδιάλειπτη παροχή ρεύματος σε καταστάσεις έκτακτης ανάγκης. Αυτή η λειτουργία διατηρεί την τροφοδοσία των συνδεδεμένων φορτίων σε περίπτωση διακοπής ρεύματος ή μη φυσιολογικών συνθηκών ρεύματος.

Για να χρησιμοποιήσετε αυτήν τη λειτουργία, συνδέστε τον σταθμό παραγωγής ενέργειας σε μια πρίζα τοίχου χρησιμοποιώντας το παρεχόμενο καλώδιο τροφοδοσίας, εισάγοντας το καλώδιο στην υποδοχή τροφοδοσίας της συσκευής. Στη συνέχεια, ενεργοποιήστε τις πρίζες AC χρησιμοποιώντας τον διακόπτη πρίζας AC και συνδέστε τους δέκτες στις πρίζες AC 230V του σταθμού παραγωγής ενέργειας. Υπό κανονικές συνθήκες λειτουργίας, οι δέκτες τροφοδοτούνται απευθείας από το δίκτυο. Σε περίπτωση ξαφνικής διακοπής της τροφοδοσίας από το δίκτυο, η συσκευή μεταβαίνει αυτόματα σε τροφοδοσία από την μπαταρία εντός περίπου 20ms, επιτρέποντας στους δέκτες να συνεχίσουν να λειτουργούν χωρίς διακοπή.

ΠΡΟΕΙΔΟΠΟΙΗΣΗ! Αυτή η συσκευή δεν πρέπει να θεωρείται ως αντικατάσταση μιας επαγγελματικής αδιάλειπτης παροχής ρεύματος. Η λειτουργία ανακατεύθυνσης έχει σχεδιαστεί μόνο για χρήση έκτακτης ανάγκης και δεν προορίζεται για συσκευές με υψηλές απαιτήσεις συνέχειας ισχύος. Μην συνδέετε συσκευές όπως ιατρικό εξοπλισμό, συσκευές υποστήριξης ζωής, διακομιστές δεδομένων, κρίσιμους σταθμούς εργασίας, ηλεκτρικούς βραστήρες, φούρνους μικροκυμάτων ή άλλες συσκευές που παράγουν υψηλά παροδικά φορτία στις πρίζες εξόδου AC.

Λάβετε επίσης υπόψη ότι η συνολική ισχύς των δεικτών που είναι συνδεδεμένοι στις πρίζες εξόδου 230V AC σε λειτουργία EPS δεν πρέπει να υπερβαίνει την ονομαστική ισχύ που καθορίζεται στις τεχνικές προδιαγραφές της συσκευής. Για να διασφαλιστεί η σταθερή λειτουργία, συνιστάται να συνδέετε μόνο έναν δέκτη κάθε φορά. Η υπέρβαση της συνολικής ισχύος άνω των 2400W θα έχει ως αποτέλεσμα μια ειδοποίηση υπερφόρτωσης και ο σταθμός θα απενεργοποιηθεί αυτόματα εντός ενός λεπτού.

Προστασία υπερφόρτωσης

Εάν το ρεύμα εισόδου AC που λαμβάνεται από το δίκτυο υπερβεί τα 10A, η προστασία υπερφόρτωσης της συσκευής θα ενεργοποιηθεί και το κύκλωμα θα διακοπεί για την προστασία της τροφοδοσίας. Σε αυτήν την περίπτωση, απουσιάζει όλα τα καλώδια από την πρίζα ρεύματος της συσκευής, βεβαιωθείτε ότι το ρεύμα δικτύου δεν υπερβαίνει τα 10A και ότι η πηγή ρεύματος πληροί τις απαιτήσεις της συσκευής. Αφού επαληθεύσετε τις παραμέτρους εισόδου, πατήστε το κουμπί υπερφόρτωσης δίπλα στην πρίζα για να συνεχίσετε τη λειτουργία.

Οθόνη LCD (V)

Παρακάτω παρουσιάζεται μια περιγραφή των συμβόλων που εμφανίζονται στην οθόνη του σταθμού παραγωγής ενέργειας:

α. Ένδειξη Υπολειπόμενου Χρόνου Αποφόρτισης - Εμφανίζει τον εκτιμώμενο χρόνο λειτουργίας του σταθμού παραγωγής ενέργειας μέχρι να αποφορτιστεί πλήρως η μπαταρία (σε λεπτά και ώρες).

β. Ένδειξη προειδοποίησης σφάλματος - Ανάβει όταν εντοπιστεί κάποια ανωμαλία στη λειτουργία της συσκευής.

γ. Ένδειξη ποσοστού χωρητικότητας μπαταρίας - Εμφανίζει το τρέχον επίπεδο φόρτισης της μπαταρίας σε ποσοστό.

δ. Δακτύλιος χωρητικότητας μπαταρίας - Τμηματοποιημένη, γραφική ένδειξη στάθμης φόρτισης μπαταρίας.

ε. Ένδειξη ασύρματης σύνδεσης - Υποδεικνύει μια ενεργή σύνδεση με μια κινητή συσκευή μέσω ασύρματης επικοινωνίας.

στ. Ένδειξη ισχύος εξόδου - Δείχνει τον τρέχον φορτίο των συνδεδεμένων συσκευών (σε watt).

ζ. Ένδειξη τροφοδοσίας εισόδου - Δείχνει την τρέχουσα ισχύ που καταναλώνεται κατά τη φόρτιση (σε watt).

η. Ένδειξη εξόδου AC - Υποδεικνύει την ενεργή ισχύ από τις πρίζες εξόδου AC.

θ. Ένδειξη θύρας USB-A - Υποδεικνύει ενεργή τροφοδοσία ρεύματος από θύρες USB-A.

- ι. Ένδειξη θύρας USB-C - Υποδεικνύει ενεργή τροφοδοσία ρεύματος από τις θύρες USB-C.
- κ. Ένδειξη ανεμιστήρα ψύξης - Ανάβει όταν ο ανεμιστήρας είναι ενεργός.
- λ. Ένδειξη προστασίας από υψηλή θερμοκρασία - Ανάβει όταν ξεπεραστεί η επιτρεπόμενη θερμοκρασία λειτουργίας.
- μ. Ένδειξη προστασίας από χαμηλή θερμοκρασία - Ανάβει όταν η θερμοκρασία περιβάλλοντος είναι πολύ χαμηλή.
- ν. Ένδειξη φόρτισης αυτοκινήτου - Υποδεικνύει την ενεργή φόρτιση μέσω της εξόδου DC του αυτοκινήτου.
- ο. Ένδειξη θύρας DC 5521 - Υποδεικνύει την ενεργή ισχύ από τις θύρες DC 5521.

Δακτύλιος χωρητικότητας μπαταρίας (V)

Ο δακτύλιος χωρητικότητας μπαταρίας υποδεικνύει το υπολειπόμενο επίπεδο φόρτισης και χωρίζεται σε έξι τμήματα: 17%, 35%, 51%, 68%, 85% και 100%.

Κατά την εκφόρτιση, τα τμήματα του δακτυλίου απενεργοποιούνται ένα προς ένα και τα υπόλοιπα αναμμένα τμήματα υποδεικνύουν την τρέχουσα χωρητικότητα.

Κατά τη φόρτιση, ο δακτύλιος χωρητικότητας αναβοσβήνει δεξιόστροφα και η ισχύς εισόδου σε πραγματικό χρόνο (σε watt) εμφανίζεται στη δεξιά πλευρά της οθόνης.

Μόλις φορτιστεί πλήρως, ο δακτύλιος χωρητικότητας ανάβει σταθερά και το εικονίδιο του ανεμιστήρα σβήνει.

Σημείωση: Μόλις ολοκληρωθεί η φόρτιση, αποσυνδέστε αμέσως το καλώδιο τροφοδοσίας.

Άλλες λειτουργίες

Λειτουργία ενίσχυσης

Για την αποφυγή δυσλειτουργιών που προκαλούνται από την προστασία υπερφόρτωσης, ο σταθμός παραγωγής ενέργειας ενεργοποιεί αυτόματα τη λειτουργία Boost όταν η συνολική ισχύς εξόδου υπερβεί την ονομαστική τιμή των 2400W. Αυτή η λειτουργία επιτρέπει στον σταθμό παραγωγής ενέργειας να παρέχει έως και 2600W ισχύος σε συσκευές υψηλής κατανάλωσης. Η λειτουργία Boost είναι ενεργοποιημένη από προεπιλογή. Ωστόσο, δεν λειτουργεί όταν ο σταθμός παραγωγής ενέργειας είναι συνδεδεμένος στο δίκτυο ρεύματος και οι εξοδοί AC είναι ενεργοποιημένες, οπότε ο σταθμός παραγωγής ενέργειας μεταβαίνει σε λειτουργία παράκαμψης. Σημειώστε επίσης ότι η λειτουργία Boost είναι κατάλληλη για τις περισσότερες ηλεκτρικές συσκευές, όπως θερμαντήρες και συσκευές με κινητήρα, αλλά ορισμένες συσκευές που είναι εξοπλισμένες με κυκλώματα προστασίας τάσης ή όργανα ακριβείας ενδέχεται να μην είναι συμβατές.

Αλλαγή συχνότητας

Για να αλλάξετε τη συχνότητα λειτουργίας, απενεργοποιήστε πρώτα τους διακόπτες πρίζας AC και DC. Στη συνέχεια, πατήστε παρατεταμένα ταυτόχρονα τον διακόπτη πρίζας DC στην πλευρά USB και τον διακόπτη λειτουργίας για περίπου 3-5 δευτερόλεπτα, μέχρι να αναβοσβήσει το σύμβολο συχνότητας στην οθόνη LCD. Χρησιμοποιήστε τον διακόπτη πρίζας AC για να επιλέξετε την επιθυμητή συχνότητα: 50 Hz ή 60 Hz. Επιβεβαιώστε την επιλογή σας κρατώντας πατημένο το κουμπί λειτουργίας μέχρι να εμφανιστεί η ένδειξη „SUC” στην οθόνη LCD και να ανάψει ο οπίσθιος φωτισμός γύρω από τον δακτύλιο της μπαταρίας. Για να βγείτε από τη λειτουργία αλλαγής συχνότητας, κρατήστε πατημένο ξανά το κουμπί λειτουργίας.

Ασύρματη λειτουργία μέσω εφαρμογής για κινητά

Ο σταθμός παραγωγής ενέργειας μπορεί να ελεγχθεί εξ αποστάσεως χρησιμοποιώντας την ειδική εφαρμογή Winergy για κινητά, η οποία είναι διαθέσιμη για λήψη στις πιο δημοφιλείς πλατφόρμες κινητών συσκευών. Αφού εγκαταστήσετε την εφαρμογή, εκκινήστε την και ακολουθήστε τις οδηγίες και τις οδηγίες στην οθόνη για να διαμορφώσετε σωστά τις λειτουργίες σύνδεσης και ελέγχου πρόσβασης. Η εφαρμογή επιτρέπει την παρακολούθηση σε πραγματικό χρόνο της φόρτισης της μπαταρίας και της ισχύος εξόδου, τη διαχείριση των λειτουργικών ρυθμίσεων του σταθμού, τον απομακρυσμένο έλεγχο της εξόδου και τις ενημερώσεις λογισμικού της συσκευής, μεταξύ άλλων λειτουργιών.

ΣΥΝΤΗΡΗΣΗ

Καθαρίστε το περίβλημα του προϊόντος με ένα μαλακό, στεγνό πανί. Μην βυθίζετε το προϊόν σε νερό ή σε οποιοδήποτε άλλο υγρό. Προστατέψτε τις θύρες του προϊόντος από τη βρωμιά. Εάν εισέλθουν υπολείμματα στη θύρα, φυσήξτε τα με πιεπιεσμένο αέρα με πίεση που δεν υπερβαίνει τα 0,3 MPa. Βεβαιωθείτε ότι οι οπές εξαερισμού είναι ανεμπόδιστες. Εάν η βρωμιά λερωθεί, σκουπίστε προσεκτικά τις οπές εξαερισμού με ηλεκτρική σκούπα. Μην χρησιμοποιείτε σκληρά αντικείμενα για να καθαρίσετε τις θύρες, τις θύρες ή τις οπές εξαερισμού. Αυτό μπορεί να προκαλέσει βραχυκύκλωμα ή να προκαλέσει ζημιά στη συσκευή.

ΑΠΟΘΗΚΕΥΣΗ ΚΑΙ ΜΕΤΑΦΟΡΑ

Το προϊόν πρέπει να αποθηκεύεται σε κλειστούς, σκιερούς χώρους όπου η θερμοκρασία αποθήκευσης δεν υπερβαίνει το εύρος που καθορίζεται στον πίνακα και η σχετική υγρασία είναι κάτω από 90%. Για λόγους ασφαλείας, δεν συνιστάται η αποθήκευση του προϊόντος σε θερμοκρασίες περιβάλλοντος κάτω από -10°C ή άνω των 45°C. Ακολουθήστε τις συστάσεις που δίνονται στην ενότητα „Αποθήκευση Μπαταριών”. Το προϊόν πρέπει να μεταφέρεται σύμφωνα με τις συστάσεις που δίνονται στην ενότητα „Μεταφορά Μπαταριών”.

Αντιμετώπιση προβλημάτων

Παρακάτω παρατίθεται ένας πίνακας με τα προβλήματα και τις πιθανές λύσεις τους:

Κωδικός σφάλματος	Κατάσταση	Αιτία	Διάλυμα
E000	Η ένδειξη εξόδου AC αναβοσβήνει + η ένδειξη προειδοποίησης σφάλματος, δεν υπάρχει έξοδος	Προστασία από βραχυκύκλωμα εξόδου AC	Πατήστε το κουμπί της υποδοχής εξόδου AC για να επαναφέρετε τη λειτουργία.
E001	Ένδειξη εξόδου AC που αναβοσβήνει + ένδειξη θύρας DC 5521 που αναβοσβήνει + ένδειξη προειδοποίησης σφάλματος, καμία έξοδος	Προστασία υπερφόρτωσης εξόδου AC/DC	Πατήστε το κουμπί της υποδοχής εξόδου AC και το κουμπί της υποδοχής εξόδου DC για να επαναφέρετε τη λειτουργία.
E002	Η ένδειξη εξόδου AC ή DC αναβοσβήνει, δεν υπάρχει έξοδος σε αυτήν τη θύρα	Προστασία μπαταρίας από πολύ χαμηλή τάση	Χωρητικότητα μπαταρίας κάτω από 20%, φορτίο $\leq 300W$ - φορτίστε τη συσκευή και επανασυνδέστε τις κατάλληλες υποδοχές εξόδου
E003	Η ένδειξη εξόδου AC αναβοσβήνει, δεν υπάρχει έξοδος	Προστασία από πολύ υψηλή ή πολύ χαμηλή τάση στην έξοδο AC	Πατήστε το κουμπί της υποδοχής εξόδου AC για να επαναφέρετε τη λειτουργία.
E004	Η ένδειξη εξόδου AC αναβοσβήνει, δεν υπάρχει έξοδος	Λανθασμένη συχνότητα εισόδου AC	Η συσκευή θα επαναφέρει αυτόματα τη λειτουργία της μόλις η συχνότητα επανέλθει στο φυσιολογικό.
E005	Η ένδειξη προειδοποίησης σφάλματος αναβοσβήνει, δεν υπάρχει έξοδος σε όλες τις θύρες	Προστασία από υπέρταση, υποτάση ή υπερένταση	Πατήστε το κουμπί της υποδοχής εξόδου AC για να επαναφέρετε τη λειτουργία.
E006	Η ένδειξη εξόδου AC αναβοσβήνει + η ένδειξη ανεμιστήρα ψύξης αναβοσβήνει + η ένδειξη προειδοποίησης σφάλματος αναβοσβήνει, δεν υπάρχει έξοδος σε όλες τις θύρες	Προστασία υπερθέρμανσης μετατροπέα	Διακόψτε τη φόρτιση και περιμένετε να κρυώσει η συσκευή.
E010	Η ένδειξη φόρτισης αυτοκινήτου αναβοσβήνει + η ένδειξη προειδοποίησης σφάλματος αναβοσβήνει, δεν υπάρχει έξοδος σε όλες τις θύρες	Προστασία υπερφόρτωσης και βραχυκυκλώματος στην πρίζα αυτοκινήτου	Πατήστε το κουμπί της υποδοχής εξόδου DC για να επαναφέρετε τη λειτουργία.
E011	Η ένδειξη θύρας USB-A αναβοσβήνει + η ένδειξη προειδοποίησης σφάλματος αναβοσβήνει, δεν υπάρχει έξοδος σε όλες τις θύρες	Προστασία υπερφόρτωσης και βραχυκυκλώματος στη θύρα USB-A	Πατήστε το κουμπί της υποδοχής εξόδου DC για να επαναφέρετε τη λειτουργία.
E012	Η ένδειξη θύρας USB-C αναβοσβήνει + η ένδειξη προειδοποίησης σφάλματος αναβοσβήνει, δεν υπάρχει έξοδος σε όλες τις θύρες	Προστασία υπερφόρτωσης και βραχυκυκλώματος στη θύρα USB-C	Πατήστε το κουμπί της υποδοχής εξόδου DC για να επαναφέρετε τη λειτουργία.
E013	E013 + καμία έξοδος σε όλες τις θύρες	Προστασία από υπερβολική εκφόρτιση μπαταρίας	Μόλις φορτιστεί η συσκευή, επανεκκινήστε την.
E017	E017 + η ένδειξη προειδοποίησης σφάλματος αναβοσβήνει	Πρόβλημα υλικού	Πατήστε το κύριο κουμπί λειτουργίας για να επαναφέρετε τη λειτουργία
E020	Η ένδειξη προειδοποίησης σφάλματος αναβοσβήνει	Σφάλμα επικοινωνίας BMS	Ελέγξτε το καλώδιο επικοινωνίας BMS.
E021	Αναβοσβήνει το E021, δεν υπάρχει έξοδος σε όλες τις θύρες	Υπερβολική τάση σε ένα μόνο στοιχείο	Περιμένετε μέχρι η τάση του στοιχείου να επιστρέψει στο φυσιολογικό και, στη συνέχεια, επανεκκινήστε τη συσκευή.
E022	Αναβοσβήνει το E021, δεν υπάρχει έξοδος σε όλες τις θύρες	Πολύ χαμηλή τάση σε ένα μόνο στοιχείο	Συνδέστε το καλώδιο τροφοδοσίας AC και φορτίστε τη συσκευή μέχρι η τάση του στοιχείου να επανέλθει στο φυσιολογικό.
E023	Αναβοσβήνει το E023, δεν υπάρχει έξοδος σε όλες τις θύρες	Η συνολική τάση της μπαταρίας είναι πολύ υψηλή	Περιμένετε μέχρι η τάση να επιστρέψει στο φυσιολογικό και, στη συνέχεια, επανεκκινήστε τη συσκευή.
E024	Η ένδειξη προειδοποίησης σφάλματος αναβοσβήνει, δεν υπάρχει έξοδος σε όλες τις θύρες	Η συνολική τάση της μπαταρίας είναι πολύ υψηλή	Συνδέστε το καλώδιο τροφοδοσίας AC και φορτίστε τη συσκευή μέχρι η τάση του στοιχείου να επανέλθει στο φυσιολογικό.
E025	Αναβοσβήνει η ένδειξη προστασίας από υψηλή θερμοκρασία + αναβοσβήνει η ένδειξη προειδοποίησης σφάλματος, δεν υπάρχει έξοδος σε όλες τις θύρες	Υψηλή θερμοκρασία κυψέλης	Η συσκευή θα συνεχίσει αυτόματα τη λειτουργία της μόλις η θερμοκρασία πέσει σε ένα αποδεκτό επίπεδο.
E026	Αναβοσβήνει η ένδειξη προστασίας από χαμηλή θερμοκρασία + αναβοσβήνει η ένδειξη προειδοποίησης σφάλματος, δεν υπάρχει έξοδος σε όλες τις θύρες	Η θερμοκρασία του κελιού είναι πολύ χαμηλή	Η συσκευή θα συνεχίσει αυτόματα τη λειτουργία της μόλις η θερμοκρασία επιστρέψει στο αποδεκτό εύρος.
E027	Η ένδειξη εξόδου AC αναβοσβήνει, δεν υπάρχει έξοδος AC, η έξοδος DC είναι κανονική, η ισχύς εξόδου AC >2600VA ή AC+DC >2600W	Υπερφόρτωση συστήματος, ισχύς εξόδου AC >2600VA ή συνδυασμένη ισχύς AC και DC >2600W	Πατήστε το κουμπί της υποδοχής εξόδου AC για να επαναφέρετε τη λειτουργία.

ХАРАКТЕРИСТИКИ НА ПРОДУКТА

Тази преносима електроцентрала е предназначена за запазване на електрически устройства на места без достъп до електрическата мрежа. Продуктът може да запазва и устройства с променлив ток 230 V и да действа като преносима батерия.

Преди да използвате този продукт, моля, прочетете цялото ръководство и го запазете. Ако давате този продукт на някой друг, моля, приложете това ръководство към покупката си.

Доставчикът не носи отговорност за каквито и да е щети или наранявания, произтичащи от употреба на продукта, различна от предназначението му, неспазване на правилата за безопасност или неспазване на инструкциите в това ръководство. Дейности по поддръжка, които не са описани в ръководството, промени по електрическата структура или други модификации ще анулират гаранцията и гаранционните права на потребителя.

ОБОРУДВАНЕ

Продуктът се доставя комплектован и не изисква сглобяване. Аксесоарите, включени в продукта, включват кабел за зареждане на продукта от гнездото за запалка на автомобил, кабел за зареждане на продукта от контакт с променливотоково запазване и кабел за зареждане на продукта от външен соларен панел с MC4 изход (панелът не е включен).

ТЕХНИЧЕСКИ ДАННИ

Параметър	Мерна единица	Стойност
Каталожен номер		YT-83095
Маса	[kg]	20,69
Размери	[mm]	457 x 270 x 310
Температура на зареждане	[°C]	0 ~ +40
Температура на изпускане	[°C]	-15 ~ +40
Температура на съхранение	[°C]	-20 ~ +60
Степен на защита		IP21
Номинална мощност на станцията	[W]	2400
Максимална мощност на станцията	[W]	4500
Клас на изолация		I
Батерия		
Тип батерия		LiFePO ₄
Енергия на батерията	[Wh]	2232
Капацитет на батерията	[Ah]	46,5
Номинално напрежение на батерията	[V DC]	48
Кацане		
- Променлив ток		
Входно напрежение	[V~]	220-240
Номинална честота	[Hz]	50/60
Максимален номинален ток	[A]	6,5
Максимална мощност	[W]	1400
- DC слънчева енергия		
Входно напрежение	[V DC]	12-78
Входен ток	[A]	13
Максимална номинална мощност	[W]	800
- Автомобилен постоянен ток		
Входно напрежение	[V DC]	12 -15,5
Входен ток	[A]	8,5
Изходи		
- Променлив ток		
Номинално напрежение	[V~]	230
Номинална честота	[Hz]	50/60
Обща номинална мощност*	[W]	2400
Обща максимална мощност*	[W]	4500
- USB-A (QC 3.0)		
Напрежение / Максимален ток	[V DC] / [A]	5 / 3; 9 / 2; 12 / 1,5
Номинална мощност	[W]	18

Параметър	Мерна единица	Стойност
- USB-C (PD 140W)		2x
Напрежение / Максимален ток	[V DC] / [A]	5 / 3; 9 / 3; 12 / 3; 15 / 3; 20 / 5; 28 / 5
Номинална мощност	[W]	140
- 12V автомобил / DC 5521		
Напрежение / Максимален ток	[V DC] / [A]	12 / 10
Номинална мощност	[W]	120
Функция EPS		
Време за превключване	[ms]	20

* общ капацитет на всички контакти.

ОБЩИ УСЛОВИЯ ЗА БЕЗОПАСНОСТ

Инструкции за безопасност при употреба

Преди всяка употреба се уверете, че продуктът не е повреден. Всякакви повреди по корпуса, като пукнатини, вдлъбнатини или счупени елементи, ще дисквалифицират продукта за по-нататъшна употреба. Обърнете специално внимание на състоянието на кабелите и проводниците, доставени с продукта. Ако кабелите и проводниците показват повредена изолация или ако щепселите показват признаци на повреда, пукнатини, огъвания и др., те не трябва да се използват. Ако бъдат открити повреди, свържете се с оторизиран сервизен център на производителя. Не излагайте продукта на валежи или влага. Не потапяйте продукта във вода или друга течност. Влагата в устройството може да причини късо съединение, пожар или дори експлозия. Не правете късо съединение на устройството. Не поставяйте проводници, монети, пирони, щифтове, ключове или други метални елементи в корпуса, контролните елементи или контактите на устройството. Не свързвайте контактите на зарядната станция. Късо съединение може да причини изгаряния, пожар или експлозия. Не покривайте устройството с тъкани, одеяла или кърпи. Не позволявайте на устройството да прегрее. Не излагайте устройството на пряка слънчева светлина. Дръжте продукта далеч от източници на топлина. Излагането на устройството на огън или високи температури над 60°C може да причини пожар и/или експлозия. Използването на продукта при температури под -20°C значително ще намали производителността на устройството. Следвайте инструкциите за безопасност при зареждане. Не зареждайте устройството при температури извън диапазона, посочен в таблицата с технически данни. Неправилното зареждане при температури извън посочения диапазон може да повреди батерията и да увеличи риска от пожар. Не се опитвайте сами да ремонтирате или разглобявате корпуса на устройството. Не поставяйте тежки предмети върху устройството и не прилагайте значителен натиск върху корпуса му. За ремонт се свържете с оторизиран сервизен център на производителя. Не излагайте устройството на прекомерен удар, например по време на транспортиране. Пазете устройството от падане. Ако продуктът е сериозно повреден или падне във вода, съхранявайте го на открито място, далеч от запалими материали, хора и предмети. Занесете го в специализиран пункт за изхвърляне на отпадъци. Не пробивайте продукта. Не поставяйте устройството в микровълнова фурна или контейнер под налягане. Не поставяйте продукта в близост до пламъци. Дръжте продукта далеч от деца и домашни любимци.

Инструкции за безопасност при зареждане

Внимание! Преди зареждане се уверете, че корпусът, кабелите и щепселите на продукта не са напукани или повредени. Не използвайте повреден продукт.

Този продукт е проектиран да се зарежда само с предоставеното зарядно устройство или кабел. Не използвайте друг метод за зареждане освен предоставеното зарядно устройство или кабел. Използвайте само оригинални, фабрично доставени кабели или кабели, препоръчани от производителя, за зареждане на продукта. Използването на неподходящи кабели може да доведе до неправилно зареждане, повреда на батерията, прегряване и в екстремни случаи дори до пожар. Зареждането трябва да се извършва само в затворено, сухо помещение, защитено от неотризиран достъп, особено от деца. Не зареждайте без постоянен надзор от възрастен! Ако трябва да напуснете помещението за зареждане, спрете зареждането, като изключите зарядното устройство от продукта и захранването. Ако от продукта се отделя дим, необичайна миризма и др., незабавно спрете зареждането и изключете зарядното устройство. След като устройството е напълно заредено, изключете зарядното устройство или кабела от него.

Продуктът може да изисква зареждане преди първа употреба.

LiFePO₄ (литиево-железен фосфат) батериите не проявяват така наречения „ефект на паметта“, което позволява презареждането им по всяко време. Препоръчително е обаче батерията да се разрежда по време на нормална работа и след това да се зарежда до пълен капацитет. Ако естеството на операцията прави това третиране невъзможно всеки път, то трябва да се прави поне на всеки няколко или дузина цикъла. В никакъв случай батериите не трябва да се разреждат чрез късо съединение на електродите, тъй като това причинява необратими повреди! Също така, не проверявайте заряда на батерията, като съединявате електродите накъсо и проверявате за искри.

Съхранение на батерията

За да удължите живота на батерията, осигурете подходящи условия за съхранение. Най-добра производителност се

постига, ако батерията се съхранява в температурен диапазон от +10 до +30 градуса по Целзий, с 50% относителна влажност. За да съхранявате батерията за продължителни периоди, зареждайте я до приблизително 50-70% от капацитета си. За по-дълго съхранение, периодично зареждайте батерията до 50-70% на всеки три месеца. Избягвайте презареждане на батерията и я съхранявайте разреждана, тъй като това скъсява живота ѝ и може да причини необратими повреди. По време на съхранение батерията постепенно ще се разреди поради утечка на ток. Процесът на саморазреждане зависи от температурата на съхранение; колкото по-висока е температурата, толкова по-бърз е процесът на разреждане. Неправилното съхранение на батерията може да доведе до изтичане на електролит. В случай на теч, ограничете течта с неутрализиращ агент. Ако електролитът попадне в очите, изплакнете обилно с вода и незабавно потърсете медицинска помощ. Не използвайте инструмент с повредена батерия. Когато батерията е напълно износена, изхвърлете я в съответствие с действащите разпоредби на мястото, където се използва продуктът.

Транспортиране на батерии

Литиево-железните фосфатни батерии се считат за опасни материали от законова гледна точка. Потребителят на инструмента може да транспортира устройството заедно с батерията или самите батерии по шосе. Не се изискват допълнителни изисквания. Ако транспортът се възлага на трети страни (напр. с куриер), трябва да се спазват разпоредбите за транспортиране на опасни материали. Преди изпращане се свържете с квалифицирано лице. Повредени батерии не трябва да се транспортират. По време на транспортиране извадените батерии трябва да бъдат извадени от инструмента, а откритите контакти трябва да бъдат защитени, напр. с изолационна лента. Закрепете батериите в опаковката, така че да не се изместват в опаковката по време на транспортиране. Трябва да се спазват и националните разпоредби относно транспортирането на опасни материали.

РАБОТА С УСТРОЙСТВОТО

Подготовка на продукта за работа

Продуктът трябва да бъде разопакован и всички опаковъчни материали отстранени. Препоръчително е да запазите опаковката, тъй като тя може да бъде полезна при транспортиране на продукта.

Включване/изключване на продукта

Преди да включите станцията, уверете се, че няма предмети около нея, които биха могли да блокират вентилационните отвори.

За да включите продукта, задръжте бутона за захранване за около 3 секунди. Индикаторната светлина в бутона ще светне и ще мига, а LCD дисплеят ще покаже пръстен за капацитет и процент на зареждане на батерията, потвърждавайки, че устройството е правилно активирано. Показваната информация и символи са описани в раздела „LCD дисплей“.

След включване на устройството, можете да включите отделни секции на AC или DC изходи, като натиснете съответния превключвател на AC или DC контакта. Икони, съответстващи на активните контакти, ще се появят на дисплея. За да деактивирате AC или DC изходите, натиснете съответния бутон всеки път. Съответната икона на дисплея ще се изключи, потвърждавайки, че функцията е деактивирана.

За да изключите устройството, натиснете и задръжте отново бутона за захранване за около 3 секунди, докато дисплеят покаже «OFF» и екранът се изключи.

Продуктът може да е доставен с частично заредена батерия, но се препоръчва да я заредите напълно преди първата употреба. Внимание! Никога не позволявайте батерията да се презареде. Пълното разреждане може да причини трайни повреди.

Забележка: Препоръчително е да изключите изходните контакти за променлив ток и постоянен ток, преди да изключите напълно устройството. Портът за зареждане за кола/слънчева батерия работи независимо от главния прекъсвач.

Режим на заспиване

Когато станцията е включена, краткото натискане на бутона за захранване ще изключи LCD дисплея, но самата станция ще остане в работен режим. Ако AC или DC изходните жакове също са включени, устройството автоматично ще влезе в режим на заспиване след 5 минути неактивност и LCD дисплеят ще се изключи. Когато работата се възобнови, LCD дисплеят ще светне отново.

Автоматично изключване

Ако станцията е включена, дисплеят ще се изключи автоматично след 5 минути неактивност. Ако изходните контакти за променлив ток или постоянен ток също са включени, устройството ще се изключи автоматично след 6 часа, ако не е свързан товар.

Зареждане от електрическата мрежа

Включете кабела за зареждане с променлив ток, доставен с продукта, в електрически контакт. Свържете кабела за зареждане към контакт на стената.

Можете да използвате други функции на продукта, докато устройството се зарежда.

Продуктът е напълно зареден, когато индикаторът за зареждане на LCD дисплея достигне 100% и целият пръстен за

капацитет свети. След като зареждането приключи, незабавно изключете кабела за зареждане от контакта и след това го изключете от захранващия контакт на устройството. Продуктът е готов за употреба.

Зареждане от външни слънчеви панели (II, III)

Устройството може да се зарежда от външни фотоволтаични панели. За свързване на панелите трябва да се използва само предоставеният кабел с конектори Anderson-MS4. Не модифицирайте щепсела на кабела или контакта на фотоволтаичния панел, за да паснат един на друг. Свързвайте към устройството само панели с параметри, които отговарят на спецификациите за соларно зареждане, посочени в таблицата с технически данни. Свързването на панели с други параметри може да повреди устройството.

Първо, свържете кабела за зареждане на слънчевата енергия към слънчевите панели, като се уверите, че MS4 конекторите са здраво свързани. Второ, свържете конектора на кабела към порта за зареждане на колата/слънчевата енергия на вашето устройство.

LCD дисплеят ще покаже входната мощност, а индикаторът за зареждане на батерията ще се завърти, за да покаже зареждането със слънчева енергия. След като зареждането приключи, първо изключете кабела от слънчевите панели и след това го изключете от устройството. Препоръчително е да използвате максимум три 240W слънчеви панела, свързани последователно, за оптимална мощност на зареждане. За най-добра ефективност на зареждането, позиционирайте панелите възможно най-перпендикулярно на слънчевите лъчи. Моля, обърнете внимание, че скоростта на зареждане със слънчева енергия зависи от много фактори, включително мощността и ефективността на панелите и метеорологичните условия. Времето за зареждане със слънчева енергия обикновено е значително по-дълго от зареждането от електрическата мрежа.

Зареждане от 12 V автомобилна инсталация (IV)

Продуктът може да се зарежда от електрическата система на автомобила с напрежението и максималния ток, посочени в таблицата с технически данни. Зарядният кабел завършва с щепсел за свързване към гнездото за запалка на автомобила. Преди зареждане, вижте документацията на автомобила и се уверете, че двигателят работи, за да предотвратите разреждане на акумулатора.

Свържете щепсела на кабела към входа за зареждане на автомобил/слънчева батерия, а след това поставете другия край на кабела в гнездото за запалка на автомобила.

Докато зареждате, можете да използвате други функции на продукта.

След като батерията е напълно заредена, както е показано от индикатора за 100% заряд на батерията, незабавно изключете кабела от гнездото за запалка и след това от DC порта за зареждане на автомобила. Продуктът е готов за употреба.

Производителност на устройството

Сумата от мощността на всички устройства, едновременно свързани към станцията, както към променливотокови, така и към постояннотокови контакти, не може да надвишава номиналната мощност на станцията, посочена в таблицата с технически данни.

Максималната мощност е мощността, която станцията може да подава към свързаните устройства само за кратък период от време, например докато свързаното устройство се стартира. Тази мощност не трябва да се счита за налична непрекъснато. Прекомерната консумация на мощност над номиналната мощност ще задейства предпазните устройства и ще изключи контакта, към който е свързан товарът.

Включване/изключване на DC контакти

ПРЕДУПРЕЖДЕНИЕ! Не свързвайте повредени, ремонтирани или модифицирани захранващи кабели или устройства с повредени контакти. Не свързвайте кабели към портове на устройства или изходни контакти. Това може да причини токов удар, пожар или дори експлозия.

За да активирате DC контактите, уверете се, че устройството е включено в главния превключвател на захранването. След това натиснете за кратко превключвателя на DC контакта. На LCD дисплея ще се появи индикатор, показващ, че DC контактите са активни. Към DC контактите трябва да се свързват само устройства с параметри, които отговарят на спецификациите, посочени в таблицата с технически данни.

За да изключите DC контактите, натиснете отново кратко превключвателя за DC контакт. Индикаторът на дисплея ще изчезне, което показва, че контактите вече са изключени. Изключването на DC контактите, когато не се използват, помага за пестене на енергия от батерията.

USB-A изходен порт (QC 3.0) Бързо Зареждането (бързо зареждане) е предназначено за зареждане на мобилни устройства, които поддържат технологията Fast Charging 3.0. Функцията за бързо зареждане работи само с устройства, които поддържат този режим на зареждане. Моля, проверете спецификациите на свързаното устройство или се свържете с производителя на устройството. Тази технология автоматично разпознава свързаното устройство и съответно регулира напрежението и тока на зареждане.

Изходният порт USB-C (PD 140W) Power Delivery позволява бързо зареждане на устройства и захранване, например, на монитори чрез USB-C порт, с изходна мощност до 140W. Той автоматично разпознава свързаното устройство и настройва

напрежението и тока на зареждане спрямо свързаното устройство. Тази технология се характеризира с повишени нива на мощност. Функцията за бързо зареждане ще работи на устройства, които я поддържат. Моля, проверете спецификациите на свързаното устройство или се свържете с производителя на устройството.

Иходният порт за постоянен ток ви позволява да захранвате устройствата си с 12V постоянен ток.

Автомобилният DC 12V изход ви позволява да захранвате устройства с 12V DC, свързани чрез кабел с щепсел, който се включва в контакта на автомобила (т.нар. гнездо за запалка).

Включване/Изключване на изходните контакти за променлив ток (AC)

ПРЕДУПРЕЖДЕНИЕ! Не свързвайте повредени, ремонтирани или модифицирани захранващи кабели или устройства с повредени контакти. Не свързвайте кабели към портове на устройства или изходни контакти. Това може да причини токов удар, пожар или дори експлозия.

Иходният контакт за променлив ток може да се използва за свързване на устройство, което изисква захранване от електрическата мрежа с параметрите, посочени на табелката с данни на устройството и в таблицата с технически данни, като например телевизор, лаптоп или блендер. Преди да свържете устройствата към зарядната станция, уверете се (като проверите таблицата с технически данни), че общата номинална мощност на всички устройства не надвишава номиналната мощност, предлагана от зарядната станция. Свързването на устройства с обща номинална мощност, по-голяма от номиналната мощност, предлагана от зарядната станция, може да доведе до претоварване и/или повреда на устройството.

За да включите променливотоковите контакти, уверете се, че устройството е включено. След това натиснете за кратко превключвателя за променливотоковия контакт. Индикаторът ще се появи на LCD дисплея, което показва, че всички променливотокови контакти са активни. За да изключите променливотоковите контакти, натиснете за кратко отново превключвателя за променливотоковия контакт. Индикаторът на дисплея ще изчезне, което показва, че контактите са изключени. Изключването на променливотоковите контакти, когато не се използват, помага за пестене на енергия от батерията.

Функция EPS

Устройството е оборудвано с функция за аварийно захранване (EPS), която позволява на електроцентралата да функционира като непрекъсваем източник на захранване в аварийни ситуации. Тази функция поддържа захранването на свързаните товари в случай на прекъсване на мрежовото захранване или необичайни условия на захранване.

За да използвате тази функция, свържете захранващата станция към контакта, като използвате включения захранващ кабел, като поставите кабела в захранващия порт на устройството. След това включете променливотоковите контакти, като използвате превключвателя за променливотоковите контакти, и свържете приемниците към 230V променливотоковите контакти на захранващата станция. При нормални работни условия приемниците се захранват директно от електрическата мрежа. В случай на внезапна загуба на захранване от електрическата мрежа, устройството автоматично превключва на захранване от батерията в рамките на приблизително 20 ms, което позволява на приемниците да продължат да работят без прекъсване.

ПРЕДУПРЕЖДЕНИЕ! Това устройство не трябва да се счита за заместител на професионално непрекъсваемо захранване. Функцията за превключване при срив е предназначена само за аварийна употреба и не е предназначена за устройства с високи изисквания за непрекъснатост на захранването. Не свързвайте устройства като медицинско оборудване, устройства за вилотоподдържане, сървъри за данни, критични работни станции, електрически кани, микровълнови фурни или други устройства, които генерират големи преходни натоварвания, към изходните AC контакти.

Моля, обърнете внимание също, че общата мощност на приемниците, свързани към изходните контакти 230V AC в режим EPS, не трябва да надвишава номиналната мощност, посочена в техническите спецификации на устройството. За да се осигури стабилна работа, се препоръчва да се свързва само един приемник едновременно. Превъзхождането на общата мощност над 2400W ще доведе до известие за претоварване и станцията ще се изключи автоматично в рамките на една минута.

Защита от претоварване

Ако входният променливотоков ток, консумиран от електрическата мрежа, надвиши 10A, защитата от претоварване на устройството ще се задейства и веригата ще се прекъсне, за да се предпази захранването. В този случай изключете всички кабели от контакта на устройството, уверете се, че токът в мрежата не надвишава 10A и че източникът на захранване отговаря на изискванията на устройството. След като проверите входните параметри, натиснете бутона за претоварване до контакта, за да възобновите работата.

LCD дисплей (V)

По-долу е дадено описание на символите, показани на дисплея на електроцентралата:

- Индикатор за оставащо време за разреждане - Показва очакваното време за работа на електроцентралата до пълното разреждане на батерията (в минути и часове).
- Индикатор за предупреждение за грешка - Светва, когато се открие аномалия в работата на устройството.
- Индикатор за процент на капацитет на батерията - Показва текущото ниво на зареждане на батерията в проценти.
- Пръстен за капацитет на батерията - Сегментиран, графичен индикатор за нивото на зареждане на батерията.
- Индикатор за безжична връзка - Показва активна връзка с мобилно устройство чрез безжична комуникация.
- Индикатор за изходна мощност - Показва текущото натоварване на свързаните устройства (във ватове).
- Индикатор за входна мощност - Показва текущата консумирана мощност по време на зареждане (във ватове).
- Индикатор за променливотоков изход - Показва активната мощност от изходните контакти за променливотоковия ток.

- i. Индикатор за USB-A порт - Показва активно захранване от USB-A портовете.
- j. Индикатор за USB-C порт - Показва активно захранване от USB-C портовете.
- k. Индикатор за охлаждащ вентилатор - Светва, когато вентилаторът е активен.
- л. Индикатор за защита от висока температура - Светва, когато допустимата работна температура е превишена.
- м. Индикатор за защита от ниска температура - Светва, когато околната температура е твърде ниска.
- п. Индикатор за зареждане на автомобил - Показва активно зареждане чрез DC изхода на автомобила.
- о. Индикатор за порт DC 5521 - Показва активната мощност от портовете DC 5521.

Пръстен за капацитет на батерията (VI)

Пръстенът за капацитет на батерията показва оставащото ниво на заряд и е разделен на шест сегмента: 17%, 35%, 51%, 68%, 85% и 100%.

По време на разреждане, сегментите на пръстена се изключват един по един, а останалите светещи сегменти показват текущия капацитет.

По време на зареждане, пръстенът за капацитет мига по посока на часовниковата стрелка, а входната мощност в реално време (във ватове) се показва от дясната страна на екрана.

След пълно зареждане, пръстенът за капацитет свети постоянно и иконата на вентилатора се изключва.

Забелжка: След като зареждането приключи, незабавно изключете захранващия кабел.

Други функции

Режим на усилване

За да предотврати неизправности, причинени от защита от претоварване, електроцентралата автоматично активира режим Boost, когато общата изходна мощност надвиши номиналните 2400 W. Този режим позволява на електроцентралата да доставя до 2600 W мощност на устройствата с висока консумация на енергия. Режимът Boost е активиран по подразбиране. Той обаче не функционира, когато електроцентралата е свързана към електрическата мрежа и променливотоковите изходи са включени, като в този случай електроцентралата превключва в режим на байпас. Също така имайте предвид, че режимът Boost е подходящ за повечето електрически устройства, като например отоплителни уреди и уреди с моторно задвижване, но някои устройства, оборудвани със схеми за защита от претоварване или прецизни инструменти, може да са несъвместими.

Промяна на честотата

За да промените работната честота, първо изключете превключвателите за променлив ток (AC) и постоянен ток (DC). След това едновременно натиснете и задръжте превключвателя за DC от USB страната и превключвателя за захранване за около 3-5 секунди, докато символът за честота започне да мига на LCD екрана. Използвайте превключвателя за променлив ток, за да изберете желаната честота: 50 Hz или 60 Hz. Потвърдете избора си, като задържите бутон за захранване, докато на LCD дисплея се появи „SUC“ и подсветката около пръстена на батерията светне. За да излезете от режим на промяна на честотата, задръжте отново бутон за захранване.

Безжична работа чрез мобилно приложение

Електроцентралата може да се управлява дистанционно с помощта на специалното мобилно приложение Winergy, достъпно за изтегляне на най-популярните платформи за мобилни устройства. След като инсталирате приложението, го стартирайте и следвайте екранните инструкции, за да конфигурирате правилно функциите за връзка и контрол на достъпа. Приложението позволява наблюдение в реално време на заряда на батерията и изходната мощност, управление на работните настройки на станцията, дистанционно управление на изхода и актуализации на софтуера на устройството, наред с други функции.

ПОДДРЪЖКА

Почиствайте корпуса на продукта с мека, суха кърпа. Не потапяйте продукта във вода или друга течност. Пазете портовете на продукта от замърсявания. Ако в порта попаднат замърсявания, издухайте ги със струя състен въздух с налягане не повече от 0,3 MPa. Уверете се, че вентилационните отвори са свободни. Ако се замърсят с мръсотия, внимателно почистете вентилационните отвори с прахосмукачка. Не използвайте твърди предмети за почистване на портовете, отворите или вентилационните отвори; това може да причини късо съединение или да повреди устройството.

СЪХРАНЕНИЕ И ТРАНСПОРТ

Продуктът трябва да се съхранява на затворени, сенчести места, където температурата на съхранение не надвишава посочения в таблицата диапазон, а относителната влажност е под 90%. От съображения за безопасност не се препоръчва продуктът да се съхранява при температури на околната среда под -10°C или над 45°C. Следвайте препоръките, дадени в раздела „Съхранение на батерии“. Продуктът трябва да се транспортира в съответствие с препоръките, дадени в раздела „Транспортиране на батерии“.

Отстраняване на неизправности

По-долу е дадена таблица с проблеми и техните възможни решения:

Код на грешка	Статус	Причина	Решение
E000	Индикаторът за променливотоков изход мига + индикатор за предупреждение за грешка, няма изход	Защита от късо съединение на променливотоковия изход	Натиснете бутона на изхода за променлив ток, за да възстановите работата.
E001	Мигащ индикатор за променливотоков изход + мигащ индикатор за DC порт 5521 + индикатор за предупреждение за грешка, няма изход	Защита от претоварване на AC/DC изхода	Натиснете бутона за изходния променливотоков ток и бутона за изходния постоянен ток, за да възстановите работата.
E002	Индикаторът за променлив или постоянен ток мига, няма изход на този порт	Защита на батерията от твърде ниско напрежение	Капацитет на батерията под 20%, натоварване $\leq 300W$ - заредете устройството и свържете отново съответните изходни контакти
E003	Индикаторът за променливотоков изход мига, няма изход	Защита от твърде високо или твърде ниско напрежение на променливотоковия изход	Натиснете бутона на изхода за променлив ток, за да възстановите работата.
E004	Индикаторът за променливотоков изход мига, няма изход	Неправилна честота на входния променлив ток	Устройството автоматично ще възстанови работата си, след като честотата се върне към нормалното.
E005	Индикаторът за предупреждение за грешка мига, няма изход на всички портове	Защита от пренапрежение, поднапрежение или свръхток	Натиснете бутона на изхода за променлив ток, за да възстановите работата.
E006	Индикаторът за променливотоков изход мига + индикаторът за охлаждащ вентилатор мига + индикаторът за предупреждение за грешка мига, няма изход на всички портове	Защита от прегряване на инвертора	Спрете зареждането и изчакайте устройството да се охлади.
E010	Мигащ индикатор за зареждане на колата + мигащ индикатор за предупреждение за грешка, няма изход на всички портове	Защита от претоварване и късо съединение в контакта на автомобила	Натиснете бутона на DC изхода, за да възстановите работата.
E011	Индикаторът за USB-A порт мига + индикаторът за предупреждение за грешка мига, няма изход на всички портове	Защита от претоварване и късо съединение на USB-A порта	Натиснете бутона на DC изхода, за да възстановите работата.
E012	Мигащ индикатор за USB-C порт + мигащ индикатор за предупреждение за грешка, няма изход на всички портове	Защита от претоварване и късо съединение на USB-C порта	Натиснете бутона на DC изхода, за да възстановите работата.
E013	E013 + няма изход на всички портове	Защита от презареждане на батерията	След като устройството се зареди, рестартирайте го.
E017	E017 + мигащ индикатор за предупреждение за грешка	Проблем с хардуера	Натиснете главния бутон за захранване, за да възстановите работата
E020	Индикаторът за предупреждение за грешка мига	Грешка в комуникацията на BMS	Проверете комуникационния кабел на BMS.
E021	E021 мига, няма изход на всички портове	Прекомерно напрежение на една клетка	Изчакайте, докато напрежението на клетката се върне към нормалното, и след това рестартирайте устройството.
E022	E021 мига, няма изход на всички портове	Твърде ниско напрежение на една клетка	Свържете захранващия кабел и заредете устройството, докато напрежението на клетката се върне към нормалното.
E023	E023 мига, няма изход на всички портове	Общото напрежение на батерията е твърде високо	Изчакайте, докато напрежението се върне към нормалното, и след това рестартирайте устройството.
E024	Индикаторът за предупреждение за грешка мига, няма изход на всички портове	Общото напрежение на батерията е твърде високо	Свържете захранващия кабел и заредете устройството, докато напрежението на клетката се върне към нормалното.
E025	Мигащ индикатор за защита от висока температура + мигащ индикатор за предупреждение за грешка, няма изход на всички портове	Висока температура на клетката	Устройството автоматично ще възобнови работата си, след като температурата падне до приемливо ниво.
E026	Мигащ индикатор за защита от ниска температура + мигащ индикатор за предупреждение за грешка, няма изход на всички портове	Температурата на клетката е твърде ниска	Устройството автоматично ще възобнови работата си, след като температурата се върне в приемливите граници.
E027	Индикаторът за променливотоков изход мига, няма променливотоков изход, нормален постоянен изход, изходна променливотокова мощност $>2600VA$ или AC+DC $>2600W$	Претоварване на системата, изходна променливотокова мощност $>2600VA$ или комбинирана променливотокова и постоянна мощност $>2600W$	Натиснете бутона на изхода за променлив ток, за да възстановите работата.

DESCRIÇÃO DO PRODUTO

Uma central elétrica portátil é utilizada para alimentar dispositivos elétricos em locais onde não há acesso à rede elétrica. O produto permite-lhe alimentar 230 V~ dispositivos de rede e trabalhar como um powerbank para alimentar dispositivos portáteis.

Antes de utilizar o produto, leia todo o manual e guarde-o. Se estiver a passar o produto a outras pessoas, transmita-o com as instruções.

O fornecedor não é responsável por quaisquer danos ou lesões resultantes da utilização do produto para fins diferentes dos pretendidos, incumprimento das normas de segurança e recomendações deste manual. As operações de manutenção não descritas no manual do utilizador, as alterações no projeto elétrico e outras modificações anularão os direitos de garantia do utilizador.

EQUIPAMENTOS

O produto é entregue completo e não requer montagem. Os seguintes acessórios são fornecidos com o produto: um cabo para carregar o produto a partir da tomada do isqueiro do carro, um cabo para carregar o produto a partir da rede AC, um cabo para carregar o produto a partir de um painel solar externo com saída MC4 (o painel não está incluído com o produto).

ESPECIFICAÇÕES

Parâmetro	Unidade de medida	Valor
Não		YT-83095
Missa	[kg]	20,69
Dimensões	[mm]	457 x 270 x 310
Temperatura de carregamento	[°C]	0 ~ +40
Temperatura de descarga	[°C]	-15 ~ +40
Temperatura de armazenamento	[°C]	-20 ~ +60
Proteção		IP21
Potência nominal da estação	[W]	2400
Potência máxima da estação	[W]	4500
Classe de isolamento		I
Acumulador		
Tipo de Bateria		LiFePO ₄
Energia da bateria	[Wh]	2232
Capacidade da bateria	[Ah]	46,5
Classificação de tensão da bateria	[V DC]	48
Carregando		
- Corrente alternada		
Tensão de entrada	[V~]	220-240
Frequência nominal	[Hz]	50/60
Classificação máxima de corrente	[A]	6,5
Potência máxima	[W]	1400
- Corrente solar constante		
Tensão de entrada	[V DC]	12-78
Corrente de entrada	[A]	13
Potência nominal máxima	[W]	800
- DC automotivo		
Tensão de entrada	[V DC]	12 -15,5
Corrente de entrada	[A]	8,5
Realização		
- Corrente alternada		
Tensão	[V~]	4x
Frequência nominal	[Hz]	230
Potência nominal total*	[W]	50/60
Potência máxima total*	[W]	2400
- USB-A (QC 3.0)		
Tensão / Corrente Máxima	[V DC] / [A]	4x
Alimentação	[W]	5 / 3; 9 / 2; 12 / 1,5
		18

Parâmetro	Unidade de medida	Valor
- USB-C (PD 140W)		2x
Tensão / Corrente Máxima	[V DC] / [A]	5 / 3; 9 / 3; 12 / 3; 15 / 3; 20 / 5; 28 / 5
Alimentação	[W]	140
- Carro de 12 V / DC 5521		
Tensão / Corrente Máxima	[V DC] / [A]	12 / 10
Alimentação	[W]	120
Função EPS		
Tempo de comutação	[ms]	20

* Capacidade total de todos os pontos de venda.

CONDIÇÕES GERAIS DE SEGURANÇA

Instruções de Segurança de Utilização

Antes de cada utilização, certifique-se de que o produto não está danificado. Qualquer dano ao invólucro na forma, por exemplo, de fissuras, amassados ou elementos quebrados, desqualifica o produto de uso posterior. Preste especial atenção ao estado dos cabos e fios ligados ao produto. Se os fios e cabos mostrarem isolamento danificado, as fichas mostrarão sinais de qualquer dano, rachaduras, curvas, etc. Não devem ser utilizados. Se forem encontrados danos, contacte o centro de assistência autorizado do fabricante. Não exponha o produto à precipitação e humidade. Não mergulhe o produto em água ou qualquer outro líquido. A humidade no dispositivo pode causar um curto-circuito, incêndio ou até mesmo explosão. Não faça curto-circuito. É proibido colocar fios, moedas, pregos, pinos, chaves e outros componentes metálicos na caixa, controles e tomadas do dispositivo. É proibido ligar as tomadas da estação de carregamento. Um curto-circuito pode causar queimaduras, incêndio ou explosão. Não cubra o aparelho com tecidos, cobertores ou toalhas. Não deixe o aparelho sobreaquecer. Não exponha o dispositivo à luz solar direta. Mantenha o produto afastado de fontes de calor. Expor o aparelho a incêndios ou a temperaturas elevadas, superiores a 60°C, pode resultar em incêndio e/ou explosão. Usar o produto em temperaturas abaixo de -20°C resultará em uma redução significativa no desempenho do dispositivo. Por favor, siga as recomendações nas instruções de segurança de carregamento. Não carregue o dispositivo a uma temperatura fora do intervalo especificado na tabela de dados técnicos. O carregamento inadequado a temperaturas fora do intervalo especificado pode danificar a bateria e aumentar o risco de incêndio. Não repare nem desmonte os componentes da carcaça do dispositivo. Não coloque objetos pesados no dispositivo ou aplique pressão pesada na carcaça do dispositivo. Para reparações, contacte o centro de assistência autorizado do fabricante. Não exponha o dispositivo a choques excessivos, por exemplo, durante o transporte. O aparelho deve estar protegido contra quedas. Se o produto estiver gravemente danificado ou cair na água, coloque-o numa área aberta, longe de materiais, pessoas e objetos inflamáveis. Deve ser levado a um ponto de eliminação de resíduos especializado. Não perfurar o produto. Não coloque o aparelho num forno micro-ondas, recipiente pressurizado. Não coloque o produto perto de fontes de fogo. Mantenha o produto longe de crianças e animais de estimação.

Instruções de segurança de carregamento

Observação! Antes de carregar, certifique-se de que o corpo do produto, os cabos e as fichas não estão rachados ou danificados. É proibido usar um produto danificado.

O produto foi concebido para ser carregado apenas com o carregador ou cabo fornecido. É proibido utilizar qualquer outro método de carregamento que não seja a utilização do carregador ou cabo fornecido. Utilize apenas cabos originais fornecidos de fábrica ou cabos recomendados pelo fabricante para carregar o produto. O uso de cabos inadequados pode levar a carregamento inadequado, danos à bateria, superaquecimento e, em casos extremos, até fogo.

O carregamento só pode ser efetuado numa sala fechada e seca, protegida contra acessos não autorizados, especialmente crianças. Não carregue sem supervisão constante de um adulto! Se precisar de sair da sala de carregamento, pare de carregar desligando o carregador do produto e da alimentação. Em caso de fumo, odor suspeito, etc. Pare o processo de carregamento imediatamente e desligue o carregador. Quando o dispositivo estiver totalmente carregado, desligue o carregador ou o cabo do dispositivo.

O produto poderá ter de ser carregado antes da primeira utilização.

As baterias LiFePO₄ (fosfato de ferro de lítio) não têm o chamado „efeito memória”, que permite que sejam recarregadas a qualquer momento. No entanto, recomenda-se descarregar a bateria durante o funcionamento normal e, em seguida, carregá-la até à capacidade total. Se, devido à natureza do trabalho, não for possível tratar a bateria desta forma todas as vezes, deve ser feito pelo menos a cada poucos ou vários ciclos de trabalho. Em nenhuma circunstância as baterias devem ser descarregadas por curto-circuito dos elétrodos, pois isso causa danos irreparáveis! Também é proibido verificar o estado de carga da bateria encurtando os elétrodos e verificando a existência de faíscas.

Armazenamento de bateria

Para prolongar a vida útil da bateria, é importante garantir condições de armazenamento adequadas. Os melhores parâmetros de funcionamento serão alcançados se a bateria for armazenada numa gama de temperaturas de +10 a +30 graus Celsius, com

uma humidade relativa de 50%. Para armazenar a bateria por um longo período de tempo, ela deve ser carregada até aprox. 50-70% da capacidade. Para um armazenamento mais longo, carregue periodicamente a bateria até 50-70% uma vez a cada três meses. Não descarregue excessivamente a bateria e guarde uma bateria descarregada, pois isso encurta a sua vida útil e pode causar danos irreversíveis. Durante o armazenamento, a bateria será descarregada gradualmente devido ao vazamento de corrente. O processo de descarga espontânea depende da temperatura de armazenamento, quanto maior a temperatura, mais rápido o processo de descarga.

Se a bateria for armazenada indevidamente, pode ocorrer fuga de eletrólitos. Em caso de fuga, esta deve ser protegida com um agente neutralizante. Se o eletrólito entrar em contacto com os olhos, lave abundantemente os olhos com água e, em seguida, procure assistência médica imediata. É proibido usar a ferramenta com uma bateria defeituosa. Se a bateria estiver completamente gasta, deve ser eliminada de acordo com os regulamentos em vigor onde o produto é utilizado.

Manuseamento de Baterias

As baterias de fosfato de ferro de lítio são tratadas como materiais perigosos por lei. O usuário da ferramenta pode transportar o dispositivo com a bateria e as próprias baterias por terra. Nesse caso, não é necessário preencher quaisquer condições adicionais. Se tiver um transporte contratado a terceiros (por exemplo, envio por transportadora), deve cumprir os regulamentos para o transporte de materiais perigosos. Antes do envio, deve contactar uma pessoa com qualificações adequadas. É proibido transportar baterias danificadas. Para o transporte, as baterias desmontadas devem ser removidas da ferramenta, os contactos expostos devem ser fixados, por exemplo, selados com fita isolante. Fixe as pilhas na embalagem de modo a que não se movam no interior da embalagem durante o transporte. As regulamentações nacionais sobre o transporte de matérias perigosas também devem ser observadas.

FUNCIONAMENTO DO APARELHO

Preparar o seu produto para operação

O produto deve ser desembalado e todos os elementos da embalagem devem ser completamente removidos. Recomenda-se manter a embalagem, que pode ser útil para o transporte do produto.

Ligar/desligar o produto

Antes de ligar, certifique-se de que não existem objetos nas proximidades da estação que possam obstruir as aberturas de ventilação.

Para ligar o produto, segure o botão liga/desliga por cerca de 3 segundos - a luz no botão acenderá e entrará em modo pulsante, e o display LCD mostrará um anel de capacidade e um indicador percentual da carga da bateria, que confirma que o dispositivo foi iniciado corretamente. As informações e símbolos apresentados são descritos na secção „Display LCD”.

Depois de ligar o dispositivo, é possível ligar a fonte de alimentação para seções de saída AC ou DC individuais - para fazer isso, pressione o interruptor de soquete AC apropriado ou interruptor de soquete DC. Os ícones correspondentes às ranhuras ativas aparecerão no visor. Para desativar as saídas AC ou DC, pressione o botão correspondente cada vez - o ícone correspondente no visor irá sair, confirmando que a função foi desativada.

Para desligar o aparelho, mantenha o botão liga/desliga pressionado novamente por cerca de 3 segundos até que o visor mostre „OFF” e a tela fique em branco.

O produto pode ter uma bateria parcialmente carregada, mas recomenda-se que esteja totalmente carregada antes de a utilizar pela primeira vez. Atenção! Nunca permita que a bateria seja descarregada em excesso. A descarga completa pode causar danos permanentes.

Observação! Recomenda-se desligar as tomadas de saída AC e DC antes de desligar completamente a unidade. A porta de carregamento automóvel/solar funciona independentemente do interruptor principal.

Dormir

Quando a estação estiver ligada, um pequeno toque no botão liga/desliga desligará o visor LCD, enquanto a própria estação permanecerá no modo de operação. Se as tomadas de saída AC ou DC também estiverem ativadas, a unidade entrará automaticamente em modo de suspensão após 5 minutos de inatividade e o ecrã LCD desligar-se-á. Quando retomar a operação, o LCD acender-se-á novamente.

Desligamento automático

Se a estação estiver ligada, o visor desliga-se automaticamente após 5 minutos de inatividade. Se as tomadas de saída AC ou DC também estiverem ligadas, a unidade desligará automaticamente após 6 horas se nenhuma carga estiver conectada.

Carregamento a partir da rede elétrica

Ligue a ficha do cabo de carregamento CA fornecido com o produto à tomada. Ligue o cabo de carregamento a uma tomada.

Pode utilizar outras funcionalidades do produto enquanto o dispositivo está a carregar.

O produto terá uma bateria totalmente carregada se o indicador de carga no visor LCD atingir 100% e todo o anel de capacidade estiver iluminado. Quando o carregamento estiver concluído, desligue imediatamente o cabo de carregamento da tomada e, em seguida, desligue-o da tomada do dispositivo. O produto está pronto a ser utilizado.

Carregamento a partir de painéis solares externos (II, III)

O dispositivo tem a capacidade de carregar a partir de painéis fotovoltaicos externos. Use apenas o cabo Anderson-MC4 fornecido com o produto para conectar os painéis. É proibido modificar a ficha, cabo ou tomada do painel fotovoltaico para encaixá-los. Apenas os painéis com parâmetros coerentes com as especificações de carregamento solar indicadas no quadro de dados técnicos devem ser ligados ao dispositivo. Conectar painéis com diferentes parâmetros pode danificar o dispositivo.

Primeiro, ligue o cabo de carregamento solar aos painéis fotovoltaicos, certificando-se de que os conectores MC4 estão corretamente ligados. Na segunda etapa, conecte o plugue do cabo à entrada de carregamento do carro/solar no dispositivo.

O LCD mostrará uma indicação de energia de entrada e o indicador de carga da bateria começará a girar para indicar o carregamento dos painéis solares. Após o carregamento, primeiro desconecte o cabo dos painéis fotovoltaicos e, em seguida, desconecte-o do dispositivo. Recomenda-se a utilização de um máximo de três painéis fotovoltaicos de 240 W cada, ligados em série, para uma potência de carregamento ideal. Para uma melhor eficiência de carregamento, os painéis devem ser colocados o mais perpendicularmente possível à luz solar. É importante lembrar que a velocidade de carregamento com painéis fotovoltaicos depende de muitos fatores, incluindo a potência e eficiência dos painéis e condições climáticas. O tempo de carregamento no modo solar é geralmente muito mais longo do que quando se utiliza o carregamento da rede.

Carregamento a partir de um sistema automóvel de 12V (IV)

O produto pode ser carregado utilizando o sistema elétrico do veículo na tensão e amperagem máxima especificadas na tabela de dados técnicos. Para carregar, o cabo de carregamento termina com uma ficha que permite ligá-lo à tomada do isqueiro do automóvel. Antes de carregar, leia a documentação do veículo e certifique-se de que o motor está a funcionar para evitar que a bateria do veículo se esgote.

Ligue a ficha do cabo à entrada de carregamento automóvel/solar e, em seguida, coloque a outra extremidade do cabo na tomada do isqueiro do veículo.

Outras funções do produto podem ser usadas durante o carregamento.

Quando uma carga completa for atingida, como confirmado pelo indicador de bateria de 100%, desconecte imediatamente o cabo da tomada do isqueiro e, em seguida, da entrada de carregamento do carro DC. O produto está pronto a ser utilizado.

Desempenho do dispositivo

A soma da potência de todos os dispositivos conectados simultaneamente à subestação, tanto para tomadas de corrente alternada quanto de corrente contínua, não pode exceder a potência nominal da subestação indicada na tabela com dados técnicos. A potência máxima é a potência que a estação é capaz de alimentar os dispositivos conectados apenas por um curto período de tempo, por exemplo, ao iniciar o dispositivo conectado. Esta potência não deve ser considerada como disponível em todas as horas de funcionamento. Um consumo de energia demasiado longo para além da potência nominal fará com que as proteções tropecem e desliguem a tomada à qual essa carga está ligada.

Tomadas DC (DC) ligadas/desligadas

OBSERVAÇÃO! É proibido conectar cabos de alimentação danificados, reparados e modificados e dispositivos com uma tomada danificada. Não conecte as portas e portas de saída do dispositivo. Isso pode causar choque elétrico, incêndio ou até mesmo explosão.

Para ligar as tomadas DC, certifique-se de que o dispositivo está ligado pelo comutador principal. Em seguida, pressione brevemente o interruptor dos soquetes DC. Um indicador aparecerá no LCD para indicar que as tomadas DC estão ativas. Apenas dispositivos com especificações na tabela de dados técnicos podem ser conectados às tomadas DC.

Para desligar os soquetes DC, pressione brevemente o interruptor DC novamente. O indicador no visor desaparecerá, indicando que as tomadas foram desativadas. Desligar as tomadas DC quando não estão a ser utilizadas poupa energia da bateria.

Porta de saída de carregamento rápido USB-A (QC 3.0): Carregamento de dispositivos móveis que suportam a tecnologia de carregamento rápido versão 3.0. A função de carregamento rápido só funciona com dispositivos que suportam este modo de carregamento. Verifique as especificações do dispositivo que está a ligar ou contacte o fabricante do dispositivo. Esta tecnologia reconhece automaticamente o dispositivo ligado, ajusta a tensão de carregamento e a corrente adequadas.

A porta de saída USB-C (PD 140W) Power Delivery é um carregamento rápido de dispositivos e alimentação, por exemplo, monitores usando o conector USB-C com uma potência de até 140 W, ele reconhece automaticamente o dispositivo conectado, corresponde à tensão de carregamento apropriada e corrente para o dispositivo conectado. Esta tecnologia é caracterizada por um aumento do nível de potência. A funcionalidade de Carregamento Rápido funcionará em dispositivos que suportem esta funcionalidade. Verifique as especificações do dispositivo que está a ligar ou contacte o fabricante do dispositivo.

A porta de saída DC permite-lhe alimentar os seus dispositivos com alimentação de 12 V DC.

A saída do carro DC 12V permite alimentar dispositivos com DC 12 V, conectados por meio de um cabo terminado com um plugue que se encaixa na tomada do carro (a chamada tomada de isqueiro).

Ligar/desligar as tomadas de saída CA (corrente alternada)

OBSERVAÇÃO! É proibido conectar cabos de alimentação danificados, reparados e modificados e dispositivos com uma tomada danificada. Não conecte as portas e portas de saída do dispositivo. Isso pode causar choque elétrico,

incêndio ou até mesmo explosão.

Um dispositivo que requer fonte de alimentação de rede com os parâmetros indicados na placa de identificação do dispositivo e tabela de dados técnicos, por exemplo, TV, laptop, liquidificador, pode ser conectado à tomada de saída AC. Antes de ligar os dispositivos à estação de carregamento, certifique-se (verificando a tabela com dados técnicos) de que a potência nominal total de todos os consumidores não é superior à potência nominal oferecida pela central. A ligação de dispositivos com uma potência nominal superior à potência nominal oferecida pela central elétrica pode provocar sobrecarga e/ou danos no dispositivo.

Para ligar as tomadas de saída AC, certifique-se de que o dispositivo está ligado. Em seguida, pressione brevemente o interruptor para os soquetes de saída AC. Um indicador aparecerá no LCD para indicar que todas as tomadas AC estão ativas. Para desligar as tomadas AC, pressione brevemente o interruptor de saída AC novamente. O indicador no visor desaparecerá, indicando que as tomadas foram desativadas. Desligar as tomadas AC quando não está a ser utilizado poupa energia da bateria.

Função EPS

O dispositivo está equipado com uma função de fonte de alimentação de emergência (EPS), permitindo que a central elétrica funcione como uma fonte de alimentação ininterrupta em situações de emergência. Esta função permite-lhe manter a fonte de alimentação de cargas ligadas no caso de uma falha de alimentação ou parâmetros de fonte de alimentação incorretos.

Para utilizar esta função, ligue a central elétrica a uma tomada utilizando o cabo de alimentação fornecido, colocando a ficha do cabo na tomada elétrica na caixa do dispositivo. Em seguida, ligue as tomadas de saída AC usando o interruptor de soquete AC e conecte as cargas às tomadas de saída AC 230 V na estação elétrica. Em condições normais de funcionamento, a fonte de alimentação para as cargas vem diretamente da rede e, no caso de uma perda súbita de energia da rede, o dispositivo muda automaticamente para o modo de bateria em cerca de 20 ms, permitindo que as cargas continuem operando sem interrupção.

OBSERVAÇÃO! O dispositivo não deve ser considerado como um substituto para uma fonte de alimentação ininterrupta profissional. A função de failover é projetada apenas para aplicações de emergência e não se destina a operar equipamentos com altos requisitos de continuidade. Não conecte dispositivos como equipamentos médicos, dispositivos de suporte de vida, servidores de dados, estações de trabalho críticas, chaleiras elétricas, fornos de micro-ondas ou outros dispositivos que gerem uma alta carga instantânea às saídas de saída AC.

Também deve ser lembrado que a potência total das cargas conectadas às tomadas de saída AC 230 V no modo EPS não deve exceder o valor nominal especificado nos dados técnicos do dispositivo, e recomenda-se conectar apenas um recetor de cada vez para garantir um funcionamento estável. Exceder a potência total acima de 2400 W fará com que uma sobrecarga seja relatada e a estação será desligada automaticamente dentro de um minuto.

Proteção contra sobrecarga

Se a corrente de entrada AC retirada da rede exceder 10 A, a proteção contra sobrecarga será ativada no dispositivo e o circuito será cortado para proteger a estação elétrica. Neste caso, desconecte todos os cabos da tomada no dispositivo, certifique-se de que a corrente retirada da rede não exceda 10 A e que a fonte de alimentação está em conformidade com os requisitos do dispositivo. Depois de verificar os parâmetros de entrada, pressione o botão de sobrecarga localizado ao lado da tomada para retomar o funcionamento do dispositivo.

Ecrã LCD (V)

Segue-se uma descrição dos símbolos apresentados no visor da central elétrica:

- a. Indicador de Tempo de Descarga Restante - Exibe a quantidade estimada de tempo que a estação de energia funcionará até que a bateria esteja completamente descarregada (em minutos e horas).
- b. Indicador de aviso de erro - Ilumina quando anormalidades no funcionamento do dispositivo são detetadas.
- c. Indicador de Percentagem de Capacidade da Bateria - Apresenta o nível de carga atual da bateria em percentagem.
- d. Anel de capacidade da bateria - Indicador gráfico segmentado do nível da bateria.
- e. Indicador de conexão sem fio - Indica uma conexão ativa com um dispositivo móvel usando comunicação sem fio.
- f. Indicador de potência de saída - Mostra a carga atual dos dispositivos conectados (em watts).
- g. Indicador de potência de entrada - Mostra a potência atual consumida durante o carregamento (em watts).
- h. Indicador de saída AC - Indica a fonte de alimentação ativa das tomadas de saída AC.
- i. Indicador de porta USB-A - Indica a potência ativa das portas USB-A.
- j. Indicador de porta USB-C - Indica a alimentação ativa das portas USB-C.
- k. Indicador de Funcionamento do Ventilador de Resfriamento - Acende quando o ventilador está ativo.
- l. Indicador de Proteção de Alta Temperatura - Ilumina quando a temperatura de funcionamento admissível é excedida.
- m. Indicador de Proteção de Baixa Temperatura - Ilumina quando a temperatura ambiente é muito baixa.
- s. Indicador de carregamento do carro - Indica o carregamento ativo através da saída DC do carro.
- o. Indicador de porta DC 5521 - Indica a potência ativa das portas DC 5521.

Anel de capacidade da bateria (VI)

O anel de capacidade da bateria indica o nível de carga restante e é dividido em seis segmentos: 17%, 35%, 51%, 68%, 85% e 100%. Durante a descarga, os segmentos do anel saem em sequência, e os segmentos luminosos restantes indicam a capacidade atual. Durante o carregamento, o anel de capacidade pisca no sentido horário e a potência de entrada em tempo real (em watts) é exibida no lado direito da tela.

Quando totalmente carregado, o anel de capacidade brilha constantemente e o ícone do ventilador se apaga. Observação! Quando o carregamento estiver concluído, desligue o cabo de alimentação imediatamente.

Outras características

Modo Boost

A fim de evitar erros de funcionamento causados pela proteção contra sobrecarga, a central elétrica ativa automaticamente o modo Boost quando a potência de saída total excede o valor nominal de 2400 W. Este modo permite que a central forneça energia até 2600 W para dispositivos com alto consumo de energia. O modo Boost está ativado por predefinição. No entanto, ele não funciona quando a estação de energia está conectada à fonte de alimentação da rede e as saídas AC são ligadas ao mesmo tempo - neste caso, a estação entra em modo bypass. Observe também que o modo Boost é adequado para a maioria dos aparelhos elétricos, como aquecedores e aparelhos motorizados, no entanto, alguns aparelhos equipados com circuitos de proteção de tensão ou instrumentos de precisão podem não ser compatíveis com ele.

Mudança de frequência

Para alterar a frequência de funcionamento, os interruptores de tomada AC e DC devem primeiro ser desligados. Em seguida, mantenha pressionado o interruptor DC no lado USB e o interruptor de energia ao mesmo tempo por cerca de 3-5 segundos até que o símbolo de frequência pisce na tela LCD. Você pode usar o interruptor de soquete AC para selecionar a frequência desejada: 50 Hz ou 60 Hz. Confirme sua seleção mantendo pressionado o botão liga/desliga até que „SUC” apareça no LCD e a luz de fundo ao redor do anel da bateria se acenda. Para sair do modo de mudança de frequência, você precisa segurar o botão liga/desliga novamente.

Operação sem fio via aplicativo móvel

A central elétrica pode ser operada remotamente usando um aplicativo móvel Winergy dedicado, disponível para download nas plataformas de sistema mais populares para dispositivos móveis. Depois que o aplicativo estiver instalado, inicie o aplicativo e siga as instruções e prompts na tela para configurar corretamente a conexão e acessar os recursos de controle. O aplicativo permite, min, monitoramento em tempo real do status de carga da bateria e potência de saída, gerenciamento de configurações operacionais da estação, controle remoto de saídas e atualização do software do dispositivo.

MANUTENÇÃO

O exterior do produto deve ser limpo com um pano seco e macio. Não mergulhe o produto em água ou qualquer outro líquido. Proteja os assentos do produto da sujidade. Se a sujidade entrar no assento, este deve ser soprado com uma corrente de ar comprimido a uma pressão não superior a 0,3 MPa. de que as aberturas de ventilação estão desobstruídas. Em caso de sujidade, aspire cuidadosamente as aberturas de ventilação com um aspirador. Não utilize objetos duros para limpar as tomadas, portas e aberturas de ventilação, pois isso pode causar um curto-circuito ou danificar o dispositivo.

ARMAZENAGEM E TRANSPORTE

Armazene o produto em áreas fechadas e sombreadas, onde a temperatura de armazenamento não excederá o intervalo mostrado na tabela e a umidade relativa do ar será inferior a 90%. Por razões de segurança, não se recomenda conservar o produto a temperaturas ambientes inferiores a -10°C e superiores a 45°C. Siga as instruções fornecidas na secção „Guardar a bateria”. O produto deve ser transportado de acordo com as recomendações dadas na secção „Transporte de baterias”.

Solução de problemas

Abaixo está uma tabela com problemas e suas possíveis soluções:

Código de erro	Situação	Causa	Solução
E000	Indicador de saída AC piscando + indicador de aviso de falha, sem saída	Proteção contra curto-circuito de saída AC	Pressione o botão de tomadas de saída AC para retomar a operação
E001	Indicador de saída AC piscando + indicador de portas DC 5521 piscando + indicador de aviso de erro, sem saída	Proteção contra sobrecarga para saídas AC/DC	Pressione o botão de saída AC e o botão de saída DC para retomar a operação
E002	Indicador de saída AC ou DC pisca, nenhuma saída na porta dada	Proteção contra subtensão da bateria	Capacidade da bateria inferior a 20%, carga de <300 W - carregue o dispositivo e ligue novamente as tomadas de saída correspondentes
E003	Indicador de saída AC piscando, sem saída	Proteção contra sobretensão ou subtensão de saída AC	Pressione o botão de tomadas de saída AC para retomar a operação
E004	Indicador de saída AC piscando, sem saída	Frequência de entrada AC incorreta	O dispositivo irá restaurar automaticamente a operação quando a frequência voltar ao normal
E005	Indicador de aviso de erro pisca, nenhuma saída em todas as portas	Proteção contra sobretensão, subtensão ou sobrecorrente	Pressione o botão de tomadas de saída AC para retomar a operação

Código de erro	Situação	Causa	Solução
E006	Indicador de saída AC pisca + indicador de trabalho do ventilador de resfriamento pisca + indicador de aviso de erro pisca, sem saída em todas as portas	Proteção contra superaquecimento do inversor	Pare de carregar e deixe o aparelho arrefecer
E010	Indicador de carregamento do carro piscando + indicador de aviso de erro piscando, sem saída em todas as portas	Proteção contra sobrecarga e curto-circuito na tomada do carro	Pressione o botão de saídas DC para restaurar a operação
E011	Indicador de portas USB-A piscando + indicador de aviso de erro piscando, sem saída em todas as portas	Proteção contra sobrecarga e curto-circuito na porta USB-A	Pressione o botão de saídas DC para restaurar a operação
E012	Indicador de portas USB-C piscando + indicador de aviso de erro piscando, sem saída em todas as portas	Proteção contra sobrecarga e curto-circuito na porta USB-C	Pressione o botão de saídas DC para restaurar a operação
E013	E013 + sem saída em todas as portas	Proteção contra descarga excessiva da bateria	Depois de carregar o dispositivo, reinicie-o
E017	O indicador de aviso de erro E017+ pisca	Problema de hardware	Pressione o botão liga/desliga principal para restaurar a operação
E020	Indicador de aviso de erro pisca	Erro de comunicação do BMS	Verifique o cabo de comunicação BMS.
E021	E021 piscando, sem saída em todas as portas	Tensão excessiva em uma única célula	Aguarde até que a tensão da célula volte ao normal e, em seguida, reinicie o dispositivo
E022	E021 piscando, sem saída em todas as portas	Tensão muito baixa em uma única célula	Conecte o cabo de alimentação AC e carregue o dispositivo até que a tensão da célula volte ao normal
E023	E023 pisca, sem saída em todas as portas	Tensão total da bateria muito alta	Aguarde até que a tensão volte ao normal e, em seguida, reinicie o aparelho
E024	Indicador de aviso de erro pisca, nenhuma saída em todas as portas	Tensão total da bateria muito alta	Conecte o cabo de alimentação AC e carregue o dispositivo até que a tensão da célula volte ao normal
E025	Indicador de proteção de alta temperatura piscando + indicador de aviso de erro piscando, sem saída em todas as portas	Alta temperatura celular	O dispositivo retornará automaticamente a operação quando a temperatura for reduzida para o permitido
E026	Indicador de proteção de baixa temperatura pisca + indicador de aviso de erro pisca, sem saída em todas as portas	Temperatura celular muito baixa	O dispositivo retornará automaticamente a operação quando a temperatura retornar à temperatura permitida
E027	Indicador de saída AC piscando, sem saída AC, saída DC normal, potência de saída AC >2600VA ou AC+DC >2600W	Sobrecarga do sistema, potência de saída AC >2600VA ou alimentação combinada AC e DC >2600W	Pressione o botão de tomadas de saída AC para retomar a operação

KARAKTERISTIKE PROIZVODA

Ova prijenosna elektrana dizajnirana je za napajanje električnih uređaja na mjestima bez pristupa električnoj mreži. Ovaj proizvod također može napajati uređaje od 230 V AC i služiti kao powerbank za prijenosne uređaje.

Prije upotrebe ovog proizvoda, molimo pročitajte cijeli priručnik i sačuvajte ga. Ako ovaj proizvod dajete nekome drugome, molimo vas da uz kupnju priložite i ovaj priručnik.

Dobavljač nije odgovoran za bilo kakvu štetu ili ozljedu nastalu korištenjem proizvoda osim u predviđenu svrhu, nepoštivanjem sigurnosnih propisa ili nepoštivanjem uputa u ovom priručniku. Radnje održavanja koje nisu opisane u priručniku, promjene na električnoj strukturi ili druge preinake poništiti će jamstvo i jamstvena prava korisnika.

OPREMA

Proizvod se isporučuje u cijelosti i ne zahtijeva sastavljanje. Pribor uključen uz proizvod uključuje kabel za punjenje proizvoda iz utičnice za upaljač u automobilu, kabel za punjenje proizvoda iz izmjenične utičnice i kabel za punjenje proizvoda s vanjskog solarnog panela s MC4 izlazom (panel nije uključen).

TEHNIČKI PODACI

Parametar	Mjerna jedinica	Vrijednost
Broj kataloga		YT-83095
Masa	[kg]	20,69
Dimenzije	[mm]	457 x 270 x 310
Temperatura punjenja	[°C]	0 ~ +40
Temperatura pražnjenja	[°C]	-15 ~ +40
Temperatura skladištenja	[°C]	-20 ~ +60
Stupanj zaštite		IP21
Nazivna snaga stanice	[W]	2400
Maksimalna snaga stanice	[W]	4500
Klasa izolacije		I
Baterija		
Vrsta baterije		LiFePO ₄
Energija baterije	[Wh]	2232
Kapacitet baterije	[Ah]	46,5
Nazivni napon baterije	[V DC]	48
Slijetanje		
- Izmjenična struja		
Ulazni napon	[V~]	220-240
Nominalna frekvencija	[Hz]	50/60
Maksimalna nazivna struja	[A]	6,5
Maksimalna snaga	[W]	1400
- DC solarni		
Ulazni napon	[V DC]	12-78
Ulazna struja	[A]	13
Maksimalna nazivna snaga	[W]	800
- Automobilski istosmjerni sustav		
Ulazni napon	[V DC]	12 -15,5
Ulazna struja	[A]	8,5
Izlazi		
- Izmjenična struja		
Nazivni napon	[V~]	230
Nominalna frekvencija	[Hz]	50/60
Ukupna nazivna snaga*	[W]	2400
Ukupna maksimalna snaga*	[W]	4500
- USB-A (QC 3.0)		
Napon / Maksimalna struja	[V DC] / [A]	5 / 3; 9 / 2; 12 / 1,5
Nazivna snaga	[W]	18

Parametar	Mjerna jedinica	Vrijednost
- USB-C (PD 140 W)		2x
Napon / Maksimalna struja	[V DC] / [A]	5 / 3; 9 / 3; 12 / 3; 15 / 3; 20 / 5; 28 / 5
Nazivna snaga	[W]	140
- 12V automobil / DC 5521		
Napon / Maksimalna struja	[V DC] / [A]	12 / 10
Nazivna snaga	[W]	120
EPS funkcija		
Vrijeme prebacivanja	[ms]	20

* ukupni kapacitet svih utičnica.

OPĆI SIGURNOSNI UVJETI

Sigurnosne upute za uporabu

Prije svake upotrebe provjerite je li proizvod neoštećen. Bilo kakvo oštećenje, poput pukotina, udubljenja ili slomljenih elemenata, diskvalificirat će proizvod za daljnju upotrebu. Obratite posebnu pozornost na stanje kabela i žica isporučenih s proizvodom. Ako kabeli i žice pokazuju oštećenu izolaciju ili ako utikači pokazuju znakove oštećenja, pukotina, savijanja itd., ne smiju se koristiti. Ako se pronađe bilo kakvo oštećenje, obratite se ovlaštenom servisnom centru proizvođača. Ne izlažite proizvod oborinama ili vlazi. Ne uranjajte proizvod u vodu ili bilo koju drugu tekućinu. Vлага u uređaju može uzrokovati kratki spoj, požar ili čak eksploziju. Ne izazivajte kratki spoj na uređaju. Ne umećite žice, kovanice, čavle, igle, ključeve ili druge metalne elemente u kućište, kontrole ili utičnice uređaja. Ne spajajte utičnice stanice za punjenje. Kratki spoj može uzrokovati opekline, požar ili eksploziju. Ne prekrivajte uređaj tkaninama, dekama ili ručnicima. Ne dopustite da se uređaj pregrije. Ne izlažite uređaj izravnoj sunčevoj svjetlosti. Držite proizvod dalje od izvora topline. Izlaganje uređaja vatri ili visokim temperaturama iznad 60°C može uzrokovati požar i/ili eksploziju. Korištenje proizvoda na temperaturama ispod -20°C značajno će smanjiti performanse uređaja. Slijedite sigurnosne upute za punjenje. Nemojte puniti uređaj na temperaturama izvan raspona navedenog u tablici s tehničkim podacima. Nepravilno punjenje na temperaturama izvan navedenog raspona može oštetiti bateriju i povećati rizik od požara. Nemojte pokušavati sami popravljati ili rastavljati kućište uređaja. Nemojte stavljati teške predmete na uređaj niti primjenjivati značajan pritisak na kućište uređaja. Za popravke se obratite ovlaštenom servisnom centru proizvođača. Nemojte izlagati uređaj prekomjernim udarcima, npr. tijekom transporta. Zaštite uređaj od pada. Ako je proizvod teško oštećen ili padne u vodu, pohranite ga na otvorenom prostoru, dalje od zapaljivih materijala, ljudi i predmeta. Odnosite ga u specijalizirano postrojenje za odlaganje otpada. Nemojte bušiti proizvod. Nemojte stavljati uređaj u mikrovalnu pećnicu ili posudu pod tlakom. Ne stavljajte proizvod u blizinu plamena. Držite proizvod dalje od djece i kućnih ljubimaca.

Sigurnosne upute za punjenje

Upozorenje! Prije punjenja provjerite da kućište proizvoda, kabeli i utikači nisu napuknuti ili oštećeni. Ne koristite oštećeni proizvod.

Ovaj proizvod je namijenjen za punjenje samo isporučenim punjačem ili kabelom. Ne koristite nijednu drugu metodu punjenja osim isporučenog punjača ili kabela. Za punjenje proizvoda koristite samo originalne, tvornički isporučene kabele ili kabele koje preporučuje proizvođač. Korištenje neodgovarajućih kabela može dovesti do nepravilnog punjenja, oštećenja baterije, pregrijavanja, a u ekstremnim slučajevima čak i požara.

Punjenje treba provoditi samo u zatvorenoj, suhoj prostoriji, zaštićenoj od neovlaštenog pristupa, posebno djece. Ne puniti bez stalnog nadzora odrasle osobe! Ako morate napustiti prostoriju za punjenje, prekinite punjenje isključivanjem punjača iz proizvoda i napajanja. Ako se iz proizvoda širi dim, neobičan miris itd., odmah prekinite punjenje i isključite punjač. Nakon što se uređaj potpuno napuni, isključite punjač ili kabel iz uređaja.

Proizvod će možda trebati napuniti prije prve upotrebe.

LiFePO₄ (litijev željezov fosfat) baterije ne pokazuju takozvani „efekt memorije“, što im omogućuje ponovno punjenje u bilo kojem trenutku. Međutim, preporučuje se isprazniti bateriju tijekom normalnog rada, a zatim je napuniti do punog kapaciteta. Ako priroda rada onemogućuje ovaj tretman svaki put, treba ga obaviti barem svakih nekoliko ili desetak ciklusa. Ni pod kojim uvjetima baterije se ne smiju prazniti kratkim spajanjem elektroda, jer to uzrokuje nepovratna oštećenja! Također, nemojte provjeravati napunjenost baterije kratkim spajanjem elektroda i provjeravati ima li iskri.

Pohrana baterije

Kako biste produžili vijek trajanja baterije, osigurajte odgovarajuće uvjete skladištenja. Najbolje performanse postižu se ako se baterija skladišti u temperaturumom rasponu od +10 do +30 stupnjeva Celzija, s relativnom vlagom od 50%. Za dulje skladištenje baterije, napunite je na približno 50-70% kapaciteta. Za dulje skladištenje, periodički je puniti na 50-70% svaka tri mjeseca. Izbjegavajte prekomjerno pražnjenje baterije i skladištite je praznu, jer to skraćuje njezin vijek trajanja i može uzrokovati nepovratna oštećenja. Tijekom skladištenja, baterija će se postupno prazniti zbog curenja struje. Proces samopražnjenja ovisi o temperaturi skladištenja; što je temperatura viša, to je proces pražnjenja brži.

Nepravilno skladištenje baterije može dovesti do curenja elektrolita. U slučaju curenja, zaustavite curenje neutralizirajućim sred-

svom. Ako elektrolit dođe u kontakt s očima, isperite ih temeljito vodom i odmah potražite liječničku pomoć. Ne koristite alat s oštećenom baterijom. Kada je baterija potpuno istrošena, zbrinite je u skladu s važećim propisima na mjestu gdje se proizvod koristi.

Prijevoz baterija

Litij-željezo-fosfatne baterije zakonski se smatraju opasnim materijalima. Korisnik alata može prevoziti uređaj s baterijom ili same baterije cestom. Nisu potrebni dodatni zahtjevi. Ako se prijevoz prepušta trećim stranama (npr. kurirskoj službi), moraju se poštivati propisi za prijevoz opasnih materijala. Prije slanja obratite se kvalificiranoj osobi. Oštećene baterije ne smiju se prevoziti. Tijekom prijevoza, izvađene baterije moraju se ukloniti iz alata, a izloženi kontakti moraju biti zaštićeni, npr. izolacijskom trakom. Baterije pričvrstite u ambalažu kako se ne bi pomicala unutar ambalaže tijekom prijevoza. Također se moraju poštivati nacionalni propisi o prijevozu opasnih materijala.

RAD UREĐAJA

Priprema proizvoda za rad

Proizvod treba raspakirati i ukloniti sav ambalažni materijal. Preporučuje se sačuvati ambalažu jer može biti korisna za transport proizvoda.

Uključivanje/isključivanje proizvoda

Prije uključivanja provjerite da oko stanice nema predmeta koji bi mogli blokirati ventilacijske otvore.

Za uključivanje proizvoda držite pritisnut gumb za napajanje otprilike 3 sekunde. Indikatorska lampica u gumbu će svijetliti i bljeskati, a LCD zaslon će prikazati prsten kapaciteta i postotak napunjenosti baterije, potvrđujući da je uređaj ispravno aktiviran. Prikazane informacije i simboli opisani su u odjeljku „LCD zaslon“.

Nakon uključivanja uređaja, možete uključiti pojedinačne dijelove AC ili DC izlaza pritiskom na odgovarajući prekidač za AC ili DC utičnicu. Ikone koje odgovaraju aktivnim utičnicama pojavit će se na zaslonu. Za deaktiviranje AC ili DC izlaza, svaki put pritisnite odgovarajući gumb. Odgovarajuća ikona na zaslonu će se isključiti, potvrđujući da je funkcija onemogućena.

Za isključivanje uređaja, ponovno pritisnite i držite gumb za napajanje otprilike 3 sekunde dok se na zaslonu ne prikaže „OFF“ i ekran ne postane prazan.

Proizvod može doći s djelomično napunjenom baterijom, ali preporučuje se da je potpuno napunite prije prve upotrebe. Upozorenje! Nikada ne dopustite da se baterija prekomjerno isprazni. Potpuno pražnjenje može uzrokovati trajna oštećenja.

Napomena: Preporučuje se isključiti AC i DC izlazne utičnice prije potpunog isključivanja uređaja. Priključak za punjenje u automobilu/solarnoj bateriji radi neovisno o glavnom prekidaču.

Način spavanja

Kada je stanica uključena, kratkim pritiskom na gumb za napajanje isključit će se LCD zaslon, ali sama stanica ostat će u radnom načinu rada. Ako su uključene AC ili DC izlazne utičnice, uređaj će automatski ući u stanje mirovanja nakon 5 minuta neaktivnosti, a LCD zaslon će se isključiti. Kada se rad nastavi, LCD zaslon će se ponovno upaliti.

Automatsko isključivanje

Ako je stanica uključena, zaslon će se automatski isključiti nakon 5 minuta neaktivnosti. Ako su uključene i AC ili DC izlazne utičnice, uređaj će se automatski isključiti nakon 6 sati ako nije spojeno opterećenje.

Punjenje iz električne mreže

Uključite kabel za punjenje izmjeničnom strujom koji se isporučuje s proizvodom u utičnicu. Spojite kabel za punjenje u zidnu utičnicu. Dok se uređaj puni, možete koristiti i druge funkcije proizvoda.

Proizvod je potpuno napunjen kada indikator punjenja na LCD zaslonu dosegne 100% i cijeli prsten kapaciteta svijetli. Nakon što je punjenje završeno, odmah isključite kabel za punjenje iz zidne utičnice, a zatim ga isključite iz utičnice uređaja. Proizvod je spreman za upotrebu.

Punjenje s vanjskih solarnih panela (II, III)

Uređaj se može puniti s vanjskih fotonaponskih panela. Za spajanje panela smije se koristiti samo isporučeni kabel s Anderson-MC4 konektorima. Ne mijenjajte utikač kabela ili utičnicu fotonaponskog panela kako bi se međusobno prilagođavali. Na uređaj spajajte samo panele s parametrima koji zadovoljavaju specifikacije solarnog punjenja navedene u tablici s tehničkim podacima. Spajanje panela s drugim parametrima može oštetiti uređaj.

Prvo, spojite kabel za punjenje solarnih panela na solarne panele, pazite da su MC4 konektori sigurno spojeni. Drugo, spojite konektor kabela na priključak za punjenje automobila/solarnih panela na vašem uređaju.

LCD zaslon će prikazati ulaznu snagu, a indikator napunjenosti baterije će se rotirati kako bi označio solarno punjenje. Nakon što je punjenje završeno, prvo odspojite kabel sa solarnih panela, a zatim ga odspojite s uređaja. Preporučuje se korištenje maksimalno tri solarne panele od 240 W spojena u seriju za optimalnu snagu punjenja. Za najbolju učinkovitost punjenja, postavite panele što je moguće okomitije na sunčeve zrake. Imajte na umu da brzina solarnog punjenja ovisi o mnogim čimbenicima, uključujući snagu i učinkovitost panela te vremenske uvjete. Vrijeme solarnog punjenja obično je znatno dulje od punjenja iz mreže.

Punjenje iz 12 V automobilske instalacije (IV)

Proizvod se može puniti pomoću električnog sustava vozila s naponom i maksimalnom strujom navedenom u tablici s tehničkim

podacima. Kabel za punjenje završava utikačem za spajanje na utičnicu za upaljač u vozilu. Prije punjenja, pogledajte dokumentaciju vozila i provjerite radi li motor kako biste spriječili pražnjenje akumulatora.

Spojite utikač kabela na ulaz za punjenje u automobilu/solarnoj bateriji, a zatim umetnite drugi kraj kabela u utičnicu za upaljač u vozilu. Tijekom punjenja možete koristiti i druge funkcije proizvoda.

Nakon što je baterija potpuno napunjena, što pokazuje indikator napunjenosti od 100%, odmah odspojite kabel iz utičnice za upaljač, a zatim iz DC priključka za punjenje u automobilu. Proizvod je spreman za upotrebu.

Performanse uređaja

Zbroj snaga svih uređaja istovremeno spojenih na stanicu, i na AC i na DC utičnice, ne smije prelaziti nazivnu snagu stanice navedenu u tablici tehničkih podataka.

Maksimalna snaga je snaga koju stanica može isporučiti spojenim uređajima samo kratko vrijeme, na primjer, dok se spojeni uređaj pokreće. Ova snaga se ne smije smatrati dostupnom kontinuirano. Prekomjerna potrošnja energije iznad nazivne snage aktivirat će sigurnosne uređaje i isključiti utičnicu na koju je spojeno opterećenje.

Uključivanje/isključivanje DC utičnica

UPOZORENJE! Ne spajajte oštećene, popravljene ili modificirane kabele za napajanje ili uređaje s oštećenim utičnicama. Ne spajajte kabele na priključke uređaja ili izlazne utičnice. To može uzrokovati strujni udar, požar ili čak eksploziju.

Za aktiviranje DC utičnica, provjerite je li uređaj uključen pomoću glavnog prekidača. Zatim kratko pritisnite prekidač DC utičnice. Na LCD zaslonu će se pojaviti indikator koji označava da su DC utičnice aktivne. Na DC utičnice smiju se spajati samo uređaji s parametrima koji zadovoljavaju specifikacije navedene u tablici s tehničkim podacima.

Za isključivanje istosmjernih utičnica, ponovno kratko pritisnite prekidač za istosmjernu utičnicu. Indikator na zaslonu će nestati, što znači da su utičnice sada isključene. Isključivanje istosmjernih utičnica kada se ne koriste pomaže u uštedi energije baterije.

USB-A izlazni priključak (QC 3.0) Brz Brzo punjenje (Fast Charging 3.0) služi za punjenje mobilnih uređaja koji podržavaju tehnologiju Fast Charging 3.0. Funkcija brzog punjenja radi samo s uređajima koji podržavaju ovaj način punjenja. Provjerite specifikacije spojenog uređaja ili se obratite proizvođaču uređaja. Ova tehnologija automatski prepoznaje spojeni uređaj i u skladu s tim prilagođava napon i struju punjenja.

Izlazni priključak USB-C (PD 140W) za napajanje omogućuje brzo punjenje uređaja i napajanje, na primjer, monitora putem USB-C priključka, s izlaznom snagom od 140 W. Automatski prepoznaje spojeni uređaj i prilagođava napon i struju punjenja spojenom uređaju. Ovu tehnologiju karakteriziraju povećane razine snage. Funkcija brzog punjenja radić će na uređajima koji podržavaju ovu značajku. Provjerite specifikacije spojenog uređaja ili se obratite proizvođaču uređaja.

DC izlazni priključak omogućuje vam napajanje uređaja s 12 V DC.

Automobilski DC 12V izlaz omogućuje napajanje uređaja s 12V DC, spojenih putem kabela s utikačem koji se uklapa u automobilsku utičnicu (tzv. utičnicu za upaljač).

Uključivanje/isključivanje izlaznih utičnica za izmjeničnu struju (AC)

UPOZORENJE! Ne spajajte oštećene, popravljene ili modificirane kabele za napajanje ili uređaje s oštećenim utičnicama. Ne spajajte kabele na priključke uređaja ili izlazne utičnice. To može uzrokovati strujni udar, požar ili čak eksploziju.

Izlazna AC utičnica može se koristiti za spajanje uređaja koji zahtijeva napajanje iz mreže s parametrima navedenim na natpisnoj pločici uređaja i tablici s tehničkim podacima, kao što su TV, prijenosno računalo ili blender. Prije spajanja uređaja na stanicu za punjenje, provjerite (provjerom tablice s tehničkim podacima) da ukupna nazivna snaga svih uređaja ne prelazi nazivnu snagu koju nudi stanica za punjenje. Spajanje uređaja s ukupnom nazivnom snagom većom od nazivne snage koju nudi stanica za punjenje može dovesti do preopterećenja i/ili oštećenja uređaja.

Za uključivanje AC utičnica provjerite je li uređaj uključen. Zatim kratko pritisnite prekidač AC utičnice. Na LCD zaslonu će se pojaviti indikator, što znači da su sve AC utičnice aktivne. Za isključivanje AC utičnica, ponovno kratko pritisnite prekidač AC utičnice. Indikator na zaslonu će nestati, što znači da su utičnice isključene. Isključivanje AC utičnica kada se ne koriste pomaže u uštedi energije baterije.

EPS funkcija

Uređaj je opremljen funkcijom napajanja u nuždi (EPS), što omogućuje elektrani da funkcionira kao neprekidni izvor napajanja u hitnim situacijama. Ova funkcija održava napajanje priključenih opterećenja u slučaju nestanka struje iz mreže ili abnormalnih uvjeta napajanja. Za korištenje ove značajke, spojite punjač na zidnu utičnicu pomoću priloženog kabela za napajanje umetanjem kabela u priključak za napajanje na uređaju. Zatim uključite AC utičnice pomoću prekidača za AC utičnicu i spojite prijemnike na 230 V AC utičnice na punjaču. U normalnim radnim uvjetima, prijemnici se napajaju izravno iz mreže. U slučaju iznenadnog gubitka mrežnog napajanja, uređaj se automatski prebacuje na napajanje iz baterije unutar otprilike 20 ms, omogućujući prijemnicima da nastave raditi bez prekida. UPOZORENJE! Ovaj uređaj ne smije se smatrati zamjenom za profesionalni neprekidni izvor napajanja. Funkcija prebacivanja u slučaju kvara namijenjena je samo za hitne slučajeve i nije namijenjena uređajima s visokim zahtjevima za kontinuitet napajanja. Ne spajajte uređaje poput medicinske opreme, uređaja za održavanje života, podatkovnih poslužitelja, kritičnih radnih stanica, električnih kuhala za vodu, mikrovalnih pećnica ili drugih uređaja koji generiraju velika prolazna opterećenja na AC izlazne utičnice. Također imajte na umu da ukupna snaga prijemnika spojenih na izlazne utičnice od 230 V AC u EPS načinu rada ne smije prelaziti

navisnu snagu navedenu u tehničkim specifikacijama uređaja. Kako bi se osigurao stabilan rad, preporučuje se istovremeno spajanje samo jednog prijemnika. Prekoračenje ukupne snage iznad 2400 W rezultirat će obavijesti o preopterećenju i stanica će se automatski isključiti unutar jedne minute.

Zaštita od preopterećenja

Ako ulazna AC struja iz mreže prelazi 10 A, isključit će se zaštita uređaja od preopterećenja i strujni krug će se prekinuti radi zaštite napajanja. U tom slučaju, isključite sve kabele iz utičnice uređaja, provjerite da struja mreže ne prelazi 10 A i da izvor napajanja zadovoljava zahtjeve uređaja. Nakon provjere ulaznih parametara, pritisnite gumb za preopterećenje pored utičnice za nastavak rada.

LCD zaslon (V)

U nastavku slijedi opis simbola prikazanih na zaslonu elektrane:

- Pokazatelj preostalog vremena pražnjenja - Prikazuje procijenjeno vrijeme rada elektrane dok se baterija potpuno ne isprazni (u minutama i satima).
- Indikator upozorenja o pogrešci - Svijetli kada se otkrije abnormalnost u radu uređaja.
- Pokazatelj postotka kapaciteta baterije - Prikazuje trenutnu razinu napunjenosti baterije u postocima.
- Prsten kapaciteta baterije - Segmentirani, grafički indikator razine napunjenosti baterije.
- Indikator bežične veze - Označava aktivnu vezu s mobilnim uređajem putem bežične komunikacije.
- Pokazatelj izlazne snage - Prikazuje trenutno opterećenje priključenih uređaja (u vatima).
- Indikator ulazne snage - Prikazuje trenutnu snagu koja se troši tijekom punjenja (u vatima).
- Pokazatelj AC izlaza - Označava aktivnu snagu iz AC izlaznih utičnica.
- Indikator USB-A priključka - Označava aktivno napajanje iz USB-A priključaka.
- Indikator USB-C priključka - Označava aktivno napajanje iz USB-C priključaka.
- Indikator ventilatora za hlađenje - Svijetli kada je ventilator aktivan.
- Indikator zaštite od visoke temperature - Svijetli kada se prekorači dopuštena radna temperatura.
- Indikator zaštite od niske temperature - Svijetli kada je temperatura okoline preniska.
- Indikator punjenja automobila - Označava aktivno punjenje putem istosmjernog izlaza automobila.
- Indikator DC 5521 porta - Označava aktivnu snagu iz DC 5521 portova.

Prsten za kapacitet baterije (VI)

Prsten kapaciteta baterije označava preostalu razinu napunjenosti i podijeljen je u šest segmenata: 17%, 35%, 51%, 68%, 85% i 100%. Tijekom pražnjenja, segmenti prstena se gase jedan po jedan, a preostali osvjetljeni segmenti pokazuju trenutni kapacitet. Tijekom punjenja, prsten kapaciteta treperi u smjeru kazaljke na satu, a ulazna snaga u stvarnom vremenu (u vatima) prikazuje se na desnoj strani zaslona.

Nakon što se potpuno napuni, prsten kapaciteta svijetli neprestano, a ikona ventilatora se gasi.

Napomena: Nakon što je punjenje završeno, odmah isključite kabel za napajanje.

Ostale funkcije

Način pojačanja

Kako bi se spriječili kvarovi uzrokovani zaštitom od preopterećenja, elektrana automatski aktivira Boost način rada kada ukupna izlazna snaga premaši nazivnih 2400 W. Ovaj način rada omogućuje elektrani da isporuči do 2600 W snage uređajima s visokom potrošnjom. Boost način rada omogućen je prema zadanim postavkama. Međutim, ne funkcionira kada je elektrana spojena na električnu mrežu i uključeni su AC izlazi, u kojem slučaju elektrana prelazi u bypass način rada. Također imajte na umu da je Boost način rada prikladan za većinu električnih uređaja, poput grijača i uređaja s motornim pogonom, ali neki uređaji opremljeni krugovima zaštite od napona ili preciznim instrumentima mogu biti nekompatibilni.

Promjena frekvencije

Za promjenu radne frekvencije, prvo isključite AC i DC prekidače utičnica. Zatim istovremeno pritisnite i držite DC prekidač utičnice na USB strani i prekidač za napajanje otprilike 3-5 sekundi dok simbol frekvencije ne zatreperi na LCD zaslonu. Pomoću prekidača AC utičnice odaberite željenu frekvenciju: 50 Hz ili 60 Hz. Potvrdite svoj odabir držanjem gumba za napajanje dok se na LCD zaslonu ne pojavi „SUC” i dok se ne upali pozadinsko osvjetljenje oko prstena baterije. Za izlaz iz načina promjene frekvencije, ponovno držite gumb za napajanje.

Bežično upravljanje putem mobilne aplikacije

Elektrana se može daljinski upravljati pomoću namjenske mobilne aplikacije Winergy, dostupne za preuzimanje na najpopularnijim platformama mobilnih uređaja. Nakon instalacije aplikacije, pokrenite je i slijedite upute na zaslonu kako biste pravilno konfigurirali funkcije povezivanja i kontrole pristupa. Aplikacija omogućuje praćenje napunjenosti baterije i izlazne snage u stvarnom vremenu, upravljanje postavkama rada stanice, daljinsko upravljanje izlazom i ažuriranja softvera uređaja, između ostalog.

ODRŽAVANJE

Kućište proizvođača čistite mekom, suhom krpom. Ne uranjajte proizvod u vodu ili bilo koju drugu tekućinu. Zaštite priključke proi-

zvoda od prljavštine. Ako u priključak uđe prljavština, ispušite je mlazom komprimiranog zraka pod tlakom ne većim od 0,3 MPa. Provjerite jesu li ventilacijski otvori prohodni. Ako se prljavština zaprlja, pažljivo usisajte ventilacijske otvore. Ne koristite oštre predmete za čišćenje priključaka, otvora ili ventilacijskih otvora; to može uzrokovati kratki spoj ili oštećenje uređaja.

SKLADIŠTENJE I TRANSPORT

Proizvod treba skladištiti u zatvorenim, zasjenjenim prostorima gdje temperatura skladištenja ne prelazi raspon naveden u tablici, a relativna vlažnost je ispod 90%. Iz sigurnosnih razloga ne preporučuje se skladištenje proizvoda na temperaturama okoline ispod -10°C ili iznad 45°C. Slijedite preporuke dane u odjeljku „Skladištenje baterija”. Proizvod treba transportirati u skladu s preporukama danim u odjeljku „Transport baterija”.

Rješavanje problema

U nastavku je tablica problema i njihovih mogućih rješenja:

Kod pogreške	Status	Uzrok	Otopina
E000	Indikator AC izlaza treperi + indikator upozorenja na grešku, nema izlaza	Zaštita od kratkog spoja AC izlaza	Pritisnite gumb AC izlazne utičnice za ponovno uključivanje rada.
E001	Indikator AC izlaza treperi + indikator DC priključka 5521 treperi + indikator upozorenja na grešku, nema izlaza	Zaštita od preopterećenja AC/DC izlaza	Pritisnite gumb AC izlazne utičnice i gumb DC izlazne utičnice za vraćanje rada.
E002	Indikator AC ili DC izlaza treperi, nema izlaza na tom priključku	Zaštita baterije od preniskog napona	Kapacitet baterije ispod 20%, opterećenje ≤300 W - napunite uređaj i ponovno spojite odgovarajuće izlazne utičnice
E003	Indikator AC izlaza treperi, nema izlaza	Zaštita od previsokog ili preniskog napona na AC izlazu	Pritisnite gumb AC izlazne utičnice za ponovno uključivanje rada.
E004	Indikator AC izlaza treperi, nema izlaza	Netočna AC ulazna frekvencija	Uređaj će automatski obnoviti rad kada se frekvencija vrati u normalu.
E005	Indikator upozorenja o pogrešci treperi, nema izlaza na svim portovima	Zaštita od prenapona, podnapona ili prekomjerne struje	Pritisnite gumb AC izlazne utičnice za ponovno uključivanje rada.
E006	Indikator AC izlaza treperi + indikator ventilatora za hlađenje treperi + indikator upozorenja o pogrešci treperi, nema izlaza na svim priključcima	Zaštita od pregrijavanja invertera	Zaustavite punjenje i pričekajte da se uređaj ohladi.
E010	Indikator punjenja automobila treperi + indikator upozorenja o pogrešci treperi, nema izlaza na svim priključcima	Zaštita od preopterećenja i kratkog spoja u automobilskoj utičnici	Pritisnite gumb DC izlazne utičnice za vraćanje rada.
E011	Indikator USB-A priključka treperi + indikator upozorenja o pogrešci treperi, nema izlaza na svim priključcima	Zaštita od preopterećenja i kratkog spoja na USB-A priključku	Pritisnite gumb DC izlazne utičnice za vraćanje rada.
E012	Indikator USB-C priključka treperi + indikator upozorenja o pogrešci treperi, nema izlaza na svim priključcima	Zaštita od preopterećenja i kratkog spoja na USB-C priključku	Pritisnite gumb DC izlazne utičnice za vraćanje rada.
E013	E013 + nema izlaza na svim portovima	Zaštita od prekomjernog pražnjenja baterije	Nakon što se uređaj napuni, ponovno ga pokrenite.
E017	E017 + indikator upozorenja o pogrešci treperi	Problem s hardverom	Pritisnite glavni gumb za napajanje za ponovno pokretanje rada
E020	Indikator upozorenja o pogrešci treperi	Pogreška u komunikaciji BMS-a	Provjerite komunikacijski kabel BMS-a.
E021	E021 treperi, nema izlaza na svim portovima	Preveliki napon na jednoj ćeliji	Pričekajte da se napon ćelije vrati u normalu, a zatim ponovno pokrenite uređaj.
E022	E021 treperi, nema izlaza na svim portovima	Prenizak napon na jednoj ćeliji	Spojite kabel za napajanje izmjeničnom strujom i punite uređaj dok se napon ćelije ne vrati u normalu.
E023	E023 treperi, nema izlaza na svim portovima	Ukupni napon baterije previsok	Pričekajte da se napon vrati u normalu, a zatim ponovno pokrenite uređaj.
E024	Indikator upozorenja o pogrešci treperi, nema izlaza na svim portovima	Ukupni napon baterije previsok	Spojite kabel za napajanje izmjeničnom strujom i punite uređaj dok se napon ćelije ne vrati u normalu.
E025	Indikator zaštite od visoke temperature treperi + indikator upozorenja o pogrešci treperi, nema izlaza na svim priključcima	Visoka temperatura ćelije	Uređaj će automatski nastaviti s radom kada temperatura padne na prihvatljivu razinu.
E026	Indikator zaštite od niske temperature treperi + indikator upozorenja o pogrešci treperi, nema izlaza na svim priključcima	Temperatura ćelije preniska	Uređaj će automatski nastaviti s radom kada se temperatura vrati u prihvatljiv raspon.
E027	Indikator AC izlaza treperi, nema AC izlaza, DC izlaz normalan, AC izlazna snaga >2600VA ili AC+DC >2600W	Preopterećenje sustava, AC izlazna snaga >2600VA ili kombinirana AC i DC snaga >2600W	Pritisnite gumb AC izlazne utičnice za vraćanje rada.

صُممت محطة الطاقة المحمولة هذه لتشغيل الأجهزة الكهربائية في المناطق التي لا تصلها شبكة الكهرباء. كما يُمكن لهذا المنتج تشغيل أجهزة تيار متردد ٢٣٠ فولت، ويعمل كبنك طاقة للأجهزة المحمولة.

قبل استخدام هذا المنتج، يُرجى قراءة دليل الاستخدام كاملاً والاحتفاظ به. في حال إهداء هذا المنتج لشخص آخر، يُرجى إرفاق هذا الدليل مع عملية الشراء.

لا يتحمل المورد مسؤولية أي ضرر أو إصابة ناتجة عن استخدام المنتج في غير الغرض المخصص له، أو عدم اتباع لوائح السلامة، أو عدم اتباع التعليمات الواردة في هذا الدليل. أعمال الصيانة غير الموضحة في الدليل، أو تغييرات الهيكل الكهربائي، أو أي تعديلات أخرى، تُبطل ضمان المستخدم وحقوقه في الضمان.

معدات

يتم تسليم المنتج كاملاً ولا يتطلب أي تجميع. تشمل الملحقات المرفقة كابلًا لشحن المنتج من مقبس ولاعة سجانر السيارة، وكابلًا لشحن المنتج من مقبس تيار متردد، وكابلًا لشحن المنتج (٤) (اللوحة غير متضمنة MC من لوحة شمسية خارجية مزودة بمخرج

البيانات الفنية

المعنة	وحدة القياس	قيمة
رقم الكatalog		٨٣٠٩٥-٧٦
كتلة	[كجم]	٢٠,٦٩
أبعاد	[سم]	٣١٠ x ٢٧٠ x ٤٥٧
درجة حرارة الشحن	[°ج]	٤٠+ ~ ٠
درجة حرارة التفريغ	[°ج]	٤٠+ ~ ١٥-
درجة حرارة التخزين	[°ج]	٦٠+ ~ ٢٠-
درجة الحموضة	[pH]	١٢
الطاقة المقترنة للمحطة	[وات]	٢٤٠٠
أقصى طاقة للمحطة	[وات]	٤٥٠٠
فئة العزل		و
بطارية		
نوع البطارية		ليثيوم
طاقة البطارية	[Wh]	٢٢٣٢
سعة البطارية	[Ah]	٤٦,٥
الجهد الاسمي للبطارية	[فولت تيار مستمر]	٤٨
الهيوط		
- التيار المتناوب		
جهد الدخل	[~V]	٢٤٠-٢٢٠
التردد الاسمي	[هرتز]	٦٠/٥٠
الحد الأقصى للتيار المقدر	[أ]	٦,٥
أقصى طاقة	[وات]	١٤٠٠
- الطاقة الشمسية DC		
جهد الدخل	[فولت تيار مستمر]	٧٨-١٢
تيار الإدخال	[أ]	١٣
الحد الأقصى للفترة المقترنة	[وات]	٨٠٠
- السيارات DC		
جهد الدخل	[فولت تيار مستمر]	١٥,٥- ١٢
تيار الإدخال	[أ]	٨,٥
مخارج		
- تيار متردد		
الجهد الاسمي	[~V]	٢٢٠
التردد الاسمي	[هرتز]	٦٠/٥٠
إجمالي الطاقة المقترنة*	[وات]	٢٤٠٠
إجمالي الطاقة القصوى*	[وات]	٤٥٠٠
- USB-A (QC) (٣,٠		
الجهد / الحد الأقصى للتيار	[فولت تيار مستمر] / [أمبير]	١,٥ / ١٢,٤ / ٩,٤٣ / ٥
الطاقة المقترنة	[وات]	١٨
- USB-C (PD) ١٤٠ (واط)		
الجهد / الحد الأقصى للتيار	[فولت تيار مستمر] / [أمبير]	٥ / ٢٨,٥ / ٢٠,٤٣ / ١٥,٤٣ / ١٢,٤٣ / ٩,٤٣ / ٥
الطاقة المقترنة	[وات]	١٤٠

المعلمات	وحدة القياس	قيمة
- سيارة ١٢ فولت / تيار مستمر ٥٥١١		
الجهد / الحد الأقصى للتيار	[فولت تيار مستمر] / [أمبير]	١٠/١٢
الطاقة المقترنة	[وات]	١٢٠
وظيفة EPS		
وقت التبدل	[ثانية]	٢٠

*إجمالي سعة جميع المقابس.

شروط السلامة العامة

تعليمات السلامة للاستخدام

قبل كل استخدام، تأكد من سلامة المنتج. أي ضرر في الهيكل، مثل الشقوق أو الخدوش أو العناصر المكسورة، سيمنع المنتج من الاستخدام مرة أخرى. انتبه جيداً لحالة الكابلات والأسلاك المرفقة مع المنتج. إذا أظهرت الكابلات والأسلاك تلفاً في العزل، أو إذا أظهرت المقابس أي علامات تلف أو شقوق أو انحناءات وما إلى ذلك، فيجب عدم استخدامها. في حالة وجود أي ضرر، اتصل بمركز الخدمة المعتمد من الشركة المصنعة. لا تعرض المنتج للترسب أو الرطوبة. لا تغمر المنتج في الماء أو أي سائل آخر. قد تتسبب الرطوبة في الجهاز في حدوث ماس كهربائي أو حريق أو حتى انفجار. لا تقم بتوصيل مقابس محطة الشحن. قد يتسبب ماس كهربائي في حدوث حروق أو حريق أو انفجار. لا تغط الجهاز بالغطاء أو البطانيات أو المناديف. لا تدع الجهاز يسخن بشكل مفرط. لا تعرض الجهاز لأشعة الشمس المباشرة. أبقِ المنتج بعيداً عن مصادر الحرارة. قد يؤدي تعريض الجهاز للحرارة أو درجات حرارة عالية تزيد عن ٦٠°مئوية إلى نشوب حريق و/أو انفجار. سيؤدي استخدام المنتج في درجات حرارة أقل من ٢٠°مئوية إلى تقليل أداء الجهاز بشكل كبير. اتبع تعليمات سلامة الشحن. لا تشحن الجهاز في درجات حرارة خارج النطاق المحدد في جدول البيانات الفنية. قد يؤدي الشحن غير الصحيح في درجات حرارة خارج النطاق المحدد إلى إتلاف البطارية وزيادة خطر الحريق. لا تحاول إصلاح أو تفكيك غلاف الجهاز بنفسك. لا تضع أشياء ثقيلة على الجهاز أو تضغط عليه بشدة. للإصلاحات، اتصل بمركز خدمة معتمد من الشركة المصنعة. لا تعرض الجهاز لصدمة شديدة، على سبيل المثال، أثناء النقل. احم الجهاز من السقوط. في حالة تعرض المنتج للتلف الشديد أو سقوطه في الماء، خزّنه في منطقة مفتوحة بعيداً عن المواد القابلة للاشتعال والأشخاص والأشياء. خذها إلى منشأة متخصصة للتخلص من النفايات. لا تشبّب المنتج. لا تضع الجهاز في فرن ميكروويف أو حاوية مضغوطة. لا تضع المنتج بالقرب من اللهب. أبقِ المنتج بعيداً عن متناول الأطفال والحيوانات الأليفة.

تعليمات السلامة للشحن

تحذيراً! قبل الشحن، تأكد من سلامة هيكل المنتج والأسلاك والمقابس من التشققات أو التلف. لا تستخدم منتجاً تلفاً. هذا المنتج مصمم للشحن فقط باستخدام الشاحن أو الكابل المرفق. لا تستخدم أي طريقة شحن أخرى غير الشاحن أو الكابل المرفق. استخدم فقط الكابلات الأصلية من المصنع أو الكابلات الموصى بها من قبل الشركة المصنعة للشحن المنتج. قد يؤدي استخدام كابلات غير مناسبة إلى شحن غير صحيح، وتلف البطارية، وارتفاع درجة حرارتها، وفي الحالات القصوى، نشوب حريق.

يجب شحن الجهاز فقط في غرفة مغلقة وجافة، محمية من الوصول غير المصرح به، وخاصة الأطفال. لا تشحن الجهاز دون إشراف دائم من شخص بالغ! إذا اضطرت لمغادرة غرفة الشحن، فتوقف عن الشحن بفصل الشاحن عن الجهاز ومصدر الطاقة. في حال انبعاث دخان أو رائحة غريبة، أو ما شابه، من الجهاز، توقف عن الشحن فوراً وافصل الشاحن. بعد اكتمال شحن الجهاز، افصل الشاحن أو الكابل عنه.

قد يتطلب المنتج الشحن قبل الاستخدام الأول

في (البيانات الفنية) يُسمى «تأثير الذاكرة»، مما يسمح بإعادة شحنها في أي وقت. مع ذلك، يُنصح بتفريغ البطارية أثناء التشغيل العادي ثم شحنها بالكامل. إذا كانت بطارية ليثيوم الأقطاب تُشغّل تجعل هذه العملية مستحيلة في كل مرة، فيجب القيام بها كل بضعة دورات أو عشرات الدورات على الأقل. لا يُنصح بتبثاً بتفريغ البطاريات عن طريق قصر دائرة الأقطاب الكهربائي، لأن ذلك يسبب تلفاً لا رجعة فيه! كما يُنصح بعدم فحص شحن البطارية عن طريق قصر دائرة الأقطاب الكهربائي والتحقق من وجود شرارات

تخزين البطارية

الإطالة عمر البطارية، تأكد من توفير ظروف تخزين مناسبة يُحقق أفضل أداء عند تخزين البطارية في درجة حرارة تتراوح بين ١٠+ و ٣٠+ درجة مئوية، مع رطوبة نسبية ٥٠٪. لتخزين البطارية لفترات طويلة، اشحنها حتى تصل سعتها إلى حوالي ٧٠.٥٠٪. أما للتخزين لفترات أطول، فاشحنها دورياً حتى تصل إلى ٧٠.٥٠٪ كل ثلاثة أشهر. تجنب الإفراط في تفريغ البطارية، وخزنها فارغة، لأن ذلك يُبصر عمرها الافتراضي وقد يسبب تلفاً لا رجعة فيه. أثناء التخزين، تُفرغ البطارية تدريجياً بسبب تسرب التيار. تعتمد عملية التفريغ الذاتي على درجة حرارة التخزين؛ فكلما ارتفعت درجة الحرارة، زادت سرعة عملية التفريغ.

قد يؤدي التخزين غير السليم للبطارية إلى تسرب الإلكترونيات. في حال حدوث تسرب، احتو التسرب باستخدام عامل مُعادِل. في حال ملامسة الإلكترونيات للعينين، اشطفهما جيداً بالماء واستشر طبيباً فوراً. لا تستخدم أداة بطارية تالفة. عند تلف البطارية تماماً، تخلص منها وفقاً للوائح السارية في مكان استخدام المنتج

نقل البطارية

تعتبر بطاريات فوسفات حديد الليثيوم مواداً خطيرة قانونياً. يمكن لمستخدم الأداة نقل الجهاز مع البطارية، أو البطاريات نفسها، براءاً. لا توجد متطلبات إضافية مطلوبة. في حال الاستعانة بجهات خارجية (مثلاً، عن طريق البريد السريع)، يجب اتباع لوائح نقل المواد الخطرة. قبل الشحن، يُرجى التواصل مع شخص مؤهل يُمنع نقل البطاريات التالفة. أثناء النقل، يجب إزالة البطاريات من الأداة، وحماية نقاط التلامس المشكوك، مثلاً، بشرط عزل. تُبثّ البطاريات في عبوتها لمنع تحريكها داخل العبوة أثناء النقل. يجب أيضاً مراعاة اللوائح الوطنية المتعلقة بنقل المواد الخطرة

تشغيل الجهاز

تحضير المنتج للعمل

يجب فكّ المنتج وإزالة جميع مواد التغليف. يُنصح بالاحتفاظ بالتغليف، فقد يكون مفيداً لنقل المنتج

تشغيل/إيقاف تشغيل المنتج

قبل تشغيل الجهاز، تأكد من عدم وجود أي أجسام حول الجهاز قد تؤدي إلى سد فتحات التهوية. حلقة توضح سعة البطارية ونسبة شحنها، مما يؤكد تفعيل LCD لتشغيل المنتج، اضغط باستمرار على زر التشغيل لمدة ٣ ثوانٍ تقريباً. سيضيء مؤشر الزر ويومض، وستعرض شاشة «LCD الجهاز بشكل صحيح. تجد المعلومات والرموز المعروضة في قسم «شاشة»

بعد تشغيل الجهاز، يمكنك تشغيل منافذ التيار المتردد أو المستمر بالضغظ على مفتاح مقيس التيار المتردد أو المستمر المناسب. ستظهر الأيقونات المقابلة للمنافذ النشطة على الشاشة. تعطيل منافذ التيار المتردد أو المستمر، اضغط على الزر المناسب في كل مرة. سينطفئ الرمز المقابل على الشاشة، مما يؤكد تعطيل الوظيفة. وتصبح الشاشة فارغة «OFF» لإيقاف تشغيل الجهاز، اضغط على الاستمرار على زر الطاقة مرة أخرى لمدة 3 ثوان تقريباً حتى يظهر على الشاشة قد يأتي المنتج بطارية مشحونة جزئياً، ولكن يُنصح بشحنها بالكامل قبل الاستخدام الأول. تحذيراً! لا تسمح أبداً بتفريغ البطارية بشكل مفرط. قد يؤدي التفريغ الكامل إلى تلف دائم. ملاحظة: يُنصح بصل مقاييس التيار المتردد والتيار المستمر قبل إيقاف تشغيل الجهاز تماماً. يعمل منفذ شحن السيارة/الطاقة الشمسية بشكل مستقل عن المفتاح الرئيسي.

وضع السكن
لكن الجهاز يبقى في وضع التشغيل. عند تشغيل مقاييس التيار المتردد أو المستمر، يدخل الجهاز LCD عند تشغيل الجهاز، يؤدي الضغظ الخفيف على زر التشغيل إلى إطفاء شاشة مجدداً LCD عند استئناف التشغيل، تضيء شاشة LCD تلقائياً في وضع السكن بعد 5 دقائق من عدم النشاط، وتطفئ شاشة

الإغلاق التلقائي
عند تشغيل المحطة، سيتم إيقاف تشغيل الشاشة تلقائياً بعد 5 دقائق من عدم الاستخدام. عند تشغيل مقاييس التيار المتردد أو المستمر أيضاً، سيتم إيقاف تشغيل الوحدة تلقائياً بعد 6 ساعات في حال عدم توصيل أي حمل

الشن من شبكة الكهرباء
وصل كابل شحن التيار المتردد المرفق مع المنتج بأخذ الطاقة. ثم وصل كابل الشحن بمقيس الحائط يمكنك استخدام وظائف المنتج الأخرى أثناء شحن الجهاز إلى 1.100٪ وتضيء حلقة الساعة الكاملة. بعد اكتمال الشحن، فصل كابل الشحن فوراً عن مقيس الحائط، ثم افصله عن LCD يُشحن المنتج بالكامل عندما يصل مؤشر الشحن على شاشة مقيس الطاقة الخاص بالجهاز. المنتج جاهز للاستخدام

(III، II) الشن من الألواح الشمسية الخارجية
4 فقط توصيل الألواح. لا تُحل قابس الكابل أو مقيس اللوحة Anderson-MC يمكن شحن الجهاز من ألواح كهروضوئية خارجية. يُرجى استخدام الكابل المرفق مع موصلات الكهروضوئية ليتناسب مع بعضها. وصل الألواح التي تتوافق مع معاييرها مع مواصفات الشحن الشمسي المذكورة في جدول البيانات الفنية بالجهاز فقط. قد يؤدي توصيل الألواح ذات المعايير الأخرى إلى تلف الجهاز
4. بإكمال ثنائياً، وصل موصل الكابل بمنفذ شحن السيارة/الطاقة الشمسية في جهاز MC أولاً، وصل كابل الشحن الشمسي بالألواح الشمسية، مع التأكد من توصيل موصلات طاقة الإخلاء، وسيور مؤشر شحن البطارية للإشارة إلى بدء الشحن بالطاقة الشمسية. بعد اكتمال الشحن، فصل الكابل عن الألواح الشمسية أولاً، ثم افصله عن LCD ستعرض شاشة الجهاز يُصبح باستخدام ثلاث ألواح شمسية بعد أقصى 240 واط متصلة على التوالي للحصول على طاقة شحن مثالية. لتحقيق أفضل كفاءة شحن، ضع الألواح بشكل عمودي قدر الإمكان على أشعة الشمس. يُرجى العلم أن سرعة الشحن بالطاقة الشمسية تعتمد على عدة عوامل، منها قوة الألواح وكفاءتها وظروف الطقس. عادةً ما يكون وقت الشحن بالطاقة الشمسية أطول بكثير من الشحن بالتيار الكهربائي

(IV) الشن من تركيب سيارة ١٢ فولت
يمكن شحن المنتج باستخدام النظام الكهربائي للمركبة بالجهد والتيار الأقصى المحددين في جدول المواصفات الفنية. ينتهي كابل الشحن بمقيس للتوصيل بمقيس ولاعة السجائر في المركبة. قبل الشحن، يُرجى مراجعة وتائق المركبة والتأكد من تشغيل المحرك لمنع تفريغ البطارية. قم بتوصيل قابس الكابل بمنفذ شحن السيارة/الطاقة الشمسية، ثم أدخل الطرف الأخر من الكابل في مقيس ولاعة السجائر في السيارة أثناء الشحن، يمكنك استخدام وظائف المنتج الأخرى بمجرد اكتمال شحن البطارية، كما يشير مؤشر الشحن بنسبة 100٪، فصل الكابل فوراً عن مقيس ولاعة السجائر، ثم عن منفذ شحن التيار المستمر في السيارة. المنتج جاهز للاستخدام

أداء الجهاز
لمجموع طاقة جميع الأجهزة المتصلة بالمحطة في وقت واحد، سواء بمقاييس التيار المتردد أو المستمر، أن يتجاوز الطاقة المقدره للمحطة الموضحة في جدول البيانات الفنية الطاقة القصوى هي الطاقة التي يمكن للمحطة توفيرها للأجهزة المتصلة لفترة قصيرة فقط، على سبيل المثال، أثناء بدء تشغيل الجهاز. لا ينبغي اعتبار هذه الطاقة متوفرة باستمرار. سيؤدي استهلاك الطاقة الزائد عن الحد الأقصى المسموح به إلى تشغيل أجهزة السلامة وفصل المقيس المتصل بالحمّل

تشغيل/إيقاف تشغيل مقاييس التيار المستمر
تحذيراً! لا تقم بتوصيل كابلات الطاقة التالفة أو المصلحة أو المُعلّبة، أو الأجهزة ذات مقاييس الطاقة التالفة. لا تقم بتوصيل الكابلات بمنافذ الجهاز أو مقاييس الإخراج. قد يسبب ذلك صدمة كهربائية أو حريقاً أو حتى انفجاراً

مما LCD، لتفعيل مقاييس التيار المستمر، تأكد من تشغيل الجهاز باستخدام مفتاح التشغيل الرئيسي. ثم اضغط لفترة وجيزة على مفتاح مقاييس التيار المستمر. سيظهر مؤشر على شاشة يشير إلى تفعيل مقاييس التيار المستمر، يجب توصيل الأجهزة التي تتوافق مع مواصفاتها مع المواصفات المذكورة في جدول البيانات الفنية فقط بمقاييس التيار المستمر لإيقاف تشغيل منافذ التيار المستمر، اضغط على مفتاح منفذ التيار المستمر مرة أخرى لفترة وجيزة. سيخفي المؤشر على الشاشة، مما يشير إلى إيقاف تشغيل المنافذ. يساعد إيقاف تشغيل منافذ التيار المستمر عند عدم استخدامها على توفير طاقة البطارية

مُخصص لشحن الأجهزة المحمولة التي تدعم تقنية الشحن السريع 3.0، تعمل هذه الميزة فقط مع الأجهزة التي (Charge) (3.0) سريع الشحن السريع (QC) USB-A منفذ إخراج تدعم هذه التقنية. يُرجى مراجعة مواصفات الجهاز المتصل أو التواصل مع الشركة المُصنّعة. تتعرف هذه التقنية تلقائياً على الجهاز المتصل وتضبط جهد وتيار الشحن وفقاً لذلك بفترة إخراج تصل إلى 1.40 واط. واط. وتعرف المنفذ تلقائياً على الجهاز USB-C، USB-C لتوصيل الطاقة شحنًا سريعاً للأجهزة والطاقة، مثل الشاشات، عبر منفذ USB-C (PD) (140W) منفذ المتصل وتضبط جهد وتيار الشحن بما يتناسب معه. تتميز هذه التقنية بزيادة مستويات الطاقة. تعمل ميزة الشحن السريع على الأجهزة التي تدعمها. يُرجى مراجعة مواصفات الجهاز المتصل أو التواصل مع الشركة المُصنّعة
منفذ إخراج التيار المستمر تشغيل أجزئتك بجهد ١٢ فولت تيار مستمر
(تشغيل الأجهزة بجهد ١٢ فولت تيار مستمر، متصلة عبر كابل بمقيس يناسب مقيس السيارة (ما يسمى بمقيس ولاعة السجائر) DC 17V مخرج السيارة)

تشغيل/إيقاف مقاييس خرج التيار المتردد
تحذيراً! لا تقم بتوصيل كابلات الطاقة التالفة أو المصلحة أو المُعلّبة، أو الأجهزة ذات مقاييس الطاقة التالفة. لا تقم بتوصيل الكابلات بمنافذ الجهاز أو مقاييس الإخراج. قد يسبب ذلك

صنمة كهربائية أو حريقاً أو حتى انفجاراً

يمكن استخدام مقبس خرج التيار المتردد لتوصيل جهاز يتطلب طاقة كهربائية رئيسية، وفقاً للمعايير المذكورة في لوحة اسم الجهاز وجدول البيانات الفنية، مثل جهاز تلفزيون أو كمبيوتر محمول أو طابع. قبل توصيل الأجهزة بمحطة الشحن، تأكد (من خلال مراجعة جدول البيانات الفنية) من أن إجمالي الطاقة المقدر لجميع الأجهزة لا يتجاوز الطاقة المقدر التي توفرها محطة الطاقة. قد يؤدي توصيل أجهزة تتجاوز طاقتها المقدر الطاقة المقدر التي توفرها محطة الطاقة إلى زيادة الحمل و/أو تلف الجهاز. مشيراً إلى أن جميع منافذ التيار المتردد نشطة، LCD لتشغيل منافذ التيار المتردد، تأكد من تشغيل الجهاز. ثم اضغط برفق على مفتاح مخرج التيار المتردد. سيظهر المؤشر على شاشة لإيقاف تشغيل منافذ التيار المتردد، اضغط برفق على المفتاح مرة أخرى. سيختفي المؤشر على الشاشة، مشيراً إلى إيقاف تشغيل المنافذ. بساعد إيقاف تشغيل منافذ التيار المتردد عند عدم استخدامها على توفير طاقة البطارية

وظيفة EPS

كما يمكن محطة الطاقة من العمل كمصدر طاقة غير منقطع في حالات الطوارئ. تُحافظ هذه الوظيفة على الطاقة، (EPS) الجهاز مزود بوظيفة إمداد الطاقة في حالات الطوارئ للأحمال المتصلة في حالة انقطاع التيار الكهربائي الرئيسي أو حدوث ظروف طاقة غير طبيعية. لاستخدام هذه الميزة، وصل محطة الطاقة بمقبس الحائط باستخدام كابل الطاقة المرفق، وذلك بإدخال الكابل في منفذ الطاقة بالجهاز. ثم شغل منافذ التيار المتردد باستخدام مفتاح مخرج التيار المتردد، وصل أجهزة الاستقبال بمنافذ التيار المتردد ٢٣٠ فولت بمحطة الطاقة في ظروف التشغيل العادية، تُغذى أجهزة الاستقبال مباشرة من التيار الكهربائي الرئيسي. في حالة انقطاع التيار الكهربائي الرئيسي المفاجئ، ينتقل الجهاز تلقائياً إلى طاقة البطارية خلال ٢٠ ميلي ثانية تقريباً، مما يسمح للأجهزة الاستقبال بمواصلة العمل دون انقطاع. تحذيراً لا يُعد هذا الجهاز بديلاً عن مصدر طاقة احترازي غير قابل للانقطاع. صُممت ميزة التعافي من الأعطال للاستخدام في حالات الطوارئ فقط، وليست مخصصة للأجهزة ذات متطلبات استمرارية طاقة عالية. لا تُوصّل أجهزة مثل المعدات الطبية، أو أجهزة دعم الحياة، أو خزانات البيانات، أو محطات العمل الحيوية، أو الغلايات الكهربائية، أو أفران الميكروويف، أو أي أجهزة أخرى تولّد أحمالاً مؤقتة عالية، بمقابس خرج التيار المتردد. يجب ألا يتجاوز الطاقة المقدر المحددة في المواصفات الفنية EPS برجي أيضاً ملاحظة أن إجمالي طاقة أجهزة الاستقبال المتصلة بمقابس خرج التيار المتردد ٢٣٠ فولت في وضع للجهاز. لضمان تشغيل مستقر، يُنصح بتوصيل جهاز استقبال واحد فقط في كل مرة. سيؤدي تجاوز إجمالي الطاقة عن ٢٤٠٠ واط إلى إشعار بوجود حمل زائد، وسيتم إيقاف تشغيل المحطة تلقائياً خلال دقيقة واحدة.

حماية من الحمل الزائد

إذا تجاوز تيار دخل التيار المتردد المسحوب من التيار الرئيسي ١٠ أمبير، فسيتم فصل حماية الجهاز من الحمل الزائد، وسيتم فصل الدائرة الكهربائية لحماية مصدر الطاقة. في هذه الحالة، أفضل جميع الكابلات من مقبس الطاقة الخاص بالجهاز، وتأكد من أن تيار التيار الرئيسي لا يتجاوز ١٠ أمبير، وأن مصدر الطاقة يلبي متطلبات الجهاز. بعد التحقق من معلمات الإدخال، اضغط على زر الحمل الزائد بجوار مقبس الطاقة لاستئناف التشغيل.

LCD شاشة (V)

فيما يلي وصف للرموز المعروضة على شاشة محطة الطاقة

- مؤشر وقت التفريغ المتبقي - يعرض وقت التشغيل المقدر لمحطة الطاقة حتى يتم تفريغ البطارية بالكامل (بالدقائق والساعات)
- مؤشر تحذير الخطأ - يضيء عند اكتشاف خلل في تشغيل الجهاز
- مؤشر نسبة سعة البطارية - يعرض مستوى شحن البطارية الحالي كنسبة مئوية
- حلقة سعة البطارية - مؤشر مجزأ ورسومي لمستوى شحن البطارية
- مؤشر الاتصال اللاسلكي - يشير إلى اتصال نشط بجهاز محمول عبر الاتصال اللاسلكي
- مؤشر خرج الطاقة - يوضح الحمل الحالي للأجهزة المتصلة (بالواط)
- مؤشر طاقة الإدخال - يوضح الطاقة الحالية التي يتم سحبها أثناء الشحن (بالواط)
- مؤشر خرج التيار المتردد - يشير إلى الطاقة النشطة من مقابس خرج التيار المتردد
- USB-A - يشير إلى مصدر الطاقة النشط من منافذ USB-A - مؤشر منفذ A
- USB-C - يشير إلى مصدر الطاقة النشط من منافذ USB-C - مؤشر منفذ C
- مؤشر مروحة التبريد - يضيء عند تشغيل المروحة
- مؤشر الحماية من درجات الحرارة العالية - يضيء عند تجاوز درجة حرارة التشغيل المسموح بها
- مؤشر حماية درجة الحرارة المنخفضة - يضيء عندما تكون درجة الحرارة المحيطة منخفضة للغاية
- مؤشر شحن السيارة - يشير إلى الشحن النشط عبر مخرج التيار المستمر للسيارة

٥٥٢١ DC ٥٥٢١ - يشير إلى الطاقة النشطة من منافذ DC مؤشر منفذ ٥.

(VI) حلقة سعة البطارية

تشير حلقة سعة البطارية إلى مستوى الشحن المتبقي وتنقسم إلى ستة أجزاء: ١٧٪، ٣٥٪، ٥١٪، ٦٨٪، ٨٥٪، و ١٠٠٪. أثناء التفريغ، يتم إيقاف تشغيل أجزاء الحلقة واحدة تلو الأخرى، وتشير الأجزاء المتبقية إلى سعة التيار. أثناء الشحن، تومض حلقة السعة في اتجاه عكس اتجاه الساعة ويتم عرض طاقة الإدخال في الوقت الفعلي (بالواط) على الجانب الأيمن من الشاشة. بمجرد الشحن الكامل، تضيء حلقة السعة بشكل ثابت ويتم إيقاف تشغيل رمز المروحة. ملاحظة: بمجرد اكتمال الشحن، أفضل كابل الطاقة على الفور

وظائف أخرى

وضع التعزيز

لمنع الأحمال الناتجة عن الحماية من الحمل الزائد، تُغلق محطة الطاقة وضع التعزيز تلقائياً عندما يتجاوز إجمالي طاقة الخرج المقدر ٢٤٠٠ واط. يسمح هذا الوضع لمحطة الطاقة بتوصيل طاقة تصل إلى ٢٦٠٠ واط للأجهزة عالية الاستهلاك. يكون وضع التعزيز مُفعلاً افتراضياً. مع ذلك، لا يعمل هذا الوضع عند توصيل محطة الطاقة بالتيار الكهربائي الرئيسي وتشغيل مخارج التيار المتردد، وفي هذه الحالة تنتقل محطة الطاقة إلى وضع التجاوز. تجدر الإشارة أيضاً إلى أن وضع التعزيز مناسب لمعظم الأجهزة الكهربائية، مثل السخانات والأجهزة التي تعمل بمحركات، ولكن قد لا تتوافق بعض الأجهزة المجزأة بدوائر حماية الجهد أو الأدوات الدقيقة.

تغيير التردد

ومفتاح التشغيل في آن واحد USB لتغيير تردد التشغيل، أطفئ مفتاحي مقبس التيار المتردد والتيار المستمر. ثم اضغط مع الاستمرار على مفتاح مقبس التيار المستمر على جانب منفذ

استخدم مفتاح مقبس التيار المتردد لاختيار التردد المطلوب: ٥٠ هرتز أو ٦٠ هرتز. أكد اختيارك بالضغط على زر LCD لمدة ٣-٥ ثوان تقريباً حتى يومض رمز التردد على شاشة ويضيء الضوء الخلفي حول حلقة البطارية. للخروج من وضع تغيير التردد، اضغط مع الاستمرار على زر التشغيل مرة أخرى LCD على شاشة "SUC"، التشغيل حتى تظهر كلمة

التشغيل اللاسلكي عبر تطبيق الهاتف المحمول
المخصص للهواتف المحمولة، والمتوفر للتنزيل أشهر منصات الأجهزة المحمولة. بعد تثبيت التطبيق، شغّل Winergy يمكن التحكم في محطة الطاقة عن بُعد باستخدام تطبيق واتبع التعليمات التي تظهر على الشاشة لضبط الاتصال ووظائف التحكم في الوصول بشكل صحيح. يتبع التطبيق مراقبة شحن البطارية وطاقة الإخراج في الوقت الفعلي، وإدارة إعدادات تشغيل المحطة، والتحكم في الإخراج عن بُعد، وتحديثت برامج الجهاز، بالإضافة إلى ميزات أخرى

صيانة

نظف غلاف المنتج بقطعة قماش ناعمة وجافة. لا تمرر المنتج في الماء أو أي مائل آخر. احم منافذ المنتج من الأوساخ. في حال دخول أي غبار إلى المنفذ، انفضه بنفث هواء مضغوط بضغط لا يتجاوز ٣،٠ ميجا باسكال. تأكد من عدم انسداد فتحات التهوية. في حال اتساخها، نظف فتحات التهوية بالمسكسة الكهربائية بعناية. لا تستخدم أجساماً صلبة لتنظيف المنافذ أو فتحات التهوية؛ فقد يتسبب ذلك في حدوث ماس كهربائي أو تلف الجهاز.

التخزين والنقل

يجب تخزين المنتج في أماكن مغلقة ومظلمة، بحيث لا تتجاوز درجة حرارة التخزين النطاق المحدد في الجدول، وتكون الرطوبة النسبية أقل من ٩٠٪. لا أسباب تتعلق بالسلامة، لا يُصح بتخزين المنتج في درجات حرارة محيطية أقل من ١٠-°مئوية أو أعلى من ٤٥ °مئوية. يُرجى اتباع التوصيات الواردة في قسم «تخزين البطاريات». يجب نقل المنتج وفقاً للتوصيات الواردة في قسم «نقل البطاريات».

استكشاف الأخطاء وإصلاحها
فيما يلي جدول للمشاكل وحلولها الممكنة

رمز الخطأ	حالة	سبب	حل
٥٠٠هـ	مؤشر خرج التيار المتردد يومض + مؤشر تحذير من الخطأ، لا يوجد خرج	حماية ماس كهربائي لمخرج التيار المتردد	اضغط على زر مقبس مخرج التيار المتردد لاستعادة التشغيل.
اي ٠٠١	وميض مؤشر خرج التيار المتردد + وميض مؤشر منفذ التيار المستمر ٥٥١١ + مؤشر تحذير الخطأ لا يوجد خرج	حماية من الحمل الزائد لمخرج التيار المتردد/المستمر	اضغط على زر مقبس الإخراج المتردد زر مقبس إخراج التيار المستمر لاستعادة التشغيل.
٥٠٠٢	مؤشر خرج التيار المتردد أو المستمر يومض، لا يوجد خرج على هذا المنفذ	حماية البطارية من الجهد المنخفض جداً	سعة البطارية أقل من ٢٠٪، الحمل ٣٠٠ واط - قم بشحن الجهاز وأعد توصيل مقبيل الإخراج المناسبة
٥٠٠٣	مؤشر خرج التيار المتردد يومض، لا يوجد خرج	الحماية من الجهد العالي جداً أو المنخفض جداً على مخرج التيار المتردد	اضغط على زر مقبس مخرج التيار المتردد لاستعادة التشغيل.
٥٠٠٤	مؤشر خرج التيار المتردد يومض، لا يوجد خرج	تردد إدخال التيار المتردد غير صحيح	سيقوم الجهاز باستعادة التشغيل تلقائياً بمجرد عودة التردد إلى وضعه الطبيعي.
٥٠٠٥	مؤشر تحذير الخطأ يومض، لا يوجد إخراج على جميع المنافذ	الحماية من الجهد الزائد أو الجهد المنخفض أو التيار الزائد	اضغط على زر مقبس مخرج التيار المتردد لاستعادة التشغيل.
٥٠٠٦	وميض مؤشر خرج التيار المتردد + وميض مؤشر مروحة التبريد + وميض مؤشر تحذير الخطأ، لا يوجد خرج على جميع المنافذ	حماية العاكس من ارتفاع درجة الحرارة	أوقف الشحن واتظر حتى يبرد الجهاز.
٥٠١٠	مؤشر شحن السيارة يومض + مؤشر تحذير الخطأ يومض، لا يوجد إخراج على جميع المنافذ	حماية من الحمل الزائد والدائرة القصيرة في مقبس السيارة	اضغط على زر مقبس إخراج التيار المستمر لاستعادة التشغيل.
٥٠١١	يومض مؤشر منفذ USB-A + يومض مؤشر تحذير الخطأ، ولا يوجد إخراج على جميع المنافذ	حماية من التحميل الزائد والدائرة القصيرة على منفذ USB-A	اضغط على زر مقبس إخراج التيار المستمر لاستعادة التشغيل.
٥٠١٢	مؤشر منفذ USB-C يومض + مؤشر تحذير الخطأ يومض، لا يوجد إخراج على جميع المنافذ	حماية من التحميل الزائد والدائرة القصيرة على منفذ USB-C	اضغط على زر مقبس إخراج التيار المستمر لاستعادة التشغيل.
٥٠١٣	لا يوجد إخراج على جميع المنافذ	حماية البطارية من التفريغ الزائد	بمجرد شحن الجهاز، قم بإعادة تشغيله.
٥٠١٧	مؤشر تحذير الخطأ يومض	مشكلة في الأجهزة	اضغط على زر الطاقة الرئيسي لاستعادة التشغيل
٥٠٢٠	مؤشر تحذير الخطأ يومض	خطأ في اتصال BMS	التحقق من كابل الاتصالات BMS.
٥٠٢١	لا يوجد إخراج على جميع المنافذ	جهد زائد على خلية واحدة	اتظر حتى يعود جهد الخلية إلى وضعه الطبيعي ثم أعد تشغيل الجهاز.
٥٠٢٢	لا يوجد إخراج على جميع المنافذ	الجهد منخفض جداً على خلية واحدة	قم بتوصيل كابل الطاقة المتردد وشحن الجهاز حتى يعود جهد الخلية إلى وضعه الطبيعي.
٥٠٢٣	لا يوجد إخراج على جميع المنافذ	الجهد الإجمالي للبطارية مرتفع للغاية	اتظر حتى يعود الجهد إلى وضعه الطبيعي ثم أعد تشغيل الجهاز.
٥٠٢٤	مؤشر تحذير الخطأ يومض، لا يوجد إخراج على جميع المنافذ	الجهد الإجمالي للبطارية مرتفع للغاية	قم بتوصيل كابل الطاقة المتردد وشحن الجهاز حتى يعود جهد الخلية إلى وضعه الطبيعي.
٥٠٢٥	مؤشر حماية درجة الحرارة العالي يومض + مؤشر تحذير الخطأ يومض، لا يوجد إخراج على جميع المنافذ	ارتفاع درجة حرارة الخلية	سيتم إيقاف الجهاز صم تلقائياً بمجرد انخفاض درجة الحرارة إلى مستوى مقبول.
٥٠٢٦	مؤشر حماية درجة الحرارة المنخفضة يومض + مؤشر تحذير الخطأ يومض، لا يوجد إخراج على جميع المنافذ	درجة حرارة الخلية منخفضة جداً	سيتم إيقاف الجهاز صم تلقائياً بمجرد عودة درجة الحرارة إلى النطاق المقبول.
٥٠٢٧	مؤشر خرج التيار المتردد يومض، لا يوجد خرج تيار متردد، خرج التيار المستمر طبيعي، طاقة خرج التيار المتردد < ٢٦٠٠ فولت أمبير أو تيار متردد مستمر < ٢٦٠٠ وات	زيادة تحميل النطاق، طاقة خرج التيار المتردد < ٢٦٠٠ فولت أمبير أو طاقة التيار المتردد والمستمر مجتمعة < ٢٦٠٠ واط	اضغط على زر مقبس مخرج التيار المتردد لاستعادة التشغيل.